

El Celrà

REVISTA D'INFORMACIÓ I CULTURA DEL MUNICIPI DE QUART
GRATUÏTA - NUM. 28 / PRIMAVERA - ANY 1997

QUART



MURAL ELABORAT PELS ALUMNES DE L'ESCOLA DEL MUNICIPI DE QUART.
TÍTOL: LA FIRA DE QUART 97



Informació i Serveis

TELÈFONS I HORARIS D'INTERÈS

AJUNTAMENT (2 línies).....46 91 71

Horari: Dilluns, dimecres i divendres de 15 a 22 h.

Dimarts i dijous de 9 a 14 h.

CONSULTES URBANÍSTIQUES.....46 91 71

Sr. Eduard Bonmatí. Els divendres de 19 a 21'30 h.

DISPENSARI MÈDIC

Urgències (Policia Local Cassà).....46 10 69

Dra. Begoña Jovell (Dispensari Municipal).....46 81 62 62

Horari: De dimarts a dissabte de 12 a 13 h.

Practicant: Montserrat Esgleyes

Horari: De dilluns a divendres d'11 a 12 h.

Creu Roja.....20 15 42

Farmàcia.....46 90 03

CORREUS

Quart (Codi Postal 17242)

Horari: Feiners de 12'30 a 13'30 h.

La Creueta i Palol d'Onyar (Codi Postal 17241)

Horari: Feiners de 10 a 11 h.

PARRÒQUIES

Quart.....46 91 19

Castellar, Sant Mateu i Montnegre.....46 12 96 - 49 90 83

Palol d'Onyar - La Creueta.....21 18 63

ESCOLES

Sta. Margarida.....46 93 81

Llar d'Infants.....46 81 62

RENFE INFORMACIÓ.....20 70 93

BOMBERS.....085 / 23 33 80

MOSSOS D'ESQUADRA (24 h.).....21 34 50

GUÀRDIA CIVIL.....20 86 50

ENHER (averies).....900 77 00 77

RÀDIO QUART FM. 101.....46 93 28

(Emissora Municipal)

ASSISTENT SOCIAL (NEUS SUREDA).....46 82 45

Horari: dimarts de 9 a 11 h.

NOTA DE LA REDACCIÓ

Els conceptes i opinions expressades en els articles signats que apareixen a la revista no representen, necessàriament l'opinió d'aquesta.

No es publicarà cap article del qual no coneguem la identitat del seu autor, encara que, si vol, pugui ser publicada amb pseudònim. Recordem que les pàgines d'El Celrà són obertes a tothom. Qualsevol persona que vulgui emetre llur opinió o col.laboració a la revista ha de lliurar els originals a la Redacció.

Queda prohibida la reproducció total o parcial dels articles sense l'autorització de l'editor.

NOTES D'INTERÈS

En conveni amb el Consell Comarcal, l'Ajuntament de Quart presta el servei de recollida domiciliària de mobles i trastos vells.

Aquest servei es realitza el tercer divendres de cada mes (si coincideix en dia festiu, la recollida es farà el divendres de la setmana següent) i per fer-ne ús cal haver-ho comunicat a les Oficines Municipal (Tel. 46 91 71) indicant el nom, adreça i trastos que cal recollir. L'Ajuntament confecciona un llistat i el dia de la recollida l'entrega a l'empresa encarregada. Els mobles i trastos vells que vulguin desprendre's cal que estiguin a la porta de la casa abans de les 9'30 del matí.

Abans d'executar qualsevol tipus d'obra, ja sigui major o menor, cal que disposeu de la pertinent Llicència d'Obres. Per obtenir-la cal que us dirigiu a l'Ajuntament i us indicaran la documentació que cal portar.

Alguns veïns segueixen abocant runes i retalls de plantes de jardí en zones no autoritzades, ja siguin zones verdes o parcel·les confrontants. Cal utilitzar els mitjans adequats (contenedors o àrees reservades per runes) per a tal fi.

SUMARI

Informació i Serveis.....	2
Salutació.....	3
Informació Municipal.....	4-12
A casa nostra.....	13-15
Finestró.....	16-22
Espai Cultural.....	23-27
Ventall.....	28-31
Lleure.....	32-35
Natura i vida.....	36-38
Moviment Parroquial.....	39
Esports.....	40
Temps d'Esplai.....	41
Correu obert.....	42-43

EL CELRÈ - Municipi de Quart
Núm. 28 - Primavera 1997

Edita: Ajuntament de Quart

Coordina: Sònia Solé

Consell de Redacció: Olga Ginesta, Alexa Ginesta,
Carles Serra i Sílvia Solé.

Nombre d'exemplars: 1.000

Imprimeix: Impremta Pagès, S.A. Anglès
Tel. 42 01 07 - Fax 42 22 67

Dipòsit Legal: 943/GI-1986

Com ja sabeu, bé per mitjà de la revista municipal o per altres mitjans de comunicació, la millora i eixamplament de la C-250 de Quart a Girona s'ha anat posposant en el temps per caprici de la Conselleria d'Obres Públiques de la Generalitat. Fa unes setmanes ens vàrem entrevistar amb el Conseller Sr. Mas per reivindicar una vegada més el començament d'aquestes obres. En el transcurs de la reunió, vàrem criticar al conseller el fet de que s'hagin portat a terme o que s'estiguin executant obres en altres carreteres de la comarca on el percentatge de trànsit en ínfim comparat amb el de la carretera C-250 de Quart a Girona. El conseller es va voler justificar aduint que aquesta obra no ha entrat en els pressupostos d'enguany per el seu elevat cost, uns 250 milions de pessetes, quantitat que trobem exagerada (tan sols s'han de refer 3,5 km.) i així li vàrem fer saber. El Sr. Mas es va comprometre a tornar a estudiar el projecte per tal de reduir el seu cost i que ens propers mesos ens comunicarà quelcom sobre l'assumpte.

Respecte al pas soterrat del camp de futbol, ens comunicà que el pas inferior per accedir des de l'accés a l'A-7 al camp de futbol i al nucli urbà, està en fase d'estudi i que, un cop feta la traducció que en resulti en despeses, es podrà fer una previsió sobre la seva possible programació.

Pel que fa a la Perllongació del vial d'Emili Grabit fins a la Creueta, ens digué que està pendent de programació i que per el seu elevat cost (uns 525 milions) podria demorar-se uns anys més.

En un altre aspecte de coses, us he de dir que, les obres de la segona fase del Local Social Polivalent de Quart, segueixen a bon ritme. També d'aquí a poques setmanes, es portaran a terme les obres d'explanació del que serà Camp de Futbol-7. La seva ubicació serà al costat de la zona esportiva. Aquest camp de futbol venia essent reivindicat per la Junta del Club de Futbol Quart i els propis pares que hi col.laboren, i des de l'Ajuntament hem vist que es feia necessari donat al nombre elevat de nens (uns vuitanta) que practiquen aquest esport.

Vull recordar-vos, també que s'està treballant en l'edició del llibre del municipi de Quart i que qualsevol documentació antiga que tingueu, ja sigui escrita o en fotografia, agrairíem que ens la féssiu arribar per treure'n còpies, col.laborant així a que el llibre sigui el més complet possible.

No vull deixar de fer esment a que tot i els intents per part de l'Ajuntament per mantenir l'equip mèdic, des del Departament de Sanitat de Girona no hi ha hagut voluntat política per resoldre aquest afer. En definitiva, han imperat els interessos polítics per sobre la voluntat popular.

Per altra banda, des de feia molts anys, es venia requerint a Correus la millora del servei i unes noves instal.lacions fora de l'edifici municipal. Doncs bé, en part, finalment se'ns ha escoltat. Fa unes setmanes s'ha ampliat l'horari d'atenció al públic fins a dues hores diàries i també s'ha ampliat amb un ajudant el servei de repartiment. També, aquests últims dies, Correus s'ha posat en contacte amb diferents propietaris de locals, per tal de que ben aviat pugui traslladar-hi les oficines ubicades actualment en els baixos de l'edifici municipal. Totes aquestes millores revertiran en una millora important del servei de Correus a Quart.

D'alguns d'aquests temes en trobareu més informació a l'interior de les pàgines d'aquesta revista. Fins a la propera, rebeu una cordial salutació.

Pere Cabarrocas i Sitjes
L'Alcalde

SESSIÓ ORDINÀRIA CELEBRADA EL DIA 13 DE GENER DE 1997

El Sr. Alcalde dóna compte, entre d'altres del següent:

* Dels danys ocasionats per uns brètols a l'escola, local social i camp de futbol.

* Del viatge a Quart de Poblet.

* De l'expedient de constrenyiment per deutes municipals que se segueix contra l'empresa Quart Paradís, S.A.

* De la reunió celebrada amb el senyors Miquel Pairoli, Josep Torrent, Elia Llinàs, Lluís Lloret i Olga Ginesta, sobre la redacció d'un llibre de Quart.

* De la reunió celebrada amb les diferents entitats del municipi per tractar de les obres del local social i pavelló.

* De la festa de les "motos antigues" el proper dia 26 de gener.

* De la proposta de contractació d'un operari de reforç per un màxim de sis mesos amb contractes mensuals.

* De la suspensió de la modificació de les NSUP de la zona del Raval per part de la Comissió d'Urbanisme de Girona.

* De les subvencions atorgades per la Direcció General d'Obres Hidràuliques en materia d'abastament d'aigües i protecció de lleres.

* De l'escrit tramés per la Direcció General de Carreteres en resposta a les demandes fetes des de l'Ajuntament sobre la CC-250.

* S'acordà sol·licitar a la Diputació de Girona la defensa jurídica de l'Ajuntament de Quart en el recurs contenciós administratiu n.º 2127/96 interposat per BIOCENTURY,S.A.

* S'acordà, un cop examinat l'expedient de selecció i a proposta del tribunal qualificador, contractar com a personal laboral fix al Sr. Pere Planella Pruença com a operari de serveis múltiples, grup E.

* S'acordà requerir a l'Organisme Autònom de Correus que resolgui les deficiències constatades en la prestació del servei de correus en el municipi de Quart.

SESSIÓ EXTRAORDINÀRIA CELEBRADA EL DIA 17 DE FEBRER DE 1997

* S'aprovà provisionalment el Pla Especial de la Unitat d'Actuació "E" La Bòbila en els mateixos termes i sense variacions respecte a l'aprovació inicial.

* S'aprova inicialment la Modificació Puntual de les Normes Subsidiàries del Planejament urbanístic de Quart relativa al Sector 5 del sòl industrial, Pla de l'Illa.

* S'atorga una subvenció de 50.000 ptes. al C.B. Quart, GRIC, APA, i AA.VV. Quart Nou per afrontar les despeses d'organització del Carnestoltes d'enguany.

* Es concedeix a l'associació "Amics de Palol" una subvenció de 15.850 ptes. per afrontar les despeses d'organització de la festa de Sant Sadurní celebrada el dia 30 de novembre.

* S'atorga una subvenció de 30.000 ptes. a l'APA de l'IES Montilivi, per afrontar les despeses d'organització d'una Jornada per a Pares d'alumnes d'ESO d'aquest centre, entre els qui assisteixen alumnes del nostre municipi.

SESSIÓ ORDINÀRIA CELEBRADA EL DIA 3 DE MARÇ DE 1997

El Sr. Alcalde dóna compte, entre d'altres, del següent:

* De la liquidació del pressupost de 1996

* De l'ampliació de dues places d'objectors per la prestació social substitutòria.

* De la situació del Consorci de la Via del Tren de Sant Feliu de Guíxols a Girona.

* De la reunió amb responsables de Fomento sobre els possibles corredors per a l'autovia de Tordera a la carretera dels Àngels.

* De les converses amb responsables d'Esports sobre el començament de les obres del Pavelló.

* Del canvi de número de telèfon de la Llar d'Infants.

* De l'entrevista amb el Sr. Busquets de Gas Natural per tractar de la futura implantació de la xarxa en el nostre municipi.

* S'acordà nomenar al Sr. Alcalde Pere Cabarrocas Sitjes representant de l'Ajuntament de Quart en el Consorci de la Via del Tren de Sant Feliu de Guíxols a Girona.

* S'acordà sol·licitar a la Diputació de Girona la màxima subvenció amb destí al subministrament d'espècies vegetals arbòries per l'enjardinament i arbrat de petites zones del nucli urbà.

* S'aprovà l'activitat i el pressupost de la VIII FIRA-MERCAT DE LA TERRISSA CATALANA 1997 a celebrar els propers dies 10 i 11 de maig.

* S'aprova l'activitat i el pressupost del XVIIè CONCURS DE CERÀMICA.

* S'acordà incoar expedient per a la venda d'una parcel·la sobrerera de 555,70 m² inedificable, propietat de l'Ajuntament de Quart, situada al c/Tren.

* S'aprovà inicialment el Pressupost General de l'Ajuntament per a 1997 el qual puja la quantitat de 312.646.100 ptes. les seves Bases d'Execució, la Plantilla de Personal i el Complement Específic per a cada lloc de treball d'aquella.

* S'acordà adquirir un vehicle NISSAN TERRANO II a l'empresa Motor Maresma, S.A. pel preu total de 2.829.127 ptes. amb càrrec a la partida 121.624.00 del pressupost de 1997.

SESSIÓ ORDINÀRIA CELEBRADA EL DIA 14 D'ABRIL DE 1997

El Sr. Alcalde, dona compte entre d'altres, del següent:

* De la Festa del Roser. De l'Ofici Solemne acompanyat d'una coral a càrrec de l'Ajuntament.

* De l'acabament de les obres de la font de Sant Dalmau. El proper dia 27 d'abril es durà a terme la inauguració de la millora, la col·locació d'una figura de guix del Sant, amb un pica-pica que oferirà l'Ajuntament i el GRIC QUART.

* De la informació rebuda des d'Ensenyament sobre la modificació de les zones d'influència dels centres públics de secundària de la ciutat de Girona.

* De la revisió tècnica dels vehicles agrícoles el dia 28 de maig.

* De la reducció dels tipus d'interès del crèdit subscrit amb La Caixa que passa a un diferencial del 0'30 (fins ara era el 0'70%).

* De l'escrit del Ministeri de Foment sobre el desdoblament de la N-II.

* La Regidora Sra. Sònia Solé Sabaté informa sobre la reunió mantinguda amb l'Associació d'Amics del Poble Saharauí, sobre la campanya d'ajut humanitari que organitza aquesta entitat.

* S'atorga un ajut de 20.000 ptes. a l'escola d'Educació Especial de Palau destinades a finançar part del projecte Palau-Eurodisney, consistent en un viatge per tots els alumnes del centre de cursos superiors, entre els quals n'hi ha dos de Quart.

* S'aprova inicialment l'Ordenança d'Edificació nº 3 Edificacions Auxiliars en Sòl no Urbanitzable.

* S'aprova inicialment la construcció del Consorci "LOCALRET", a formar amb els municipis catalans, per la implantació de xarxes de telecomunicacions per cable de Catalunya.

* S'autoriza l'ús de locals públics (Local Social i antiga Estació del carrilet respectivament) a Collector's Coca-Cola i al Sr. Juan Coronado Martínez.

* S'aprova l'adhesió de l'Ajuntament de Quart al sistema de mutu acord per a la incorporació dels objectors als seus destins que proposa la Direcció General d'objecció de Consciència.

* S'acorda adjudicar el contracte de lloguer d'estands per a la VIII Fira de Terrissa Catalana a l'empresa EUROSTAND 2000 pel preu (37.200 ptes. per stand) i amb les condicions ofertades.

* S'acorda sol·licitar a la Diputació de Girona la màxima subvenció possible a fons perdut per cobrir les despeses de diferents obres públiques d'iniciativa municipal.

* S'aprova provisionalment la Modificació Puntual de les Normes Subsidiàries del Planejament urbanístic de Quart, relatiu al sector 5, Pla de l'illa, amb el mateix contingut que la documentació inicialment aprovada i sotmesa a informació pública.

ACLARIMENT

Respecte a la informació municipal de l'anterior revista, en l'apartat on es parlava de la sessió ordinària celebrada el dia 2 de desembre de 1996, voldríem corregir la notícia que feia referència a la reunió celebrada amb el mossèn de Palol, professorat de l'escola, associacions i col·laboradors socials dient que es va parlar de la problemàtica dels nens d'algunes famílies del Municipi de Quart. Volem demanar disculpes a les persones que es varen molestar per la incorporació de l'esmentat escrit.

EL PRESSUPOST MUNICIPAL '97

El pressupost general del municipi, va ser aprovat en sessió ordinària el dia 3 de març de 1997. Aquests pressupost puja la quantitat de 312.646.100 ptes. en els seus estats d'ingressos i despeses.

INGRESSOS:

Els imports de cada concepte d'ingressos s'han pressupostat tenint en compte les següents dades:

1r- Els padrons fiscals de cada tribut degudament actualitzats.

2n- Els drets liquidats durant l'exercici de 1996, els quals ja eren disponibles a l'hora d'elaborar el present pressupost.

3r- Altres drets derivats d'actuacions municipals.

4rt.- Drets previsibles a partir d'expectatives d'actuació privada.

Destaca entre tots els ingressos previstos, la concertació d'una operació de crèdit per un import màxim de 143 milions de pessetes per tal d'afrontar la 1a fase de construcció del Pavelló Polisportiu Municipal que puja uns 150 milions. A aquest crèdit s'hi ha d'afegir la subvenció de 7 milions de pessetes a que s'ha compromès la Generalitat per aquest any 1997 (del total de 77 milions que tenim concedits).

Amb un import de 4.330.000 pessetes destaca l'aportació de l'empresa BIOCENTURY per enguany en compliment del conveni subscrit amb l'Ajuntament l'any 1994.

RESUM PER CAPÍTOLS DE L'ESTAT D'INGRESSOS:

Capítol I	Impostos directes.....	57.200.000
Capítol II	Impostos indirectes.....	9.130.100
Capítol III	Taxes i altres ingressos.....	36.949.000
Capítol IV	Transferències corrents.....	57.761.000
Capítol V	Bens patrimonials.....	606.000
Capítol VII	Transferències de capital.....	12.000.000
Capítol IX	Passius financers.....	143.000.000
	Total ingressos.....	312.646.100

DESPESES:

Les despeses de personal -Capítol I- es mantenen igual que l'any 1996, en compliment de l'article 18 de la Llei de Pressupostos de l'Estat per a 1997. S'ha de fer però, l'aclariment de que hi ha un augment respecte de l'import consignat l'any 1996 que era de 42.020.000 ptes. enguany és de 43.865.000 ptes., degut a que enguany es té en consideració la contractació d'un nou operari.

Les despeses en bens corrents i serveis -Capítol 2- recull el que podríem anomenar despeses de manteniment, suma un import de 64.287.000 ptes. 3.381.000 ptes. menys que el darrer exercici.

Les despeses financeres del -Capítol 3- pugen 5.880.000 ptes. previstes. La reducció en relació a l'any passat es deu a dos motius: l'un és la baixada dels tipus d'interès del diner que incideix en tots aquells préstecs referenciats al MIBOR, l'altre és deu a que s'avança cap a la fi de les operacions i al temps que n'augmenta l'amortització del capital prestat se'n redueix l'interès del capital pendent de retornar.

En el -Capítol 4- "transferències corrents" es preveu un import de 4.821.000.- ptes. Aquest capítol recull les subvencions a entitats i associacions municipals i les despeses de serveis socials, atencions assistencials i l'annual excursió de la tercera edat.

Finalment el -Capítol 9- preveu la despesa destinada a amortitzar els préstecs vigents per un import de 7.070.000 ptes.

INVERSIONS:

Les inversions que es preveuen realitzar durant el present exercici de 1997 i que recull el pressupost són les següents:

- * Adquisició vehicle 4x4 i remolc.
- * Adquisició d'un PC i complements pels Serveis Tècnics.
- * Adquisició de dues Impressores pels Serveis Generals.
- * Pavimentació de voreres a l'ESCOLA i PISTA POLIESPORTIVA.
- * 2a fase Pavelló Poliesportiu.
- * Camp de futbol 7
- * Adquisició de taules.
- * Ràdio Quart

RESUM PER CAPÍTOLS DE L'ESTAT DE DESPESES:

Capítol I	Despeses de personal.....	43.865.000
Capítol II	Despeses en bens corrents i serveis.....	64.287.000
Capítol III	Despeses financeres.....	5.880.000
Capítol IV	Transferències corrents.....	4.821.000
Capítol V	Inversions reals.....	186.723.100
Capítol VII	Passius financers	12.000.000
Capítol IX	Total despeses.....	312.646.100

MODIFICACIÓ DE LES ORDENANCES FISCALS - 1997

El Ple de l'Ajuntament en sessió ordinària celebrada el dia 4 de novembre de 1996 va aprovar la modificació de les Ordenances Fiscals que regiran per tot l'any 1997, segons el següent detall:

IMPOST SOBRE BENS IMMOBLES:

Bens de naturalesa urbana el gravàmen és del 0,57% (contribució urbana).

Bens de naturalesa rústica el gravàmen és del 0,80% (contribució rústica).

IMPOST SOBRE VEHICLES DE TRACCIÓ MECÀNICA:

A/ TURISMES

de menys de 8 CV _____	2.380
de 8 a 12 CV _____	6.430
de més de 12 fins a 16 CV _____	13.565
de més de 16 CV _____	16.900

B/ AUTOBUSOS

de menys de 21 places _____	15.700
de 21 a 50 places _____	22.370
de més de 50 places _____	27.960

C/ CAMIONS

de menys de 1.000 kg. de càrrega útil _____	7.975
de 1.000 a 2.999 kg. de càrrega útil _____	15.700
de 2.999 a 9.999 kg. de càrrega útil _____	22.370
de més de 9.999 kg. de càrrega útil. _____	27.960

D/ TRACTORS

de menys de 16 CV _____	3.335
de 16 a 25 CV _____	5.240
de més de 25 CV _____	15.700

E/ REMOLCS I SEMIREMOLCS ARROSSEGATS PER VEHICLES DE TRACCIÓ MECÀNICA:

de menys de 1.000 kg. de càrrega útil _____	3.215
de 1.000 a 2.999 kg. de càrrega útil _____	5.235
de més de 2.999 kg. de càrrega útil _____	15.700

F/ ALTRES VEHICLES

Ciclomotors _____	835
Motocicletes fins a 125 cc. _____	835
Motocicletes de més de 125 fins a 250 cc. _____	1.435
Motocicletes de més de 250 fins a 500 cc. _____	2.855
Motocicletes de més de 500 fins a 1.000 cc. _____	5.715
Motocicletes de més de 1.000 cc. _____	11.425

Pel que fa a ciclomotors, remolcs i semiremolcs, que d'acord amb la seva capacitat, no estiguin obligats a matriculació, es consideren com a aptes per a la circulació des del moment que s'hagi expedit la certificació corresponent per part de la Delegació d'Indústria o, en tot cas, quan, estiguin realment en circulació.

Malgrat el que estableix el paràgraf anterior, els ciclomotors estan obligats a portar una placa identificativa numerada, que serà adquirida a les oficines municipals, prèvia presentació de la fitxa tècnica del ciclomotor, i del DNI del propietari per a la seva inclusió en el Padró de l'Impost, al preu que fixi la corresponent ordenança fiscal.

TAXES DEL CEMENTIRI MUNICIPAL

Epígraf I. Concessió de nínxols

* Nínxol 1r pis: _____	82.400 ptes.
* Nínxol 2n pis: _____	86.500 ptes.
* Nínxol 3r pis: _____	82.400 ptes.
* Nínxol 4t pis: _____	64.890 ptes.

Epígraf II

* Obertura i trasllat de restes: 5.000 ptes.

Epígraf III

* Adquisició per part de l'Ajuntament dels drets funeraris sobre sepultures de titulars que vulguin transmetre-les: pel mateix preu que figurei en l'Epígraf I, en el moment de l'oferta feta pel particular.

Epígraf IV. Renovació de drets funeraris:

- * Fins a 30 anys: 2.850 ptes.
- * Expedició d'un duplicat del títol: 2.850 ptes.

Epígraf V. Manteniment de nínxols.

* Amb caràcter obligatori: 1.000 ptes. l'any per nínxol.

TAXES DE RECOLLIDA D'ESCOMBRARIES

Als efectes de la present ordenança s'enten per escombraries domèstiques les que normalment es produeixen a les cases destinades a habitatge, i escombraries industrials o comercials les que es produeixen en establiments d'aquest tipus:

S'aplicaran les tarifes següents.

Habitatges.....	7.780
Comerços al detall.....	22.575
Oficines fins a 30 m2.....	18.565
Fabricació i venda de ceràmica i terrissa.....	18.565
Perruqueries.....	18.565
Magatzems, oficines i similars de més de 30 m2.....	39.465
Bars, restaurants, hostals, cafeteries i similars.....	41.275
Indústries càrniques, fàbriques en general i establiments d'elaboració d'aliments precuinats a l'engrós.....	136.460
Magatzems de cadenes d'alimentació i distribució a l'engrós.....	160.150
Habitatges colònia Vinyoles.....	4.665
Bars i restaurants colònia Vinyoles.....	24.800

PREU PÚBLIC PEL SUBMINISTRAMENT D'AIGUA POTABLE

Tarifa primera: Instal·lació i manteniment de comptadors

a) Primera instal·lació de comptador.....	50.000
b) Instal·lació comptadors en bateries.....	25.000
c) Manteniment de comptadors (trimestral).....	80

Tarifa segona: Preu del subministrament del metre cúbic d'aigua

Bloc 1: de 0 a 25 m3 (trimestres).....	34
Bloc 2: de més de 25 a 50 m3 (trimestre).....	44
Bloc 3: de més de 50 m3 (trimestre).....	55

En qualsevol cas es facturarà un mínim trimestral de 18 m3.

IMPOST SOBRE CONSTRUCCIONS, INSTAL·LACIONS I OBRES

Base imposable, quota i acreditament.

a) La base imposable d'aquest impost serà constituïda pel cost real i efectiu de construcció, instal·lació o obra.

b) La quota de l'impost serà el resultat d'aplicar a la base imposable el tipus de gravàmen.

c) El tipus de gravàmen serà del 2,25%

d) L'impost s'acredita en el moment d'iniciar-se la construcció, instal·lació de l'obra encara que hom no hagi obtingut la llicència corresponent.

TAXA PER LLICÈNCIA D'OBERTURA D'ESTABLIMENTS

Els articles 4 i 5 queden redactats de la següent manera:
Article 4.1.- La quota tributària de les llicències que es sol·liciten per l'exercici d'activitats qualificades com innòcies es determinarà segons la superfície de l'establiment aplicant les següents tarifes.

	<u>Pessetes</u>
a) fins 50 m2 _____	36.000
b) de 51 a 150 m2 _____	50.000
c) de 151 a 300 m2 _____	60.000
d) de més de 300 m2 _____	80.000

2.- La quota tributària de les llicències sol·licitades per exercir activitats classificades segons les normes vigents sobre la matèria, es determinarà segons la superfície de l'establiment aplicant les següents tarifes:

	<u>Pessetes</u>
a) fins 50 m2 _____	87.550
b) de 51 a 100 m2 _____	128.750
c) de 101 a 500 m2 _____	180.250
d) de 501 a 1.000 m2 _____	257.500
e) de més de 1.000 m2	
- els primers 1.000 m2 a: _	257.500
- per cada m2 d'excés a: _	200

Article 5.1.- La primera visita tècnica de comprovació per l'obtenció de la llicència de primera obertura no acreditarà cap quota addicional.

2.- Les segones i següents visites acreditaran una quota addicional de 5.000 ptes. per les activitats innòcies, i d'11.000 ptes. per les activitats classificades.

PREU PÚBLIC PER LA PRESTACIÓ DEL SERVEI DE LLAR D'INFANTS

Epígraf primer:

- a) Assistència d'alumnes residents en el municipi.....12.350 ptes.
- b) Assistència d'alumnes no residents en el municipi.....17.500 ptes.

Epígraf segon:

- a) Servei de menjador mensual.....500 ptes. dinar
- b) Servei de menjador per dies.....550 ptes. per dinar
- c) Servei de berenar.....75 ptes. diàries

CONSORCI DE LA VIA DEL TREN DE SANT FELIU DE GUÍXOLS A GIRONA

El proppassat dia 24 de febrer es va constituir el Consell de Direcció del Consorci de la via del tren de SFG a Girona. Aquest és l'òrgan superior de govern del Consorci i està integrat per un representant de cada Ajuntament o altres entitats públiques o privades que formin part del mateix.

El Consorci es la unió d'entitats locals per aconseguir una finalitat comuna o gestionar un assumpte del seu interès.

Les entitats que han constituït aquest Consorci són els Ajuntaments de Sant Feliu de Guíxols, Castell-Platja d'Aro, Sta. Cristina d'Aro, Llagostera, Cassà de la Selva, Llambilles, Quart i Girona.

També s'hi poden adherir, d'acord amb els Estatuts del Consorci, altres entitats locals i entitats privades sense ànim de lucre que tinguin finalitats d'interès públic concurrents amb les dels ens locals.

Les finalitats del Consorci són:

- a) Planificar, executar i gestionar l'adequació de l'antic traçat de la via del tren de SFG a Girona com a carril per a bicicletes i vianants.
- b) Recollir, adquirir, gestionar i conservar tots els fons documentals i mobiliaris relatius al tren de SFG a Girona.

c) En general, tota activitat que procuri una millor coneixença de tot allò relacionat amb el tren.

Els primers acords adoptats, un cop constituït el Consell de Direcció, foren:

* Acceptar l'adhesió al Consorci de l'Associació de Naturistes de Girona.

* Encarregar als serveis tècnics de la Diputació de Girona la redacció i direcció de l'obra d'Adequació de l'antic traçat de la via del tren de Sant Feliu de Guíxols a Girona com a recorregut per a bicicletes i vianants.

* Aprovar el pressupost del Consorci per l'exercici 1997 per un import de 972.400 ptes.

* Sol·licitud de subvenció a la Diputació de Girona per l'edició d'un llibre titular "Del vapor a l'ecoturisme" recorregut de l'antic traçat del tren de Sant Feliu de Guíxols a Girona.

* Aprovació de les bases d'un concurs d'idees per la realització d'un logotip pel Consorci.



CONCURS D'IDEES PER A LA REALITZACIÓ D'UN LOGOTIP (PEL CONSORCI DE LA VIA DEL TREN DE SANT FELIU DE GUÍXOLS A GIRONA)

1.- L'objecte del present concurs d'idees és la creació d'un logotip per identificar i donar a conèixer el recent constituït Consorci de la Via del Tren de Sant Feliu de Guíxols a Girona que està integrat pels municipis de Girona, Quart, Llambilles, Cassà de la Selva, Llagostera, Santa Cristina d'Aro, Castell Platja d'Aro, Sant Feliu de Guíxols i l'Associació de Naturalistes de Girona.

2.- La principal finalitat del Consorci és planificar, executar i gestionar l'adequació de l'antic traçat de la via del tren com a carril cicloturista.

3.- Els principals criteris que es tindran en compte a l'hora de decidir el guanyador de la representació gràfica que singularitzi aquest Consorci seran:

- a) que es reflecteixi la identitat de l'antic tren de Sant Feliu de Guíxols a Girona.
- b) que es tracta d'una via destinada exclusivament per a l'ús de vianants i bicicletes.
- c) que es representi l'aspecte del mar i muntanya.

4.- La dotació econòmica del premi serà de 25.000 ptes.

5.- Els treballs es presentaran del 25 de febrer al 30 de maig de 1997 a les oficines de qualsevol dels membres consorciats.

6.- Els treballs aniran acompanyats en sobre tancat adreçat al Consorci de la Via del tren i a l'interior s'hi adjuntarà un altre amb les dades del concursant.

7.- El jurat estarà format per tots els membres del Consorci, essent el Consell de Direcció d'aquest ens local qui acordarà, per majoria absoluta, el guanyador del present concurs. En el cas que no hi hagués majoria absoluta, el concurs es declararà desert.

8.- El veredicte del jurat es comunicarà a tots els participants.

9.- El Consorci podrà fer ús del logotip sense cap restricció i drets per part de l'autor.

10.- El fet de participar en el concurs suposa l'acceptació de les bases.

*Anima't i participa
en la confecció del
logotip del Consorci!!*

ITV REVISIONS VEHICLES AGRÍCOLES

Us comuniquem que la Unitat Mòbil Agrícola, efectuarà les revisions als vehicles agrícoles (tractors i remolcs) el dia:

28 DE MAIG DE 1997

LLOC: c/ Tren (davant Estació Carrilet)

Cal reservar hora d'inspecció a:

ITV-Gironès - Tel. 49 28 88

Per a qualsevol consulta o informació podeu trucar a Revisions de Vehicles, S.A. - Tel. (93) 731 66 60 (demandar per Sra. Cristina Carreras).

AMPLIACIÓ DEL SERVEI DE CORREUS

La Prefectura Provincial de Correus ha ampliat aquests darrers dies el servei a Quart, després que l'Ajuntament denunciés el col.lapse que patia des de feia temps. El personal destinat a Quart s'ha ampliat amb un ajudant, fet que permet tenir l'oficina oberta dues hores diàries.

El Ple de l'Ajuntament havia reclamat insistentment l'ampliació del personal del servei i també una nova oficina, ja que l'actual ocupa un espai municipal. En aquest sentit val a dir que Correus ja està iniciant els tràmits per aconseguir uns nous locals en la zona urbana per ubicar-hi l'oficina de correus. Així totes les despeses de manteniment aniran a càrrec seu i l'Ajuntament podrà disposar del local que ocupa actualment.

Tot això ajudarà a millorar el servei de correus en el municipi de Quart, que és un poble que pel seu creixement demana una actualització constant dels diferents serveis públics. És en aquest sentit que el Ple de l'Ajuntament adopta els acords corresponents.

VIII FIRA MERCAT DE LA TERRISSA CATALANA QUART 1997

Duració: divendres, dissabte i diumenge, dies 9, 10 i 11 de maig.

Horari: A partir de les 10 del matí fins a les 9 del vespre.

***ENTRADA GRATUÏTA**

- * EXPOSICIÓ, VENDA i DEMOSTRACIÓ DE LA TERRISSA TRADICIONAL DE CATALUNYA.
- * EXPOSICIÓ AL LOCAL SOCIAL DE LES OBRES PRESENTADES AL XVII CONCURS DE CERÀMICA.

PROGRAMA D'ACTES:

Dia 9 de maig: Jornada escolar.

* Jornada formativa cultural adreçada als escolars de Catalunya. Els mestres artesans de Quart els hi ensenyaran el procés d'elaboració i cuita de la terrissa. Serà visitada per uns vuit-cents escolars, procedents de vint escoles.

Dia 10 i 11 de maig: Oberta al públic

* Dissabte dia 10 de maig, a les dotze del matí s'inaugurarà la Fira, la qual serà presidida per l'Honorable Conseller d'Indústria, Comerç i Turisme de la Generalitat de Catalunya, Sr. Antoni Subirà i Claus. Paral·lelament, es farà una desfilada de la Banda Musical de Quart.

Diumenge, dia 11 de maig a les sis de la tarda:

* Lliurament dels premis del Concurs de Ceràmica al local Social de Quart. després a 2/4 de set de la tarda hi haurà una audició de sardanes a càrrec de la Cobla Els Rossinyolets.

* Exposició i venda directa de la terrissa tradicional, artística i popular de Catalunya.

* Durant l'horari de la Fira hi haurà demostracions de treballs artesans.

* Hi haurà servei de bar a càrrec del Club Bàsquet Quart.

ORGANITZA: L'Ajuntament de Quart i l'Associació de Terrissaires Artesans del Municipi de Quart.

TROBALLA DELS DOCUMENTS MÉS ANTICS DE LES GAVARRES

Conxita Sagué, veïna del nostre municipi i propietària del Mas Can Vinyoles, ens ha entregat un conjunt de pergamins escrits en llatí, que han resultat ser els documents més antics coneguts fins ara que parlen del massís de les Gavarres. Els pergamins, datats de l'any 1458, 1488, 1500 i 1600 donen constància de l'activitat econòmica, agrícola i ramadera del Mas en aquella època.

La documentació que els acompanya ha estat restaurada, classificada i microfilmada per l'arxiu històric de Girona per tal d'assegurar-ne la seva conservació.

Volem agrair a la senyora Conxita Sagué aquesta aportació tan valuosa i continuar animant als veïns del Municipi de Quart, que aportin qualsevol mena de documentació que tinguin, documents, pergamins, fotografies, etc. El material un cop restaurat, copiat o microfilmada es tornarà al seu propietari.

En la documentació del fons patrimonial de l'esmentat Mas Vinyoles d'Amunt de Sant Mateu de Montnegre hi ha llibretes de rebuts, llibretes d'anotacions que fan referència a actes notariaus, pagaments pel cadastre, anotacions personals i pagaments de mossos. També s'hi troben plec de documents amb comprovants de pagaments fets per l'Ajuntament de Sant Mateu de Montnegre (1).

Ara qualsevol documentació que fa referència al nostre Municipi s'empra en l'elaboració del llibre que s'està escrivint sobre el Municipi de Quart.

S2S

(1) Aquest document dóna constància de l'existència a l'any 1850 de l'Ajuntament de Sant Mateu de Montnegre.

ESCRIT ADREÇAT AL CAP DELS SERVEIS TERRITORIALS DE SANITAT A GIRONA

El dia 26 de febrer us vaig fer entrega d'un escrit que acompanyava les quasi tres-centes signatures de suport a l'actual equip mèdic que presta servei en el dispensari municipal de Quart, amb el prec de que tinguessiu en consideració el suport expressat pels veïns de Quart en el sentit de que l'esmentat equip mèdic segueixi prestant els seus serveis a Quart i no sigui substituït per l'anterior.

El Municipi de Riudellots també us va expressar el sentiment dels seus veïns favorable a la continuïtat de l'equip mèdic actual, que també presta el servei en aquell Municipi.

Tot i que us vàreu comprometre a informar-nos directament sobre la decisió que s'adoptés ens hem hagut d'assabentar per conductes laterals que les intencions d'aquests Serveis Territorials són de fer cas omís a les demandes dels habitants de Quart i substituir l'equip mèdic actual per l'anterior.

Davant d'aquesta decisió ens obligueu a expressar el nostre ferm rebuig a aquest tipus d'actuacions que posen de manifest l'existència d'interessos polítics aliens al sentiment popular.

Com sinó podeu explicar aquesta decisió quan tots els actors involucrats són partidaris i pregunten per la continuïtat de l'equip actual.

És que no té cap valor el sentiment expressat pels veïns dels dos municipis, els quals són en definitiva els qui millor coneixen com es presta el servei?

Creiem que heu de tenir en compte les preferències mostrades des dels dos municipis i no desconèixer-les com sembla que es pretén.

Els veïns de Quart, s'han assabentat també de les intencions de canvi i ens han fet arribar el seu malestar al respecte, tot apuntant la possibilitat d'emprendre accions de pressió per tal d'evitar el que us han demanat majoritàriament.

Des d'aquest Ajuntament recolzarem totes les accions que puguin emprendre els nostres veïns i si és necessari les ampliarem per tal de que no adopteu la decisió que ningú vol.

Espero que reconsidereu la decisió que ens ha estat comunicada i que ens ho feu saber en ambdós supòsits abans d'haver d'assabentar-nos un altre cop per vies indirectes.

Atentament,

L'ALCALDE

LA PROTECTORA D'ANIMALS

L'Ajuntament de Quart, en conveni amb el Consell Comarcal del Gironès, presta el servei de recollida de gossos abandonats. Els encarregats de dur-la a terme són els empleats de l'Associació Protectora d'Animals de l'Alt Empordà. Per fer ús d'aquest servei cal que us poseu en contacte amb l'Ajuntament informant amb detall on es troba el gos abandonat i el mateix Ajuntament avisarà a la Protectora.

De totes maneres, si per qualsevol motiu particular (necessitat de dependre-us del vostre gos, fer-vos càrrec d'un animal de companyia, etc.) i voleu posar-vos en contacte amb la Protectora, podeu fer-ho trucant directament al telèfon 50 23 61.

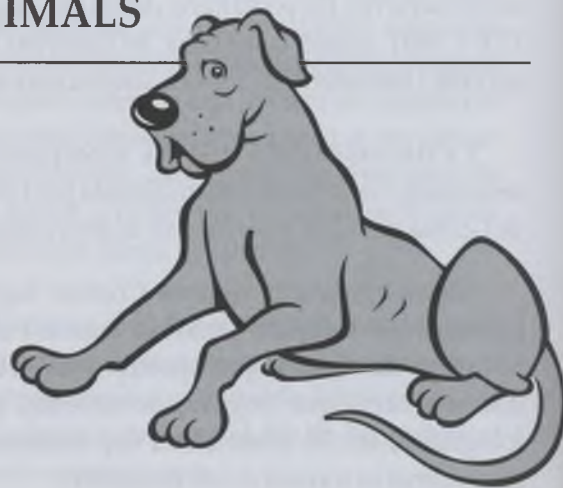

SERVEIS SOCIALS: Avantatges pels majors de 65 anys

RENFE: Els pensionistes i persones més grans de 60 anys tenen dret a l'obtenció de la "Tarjeta Dorada", abonant la quantitat de 500 pessetes i presentant el D.N.I. en qualsevol estació de la companyia.

Aquesta tarjeta ofereix descomptes del 40% en els trajectes regionals i de rodalies, i del 25 al 35% en llargs recorreguts.

Per a beneficiar-se d'uns descomptes d'aproximadament el 25% en la resta d'Europa, es necessari tramitar la trajeta "Rail Europ Senior" abonant una quantitat que oscil·la sobre les 2.500 ptes.

Les persones interessades han de dirigir-se a la Plaça d'Espanya, s/n. de Girona.

Per a sol·licitar més informació - Tel. 20 70 93.

FERROCARRILS CATALANS: La companyia FFCC ofereix descomptes en els seus trajectes a totes les persones més grans de 65 anys, mitjançant el "carnet del pensionista".

Existeixen dos tipus de carnets:

• **Modalitat A:** dona dret a un descompte del 100% en la línia urbana de Barcelona i a un 75% en la resta de recorreguts. Es poden acollir a ella les persones més grans de 65 anys que percebin una pensió inferior al salari mínim interprofessional, que correspon a 66.630 pessetes mensuals per l'any 1997.

Aquest carnet s'ha de renovar anualment.

• **Modalitat B:** dona dret a un descompte del 50% en tots els recorreguts en general. Per accedir en aquesta modalitat no existeix límit d'ingressos i solament es té en compte la condició de l'edat.

Aquest carnet s'ha de sol·licitar preferentment en els centres d'atenció al client de la plaça de Catalunya o Plaça d'Espanya de Barcelona, abonant 200 ptes.

La documentació necessària és la següent:

- Fotocòpia del D.N.I.
- Certificat de la pensió.
- Una fotografia tipus carnet.

Aquest carnet s'ha de renovar cada tres anys.

TELEFÒNICA: Es poden acollir a la reducció de quota en les tarifes de la companyia, les persones més grans de 64 anys que tinguin ingressos que no superin les 932.820 pessetes anuals per aquest any 1997.

CARNET DE CONDUIR: A partir dels 70 anys, totes les persones interessades en la renovació dels seu permís de conduir estan exemptes del pagament de les taxes de la Jefatura de Tràfic.

La renovació es realitza per un període d'un any i és necessari presentar dues fotografies tipus carnet, el D.N.I. original i una fotocòpia, un certificat mèdic i el carnet de conduir antic.

Es tramita en la "Jefatura Provincial de Trànsit", al c/ Jaume I, 40 de Girona.

MUSEUS: Presentant el D.N.I., els jubilats obtenen un 50% de descompte en el preu de l'entrada en tots els museus municipals. Els primers diumenges de mes, l'entrada és gratuïta.

Trucant per telèfon amb anterioritat, es pot sol·licitar una visita comentada per un guia.

DECLARACIÓ DE LA RENDA: Malgrat que no es tracta d'un avantatge especial per a gent gran, volem informar-los que diverses entitats bancàries realitzen gratuïtament la declaració de renda als seus clients. Poden consultar-ho a l'oficina del seu banc o caixa habitual.

ACTIVITAT INDUSTRIAL AL MUNICIPI DE QUART

És un estudi realitzat per la seguretat social que reflecteix la industrialització d'alguns pobles de les comarques gironines, veiem com el municipi de Quart compta amb 88 empreses. Està per davant de Riudellots de la Selva (76), Fornells de la Selva (87), Bescanó (60), Sant Gregori (81), o inclús Celrà (68). El més curiós és que alguns d'aquests municipis compten amb un polígon industrial i d'entrada, sense aprofundir massa, hom podria pensar que hi hauria d'haver més activitat industrial. La realitat és que en els polígons industrial n'hi ha i molta d'activitat, però sobretot d'empreses amb una infraestructura molt superior a qualsevol de les que hi ha a Quart i aquest es contempla al fer el recompte dels treballadors. Si es fa per ordre creixent d'assalariats tenim: Quart (416), Bescanó (542), Riudellots de la Selva (983), Fornells de la Selva (1.017), Celrà (1.435) i Sant Gregori (1.707). Amb aquestes dades es pot dir que en el nostre municipi hi ha una considerable activitat industrial, però bàsicament es tracta d'empreses petites.

SEGONA FASE DE LES OBRES AL LOCAL SOCIAL DE QUART

Des de fa unes setmanes s'estan portant a terme les obres de construcció de la segona fase del LOCAL SOCIAL de QUART, obres que varen ser adjudicades mitjançant subhasta pública a l'empresa de BUSQUETS-SITJÀ. Els treballs venen realitzant-se a bon ritme. Amb aquesta segona fase, aquest local polivalent tindrà una superfície total de 1.250 m² i serà capaç de donar-hi cabuda a tota mena d'activitats.

Com ja us hem vingut anunciant en les darreres revistes "El Celrà", a més a més de disposar d'espais per a diferents activitats, sales de reunions, etc... aquesta segona fase comptarà amb un espai important per a la LLAR DE JUBILATS.

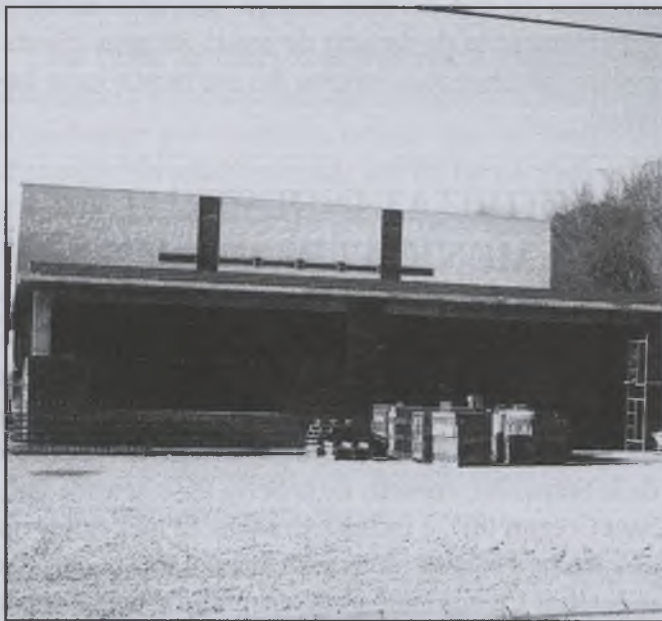

OBRES DE MILLORA AL SECTOR PASSARELLA RIU CELRÈ CARRER ESCOLES

En aquesta zona s'han portat a terme obres de millora en el marge del Riu Celrà que limita amb el solar de l'escola pública Santa Margarida. S'ha protegit un tram amb pedra d'escollera per

salvaguardar el marge de les embranzides del riu Celrà durant les riuades.

També s'ha injectat formigó en la pedra d'escollera que fa de suport de la passarel·la i s'ha formigonat un tram a cada costat de la mateixa podent-s'hi transitar ara amb més comoditat i seguretat.

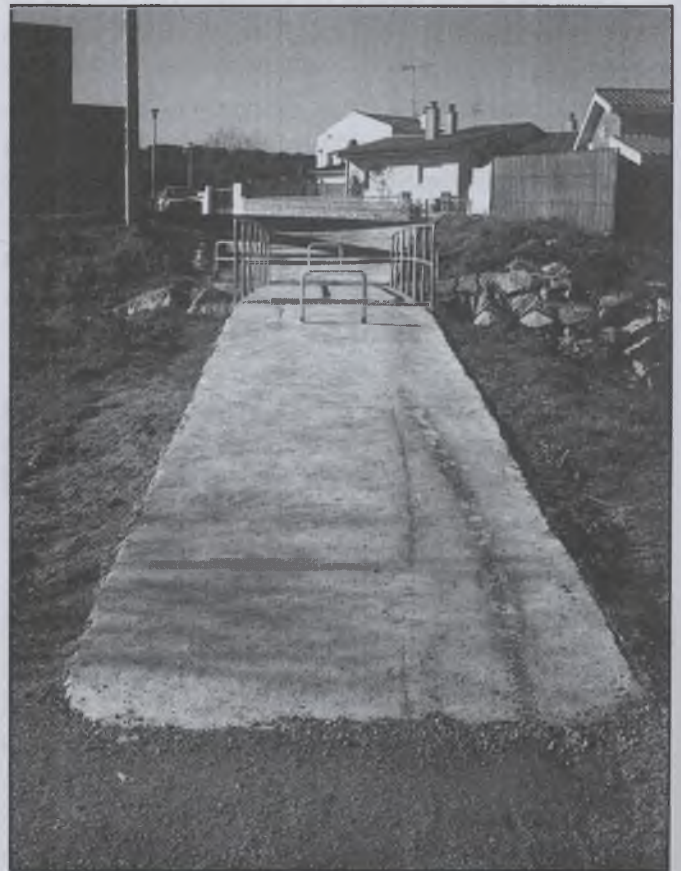

HUMANA

El passat 21 de gener es va fer la recollida trimestral dels dos contenidors d'Humana, que estan situats a la plaça de la vila.

Aquest tipus de recollida es porta a terme en el nostre municipi des de l'any 1994.

En els contenidors s'hi han dipositat, en aquest darrer trimestre del 1996, 205 kg. Aquesta quantitat és la més baixa de tot l'any, tot i que s'han recollit 1.436 kg. de roba usada per a tota aquella gent que no té prous recursos.

ADQUISICIÓ D'UN NOU VEHICLE I D'UN REMOLC

En el Ple Ordinari del passat dia 3 de març es va aprovar adquirir un vehicle tot terreny donades les característiques del nostre municipi, el 90% del qual està inclòs en la serralada de les Gavarres i, per tant, quan hem de desplaçar-nos per aquestes zones es feia imprescindible un vehicle així. A aquest vehicle se li ha incorporat un remolc basculant que el fa més manejable, així un sol operari hi pot carregar i descarregar material.

També cal tenir en compte que degut al desenvolupament urbanístic del nostre municipi, en el que cada vegada hi ha més espais verds a cuidar, s'ha contractat un altre operari, fent imprescindible disposar d'un altre vehicle.

Per tant, comptem amb un bé municipal més, que facilitarà les tasques del nostre Ajuntament i que revertirà en un millor servei als veïns del nostre municipi.

Cost del NISSAN TERRANO.....2.829.127 ptes.

Cost del REMOLC BASCULANT i enganxall del vehicle.....360.586 ptes.



ACABAMENT DE LES OBRES DE LA CRUÏLLA



Ja fa uns dos mesos que s'acabren les obres a la cruïlla de l'enllaç a diferent nivell entre la C-250 i la C-249 (accés a l'autopista). Des de llavors fins ara funciona normalment la circulació de vehicles en aquest punt.

Recentment s'hi han acabat de donar els darrers retocs ornamentals a la zona. S'hi han plantat alzines, roures, pins i matolls i s'ha sembrat mitjançant hidrosembra la gespa, que ja comença a rebrollar.

També s'han col·locat les darreres senyals de trànsit i s'ha pogut comprovar la fluïdesa del trànsit que circula per aquest sector.

Esperem doncs que aquesta obra d'infraestructura viària doni més seguretat al trànsit rodat i eviti possibles accidents, deixant enrere el punt negre que significava aquesta cruïlla.

MILLORES EN EL LOCAL SOCIAL DE PALOL D'ONYAR

A petició de l'associació Amics de Palol d'Onyar, l'Ajuntament ha dut a terme en el local social d'aquest nucli les següents millores.

1.- Enderroc de la paret que separava el passadís amb la nau principal, fent més espaiosa la sala principal.

2.- Instal·lació d'un taulell pel bar per així poder atendre millor a la gent en dies d'activitat del local.

3.- També s'hi han instal·lat noves estufes ja que eren insuficients les que tenia el local.

Entrevista a: **CARME PARÉS**

Alguns la coneixen per la Carme de cal mestre, altres per la Carme de catequesi, però tothom coincideix en destacar la humanitat, senzillesa d'aquesta quartenca que avui ens ha obert les portes de casa seva i ens ha permès convertir una simple entrevista en una tarda distesa i agradable.



Ens diu el nom complet?
Carme Parés Pagès.

On va néixer?

Vaig néixer a Sant Jordi Desvall, sóc empordanesa, però vaig estar-hi només 6 mesos, després em van dur a Quart. Això era el 1915.

Com va ser que va venir a Quart?

El meu pare era mestre i va venir aquí perquè ell va demanar per anar a Girona o aquí, que n'era més aprop que no pas Sant Jordi.

Quans germans eren?

En Josep, que va morir dos mesos abans de la guerra, quan tenia 25 anys, en Jaume, que va morir fa poc, i jo.

Sempre ha viscut allà mateix?

Quan tenia dos anys vaig anar a la casa que m'he estat fins ara, allà on hi havia el Banc Popular ens hi vam estar 1 any i mig. Jo hi estava molt contenta perquè amb l'Àngel, dec tenir 7 anys més que ell, me'n recordo que venia a casa quasi cada vespre i li deia a la mama: -"Senyora Maria, deixa venir a la nena a jugar?" -Sí, ja pots comptar, que la nena ha de fer coses! -Va, una mica.... "Jo anava a casa seva, la seva mare ens covia una poma i jugava amb ell com si fòssim germans.

Vostè que és filla de mestre, ens pot dir si és cert això de "passar més gana que un mestre d'escola"?

No, perquè el meu pare i la mama eren molt treballadors, i sembraven patates, i teníem hort, pollastres i gallines. Quasi cada any per Nadal ens comprava un "pavo", torrons i aquestes coses.

Els animals els matava vostè?

Quan tenia 13 anys, la mama va estar malalta i em va dir que matés un conill, és l'únic que he matat en la meva vida. Quan el vaig tenir mig escorxat es va posar amb uns crits pobre bèstia! Vaig pujar a dalt i li vaig dir a la mama "Fa uns crits pobre animal", va venir en Josep, li va donar un cop molt fort al cap i me'l va acabar de matar. Després

vaig excorxar-lo i els hi vaig dir: "No en mataré mai més cap!" i mai més n'he matat cap. Si hagués de menjar carn morta per mi, no en menjaria pas.

Un cop la mama va matar dos ànecs, i em va dir: "Vine que m'ajudaràs". Agafo l'ànec, l'aguantava, i a terra hi havia l'altre, vaig veure que mirava enlaire i vaig pensar "pobre bèstia deu pensar, ara l'han matat a ell i ara et toca a tu" I li vaig dir a la mama "espavileu-vos, però jo me'n vaig!"

La gent diu que els animals no pensen ni parlen. Parlar sí que parlen, perquè els estrangers no els entenem pas, però no podem pas dir que no parlen, el que passa és que no els entenem. Els animals entre ells sí que s'entenen perquè quan marxen, les orenetes, marxen totes juntes, i un gos o un gat, si te l'estimes veus que estan contents i si tenen gana els dónes de menjar.

Era diferent el que ensenyaven abans a l'escola?

Sí, però jo a l'edat que ténen molts nanos ara comprenc que sabia molt més que ells, perquè jo escrivia molt bé i dibuixava molt bé ja de petita. El dibuix m'agradava molt, i si fós ara potser hagués estat dibuixant perquè m'encantava molt. El meu pare volia que estudiés per mestra, però jo per a mestra no vaig

voler estudiar mai, que no m'agradava. Deia: "deixeu-me anar a dibuix" i deien "no, què en faràs del dibuix?, tu estudia i ja te n'ensenyaran de dibuix, també"

Tenia 13 anys quan va venir una modista a casa a veure si volia anar a cosir amb ella, d'aprenenta, i a mi, com que el cosir m'agradava molt, vaig dir que sí. Era una modista que estava on abans hi havia ca la Glòria.

Quan es va posar pel seu compte?

Jo tenia 18 anys quan va morir el papa, ell m'havia dit que si volia aprendre de modista que almenys ho fes bé, que estudiés per a professora "de corte", i em faltaven quatre tonteries quan va morir. Les noies em van començar a dir: "si tu no cuses ens n'anirem a un altre lloc", coses de criatures i em vaig posar a cosir, després, i vet aquí que "el corte" no el tenia tot però és com si el tingués acabat, havia fet pantalons, a en Miquel de can Roca vaig fer-li els de la Comunió i la camisa de Falange, perquè els primers anys després de la guerra tos havien de fer la Comunió, els nois amb pantalons negres i la camisa de Falange, i les noies també amb un vestit blau marí de Falange. La Maria de cal Torrent també va fer la Comunió i el seu pare va dir que no volia que anés de Falange, i va anar vestida amb un vestit normal. Coses d'aquell temps!

Després de modista ja va anar a fer de terrissera?

Sí, després de la guerra jo cosia però havia de comprar els "adornos" i les coses dels vestits, i moltes vegades et pagaven quan volien o quan podien. I és clar, la meva mare i jo estàvem soles, el meu germà el

tenien tancat. Doncs el pare de l'Àngel, en Frederic, em va dir si m'agradaria treballar a can Marcó, i com que era cosa d'artista també, vaig anar-hi i em va agradar molt i no m'en penedeixo per res. Vaig estar-hi des dels 25 anys fins que vaig jubilar-me. Feia figures i gerros amb molt de gust. M'agradava molt perquè quan sortia un nas i poder-lo fer ben sortit i aquestes coses... m'encantava. Els meus germans també hi havien treballat tots dos.



Com era la relació amb els seus pares?

Quan jo volia assolir una cosa ho havia de fer a través del meu pare, perquè quan la meva mare dia no, era no. Al meu pare, que cada dijous anava a Girona a peu, li deia: papa vinc a Girona, anem a peu, eh! -és igual, és igual, i quan era a Girona li deia: "papa, compreu-me això -no que la teva mare cridarà. Bé, però ja ho tindrem, i moltes vegades ho havia fet, perquè era la manera d'aconseguir-ho.

Oh, de Girona m'en recordo que quan tenia 17 i 18 anys que quasibé només hi anàvem un cop l'any: a veure la Passió, els Pastorets, i coses així... Una vegada que feien ball al

garatge d'en Vila un noi va dir-me: perquè no aneu mai a Girona? -Oh, és que no m'hi deixen anar gaire, només una vegada cada any, i què vols dir? Que aquest any ja hi he anat! Doncs digues-li a la teva mare que t'hi deixi anar una altra vegada i l'any que vé no hi vagis. Sí home, sí, ves a explicar-li a ella!

Se'n recorda de quan es va proclamar la República?

Sí, més o menys sí que m'en recordo perquè el meu pare em deia que no duraria gaire, perquè a Espanya no hi havia republicans de cor. A Espanya n'hi ha hagut moltes vegades, però tornava a marxar una altra vegada. I mira si va durar gaire! Perquè me'n recordo que el carnisser, el pare de'n Paco, doncs ells havien sigut sempre, més aviat republicans, el dia que anava a missa era perquè hi havia alguna cosa grossa, i la seva filla, la Laura cantava una cançó que deia: "Visca en Macià que és un bon català, mori en Cambó, que és un traïdor", però en canvi després van ser dels principals dels altres. Per això no hi he cregut mai, perquè abans creia que les dretes eren bones persones tothom, i vaig tenir un desengany gros, perquè aquí van matar molta gent, molta gent a l'altre cantó i per tot arreu. Va ser una guerra que Déu vulgui que no la veiem mai més!

Es va destruir molta cosa per la guerra a Quart?

No, l'única cosa que van destruir va ser el pont perquè no passessin, aquí de bombes no en van tirar cap.

I de morts, no n'hi van haver?

No, no van pas matar a ningú. En aquest sentit va ser força tranquil.

El meu germà, en Jaume, va posar-se al Comitè, que la mama va dir-li: Jaume de cap manera! No t'emboquis. -Mare, si nosaltres no ens hi posem, penseu que mataran moltes persones, perquè ja ens han avisat, i nosaltres volem evitar que passi. I s'hi varen posar. La gent de Quart es va protegir ella mateixa, no van tancar a ningú ni molt menys. Després no sé que va passar amb algú que marxava, però s'ha de dir que no va passar res.

I despenjar les campanes?

Varen fer-ho gent de fora. Sí, perquè me'n recordo que venien uns i em duïen a mi, que era davant de casa: "La persona que no tingui roba que vingui, que ara li en donaren" i jo li dic: "Gràcies a Déu ja en tenim de roba" i l'altre diu: "Gràcies a Déu, gràcies a Déu!!! Encara em va fotre crits perquè havia dit "gràcies a Déu". Me'n recordo com si fos ara. Van venir els de fora perquè els d'aquí no ho haurien fet de destruir-ho. Aquí van procurar que no passés res, varen evitar tot el que van poder. Ara, però després van tancar el meu germà molt de temps. Va estar a Girona, a la Model, després estava amb un grup de treballadors fent el pont de Sant Miquel de Fluvià. Vam passar uns anys molt dolents, ho dic perquè érem nosaltres, perquè al meu pare potser l'haurien mort, era un home molt catòlic i si hagués vist aquestes coses ho hauria defensat.

Vostè també havia sigut de la Sección Femenina?

Sí, és clar, a mi no m'agradava pas però ho havíem de ser totes llavors. Anàvem a Girona i moltes vegades fèiem desfiles i altres coses, però a Girona no hi havia desfilat mai. Recordo una vegada que els

d'aquí hi van anar, però a l'Angelina de can Rossa se li va morir la novia del seu germà, i el dia del desfile l'eterraven, i l'Angelina i jo hi vam anar.

I quines aficions tenia de jove?

El que ens gradava molt era el futbol, que si fos ara seria una futbolista de primera. Quan anàvem a cosir, a l'hora de berenar ens anàvem allà darrera al camp de can Cartellà a jugar el partit de futbol, i jo era sempre la capitana. El meu germà hi jugava, i per això m'agradava tant, a casa sempre havia vist pilotes, futbolistes, jerseys... Una vegada ens vam vestir totes de futbolistes i vam anar a banyar-nos a l'Onyar. Quan passava el tren tothom ens mirava!



Ha sigut una gran aficionada del Girona, oi?

Ui! pel Girona jo m'havia barallat, barallat no, perquè no em barallo, però una vegada hi havia un matrimoni en que l'home cridava contra el Girona, i jo dic: "oh, aquest home el mataria!" no tenia pas ganes de matar-lo, però em va sortir així, i la seva senyora va dir-me: "senyora, jo la mataria a vostè". Un cop uns guàrdies civils, que també anàvem contra el Girona, els vaig dir: "després que no pagueu res, encara veniu aquí contra el Girona? Ja està bé, a casa no podem obrir la

boca i aquí les dones també ens fan callar! "Un d'aquests dies que veníem de veure el partit de futbol hi havia un flequer de Cassà que anava amb un altre company i sento que li diu: "Veus aquestes noies que es veuen formals, com cal, doncs si les veiessis al futbol no les coneixeries". I jo vaig pensar que ho deia per mi perquè era de les que cridava més.

Havia agafat moltes remullades i cops amb neu i tot plegat. Jo pel Girona hi donava la pell. Vaig ser sòcia fins que va morir el meu germà. A última hora les noies no ho eren, i vaig posar-li a ell, pagant fins que va ser mort.

Com és que el Girona anava tant bé i ara està tant avall?

Ja t'ho explicaré: n'hi ha que diuen que a Girona no hi ha afició i no n'hi ha hagut mai, però abans no hi havia ni el Figueres, el Palamós... tots eren molt baixos, i tothom anava a veure el Girona. Baixava el tren de les tres i ja es parava a la Font del Rei perquè la gent pogués anar a futbol, i tothom corrent cap a futbol. La gent de fora baixava, i és per això que hi havia gent, però no perquè fossin de Girona. L'equip s'ha perdut perquè la gent de fora no hi ha anat, i ara aquest any baixaran més avall que Tercera Divisió, i em sap greu perquè jo el Girona me l'estimo molt. Quart i Girona és el que m'estimo més. També sóc sòcia del Quart, em penso que no hi ha cap més dona, des de que van començar. L'altre dia em van enviar una carta perquè celebren els 25 anys.

Quan van començar també hi havia Mossèn Eudald?

Sí, perquè li agradava molt, me'n recordo que per la Setmana

Santa a vegada tenia la gent a l'església i ell se n'anava a jugar a futbol. Per a mi era una gran persona, de veritat; segons com el veia una mica eixalabrat. Em vaig quedar tan parada quan em van dir que es deixava de capellà, no m'ho hauria pensat mai de la vida, no m'ho volia pas creure. N'hi va haver molts que llavors van plegar. Que crec una cosa: ara quan un es fa capellà, està segur del que fa, abans de petits els portaven al seminari i els pares dien: tu has de ser capellà! i és clar potser aquell nen no en tenia ni ganes, però havia de fer-ho per força, i per això no m'estranya que molts pleguessin, perquè no tenien vocació. És que les coses s'han de fer amb vocació, i si no és així, no cal fer-les perquè no les faràs ben fetes de cap manera.



Deu passar el mateix amb l'anar a missa, hi deu anar només la gent que hi creu?

No, perquè n'hi ha molts que hi van i quan surten de l'església diuen: bé, ja hem complert. Jo dic: ara hem complert? Ara hem de començar a complir, perquè aquí hem vingut a missa, però si no fem res més del que Jesús ens demana no serveix per res. N'hi ha molts que no estimen a ningú, i en canvi se'n van a missa. Perquè el Senyor ens diu això? estimar sobretot. Perquè els Manaments

de la llei de Déu són 10, però s'inclouen en dos: estimar a Déu sobre totes les coses i al pròxim com a tu mateix. N'hi ha molts que van a missa i valdria més que es quedessin a casa seva, però què hi farem, és així.

I a ensenyar els nens de la Comunió quan va començar?

Em penso que ja fa 20 anys. mossèn Jesús va venir a casa i va dir-me si volia fer de catequista, jo? si no n'he fet mai. -És igual, les coses s'han de començar. Hi havia la nena de ca la Prudència, i vàrem començar a casa meva la Benita i jo, però ella va venir només aquell any que hi havia la seva nena i prou. Algun cop ha vingut algú a ajudar-me, però no gaire ningú. A vegades en tenia 23 o 24 i potser creien més abans que ara que en tenim pocs, aquest any em penso que són set.

Li en deuen haver passat de tots colors amb la mainada?

Sí, però he anat agafant paciència i m'agrada. Ara venen tres o quatre nenes, veja'm si continuaran, perquè em sembla que els agrada. N'han començat moltes però se'n cansen. S'ha de tenir paciència i és un compromís. Si no és pas que hagi de marxar de necessitat o no em trobi bé, que estigui malalta, no he faltat mai.

Quina és la fórmula màgica per saber-los portar?

No cridar-los gaire, perquè si comences a cridar-los s'esvaloten i no en treus res. Hi ha vegades, però, que ho he hagut de fer.

I excursions amb la mainada, n'ha fet moltes?

Sí, vam anar a Figueres una vegada i ens ho vam passar molt bé.

I a l'exposició de flors hi he anat molts anys. També ens ho passàvem molt bé i berenàvem a la plaça de St. Domènec. N'hi havia que portaven diners i compraven coses, i altres que no en duïen em deien: Jo voldria comprar això, Carme, jo voldria allò, però no tinc diners! i jo, mentre en portés, vinga... i estaven tots contents.

Ha viatjat molt. A quins llocs ha estat?

Fora d'Andalusia, d'Espanya ho conec tot. Amb mossèn Jesús i Mossèn Hortal primer anàvem per Espanya i després cap a l'estranger. He anat tres vegades a Lisieux, que hi ha Santa Teresa de Jesús. Mentre la meva mare era viva no marxava per ella, anava a futbol i prou, i a dormir a casa. Després n'he fet de viatges, i n'estic molt contenta. He anat a Suïssa, a Àustria, que vàrem anar a un camp d'extermini nazi que esperverava, a Roma hi he anat 2 vegades, a París (cada cop que anàvem a Lisieux hi anàvem). La primera vegada que hi vaig estar vaig tenir una decepció, perquè a França hi ha rius molt macos a tots arreu, i en canvi el Senna el vaig veure, no sé si és perquè era de nit o perquè ens varen portar a dormir a Montmartre, el lloc més baix de París, tant negre que vaig dir: Ah! París! "En canvi després hi he anat dues vegades i m'encanta, és molt bonic. A Fàtima hi he anat 3 vegades i a Lourdes 20.

Amb el Tren de l'Esperana?

La primera vegada que vaig anar-hi va ser per la mare de la Llucieta. Va venir en Ricardo i va dir-me si voldria acompanyar la seva sogra perquè ella no coneixia a ningú i a mi també em feia il·lusió

anar-hi. Llavors la mare ja havia mort i vaig dir que sí. I ara vaig plegar perquè vaig dir que el dia que no me'n vegi en cor no hi aniré. Sempre hi anava a treballar perquè m'agradava. Em van fer molt de bé, aquelles persones malaltes en comptes de fer-los bé nosaltres que els ajudàvem, ens feien el bé ells. Fa dos anys encara hi vaig anar.



Com va sorgir el Tren de l'Esperança?

Van començar a Barcelona, i els de Girona anàvem amb ells. Després de Girona ja hi va anar força gent, i cadascú s'ho va fer per ell. És molt maco. Arribes allà i els autocars ja t'esperen a l'estació i et porten a l'hotel. Arribem cap al vespre i ens vestim d'infermeres, i desseguida cap als hospitals per ajudar a la gent. Cada dia a les 6 del matí baixàvem cap avall, i plegàvem a les 12, eren 5 dies. Si hagués durat gaire, potser no ho hauríem aguantat. Al matí anàvem a l'hospital i ajudàvem a vestir a la gent, fregàvem i netejàvem la sala... eren 5 dies d'anar a treballar de debò. No hi ha gaires

llocs que la gent hi vagi a treballar pagant. Però m'encantava molt, i em va saber molt de greu de deixar-ho. Quan arribes a allà sembla que siguis en un altre món. Lourdes m'ha ajudat molt en moltes coses que he passat en la meua vida. Quan em passa alguna cosa, peno: "Tu rai, gràcies a Déu, encara vals, que n'hi ha molts que fan molta pena". També he anat als banys a ajudar-los a banyar-se. Em pensava que hi havia una piscina i s'hi ficaven tots a dintre, però no, eren tot coses com uns safareigs petits, separats els uns dels altres, i ajudaves a la gent a vestir-se, a despullar-se i a posar-s'hi a dins.

Com ha canviat el poble d'ara amb abans?

Mira, a vegades em deien a quin carrer de Quart vivia, carrer? A la carretera. No n'hi ha pas de carrer! Qué és a veritat. Ara em pregunten carrers i els dic que són cap a la urbanització, però molts no sé pas on són.

Què hi troba a faltar al poble?

Res, estem molt a prop de Girona si la mainada ha d'estudiar o per anar a comprar les coses que no hi ha aquí. És un poble que m'ha agradat molt sempre.

Quin consell donaria a la gent?

Sobretot que no siguin mentiders i que no tinguin enveja. Són les malalties més terribles que hi ha. Ser una mentedera o una envejosa fa molt de mal. I als nens de la

Comunió els dic que ni diguin mentides: quan és sí, sí i quan és no, no. Jo de mentida per a fer mal que recordi no n'he dit mai cap.

Mar o muntanya? Muntanya

Carn o peix? Carn

Un plat? M'és igual, mentre no porti ni all, ni ceba, ni julivert.

Una beguda? Aigua.

Un color? M'agraden els colors foscos, com el blau marí.

Una flor? La rosa

Un lloc per viure? On m'estic ara. Sempre havia somiat tenir una casa petita per a mi sola.

Un llibre? La Bíblia

Una pel·lícula? Casablanca.

Un músic? M'agrada la música clàssica.



Un esport? El futbol. També m'agrada la neu. Si jo ara fos jove, aniria a esquiar.

Llegendes de Quart: EL MÚSIC I EL LLOP

Un any, i d'això ja en fa molts, la gent de Montnegre per celebrar la Festa Major com cal varen llogar uns músics de la Bisbal. Al vespre, després de tocar i com era costum, es van repartir entre les diferents cases del poble per anar a sopar i, com també tenien per hàbit, van quedar de trobar-se acabat el tiberi en un lloc assenyalat per fer la major part del camí que els separava de casa seva, en colla. El primer en arribar, en veure que era aviat i que els altres companys encara trigarien una mica en venir, va estirar-se a terra i va decidir esperar-los fent una becaina. Va coincidir a passar per allà un llop que en veure aquell embalum allà terra el va enflairar i en notar que feia ferum humana va decidir deixar-hi la seva, va aixecar la pota i s'hi va pixar. El músic en sentir aquella humida tebior a la orella es va despertar cridant:

- Però què és això? Què coi passa!!

Esfereïts ambdós, l'un va córrer a enfilat-se al primer suro que va trobar i l'altre va fugir a buscar companys que l'ajudessin a aconseguir aquell inesperat àpat que se li havia posat al davant. En arribar la canilla i veure l'home mort de por enfilat dalt de l'arbre es van posar a fer-li seti i a llençar-s'hi al damunt etzibant queixalades a tort i dret. El pobre músic va despenjar-se tremolós l'instrument de l'esquena i es va posar a tocar-lo tan bé com va poder. A poc a poc les bèsties van anar desistint i es van convertir en l'auditori més inaudit que mai havia tingut l'home. Va haver-se d'estar així una bona estona, fins que varen arribar els companys que, amb crits i garrots, li varen buidar la platea.

** D'aquesta llegenda n'hi ha varies versions; en algunes només era un llop el que seguia el músic o bé aquest es va salvar en enganxar-se-li la corda del violí en una branca i al trencar-se va fer un so tan agut que va espantar la bèstia. En la que recull en Xavier Cortadellas en "El poble de Cent Focs. Llegendes de les Gavarres" d'Edicions El Mèdol, aquest fet va passar en un lloc conegut com el Salt del llop ben aprop de Can Mateu de la Creu, un mas de Sant Sadurní de l'Heura. Jo m'he limitat a escriure-la tal com me la va explicar la Pilar Serra.*

Carles Serra

4a CARAVANA CATALANA PER LA PAU

El Sàhara Occidental va ser una colònia espanyola al nord-oest d'Àfrica fins el 1975. Aquell any es va firmar un acord tripartit pel qual l'estat Espanyol feia cessió de sobirania a Mauritània i el Marroc, que es repartien el territori. Per tant, en no comptar per a res amb el poble Saharauí, aquest es va veure abocat a la guerra i l'exili. (Aquesta informació està ampliada en la revista passada).

A l'estiu es van fer unes colònies pels nens saharauis i tres van venir al nostre municipi. Al llarg d'aquests anys, entitats institucionals i persones que treballen a l'àmbit de la solidaritat han realitzat diverses campanyes per donar suport al poble saharauí.

Catalunya, que en el terreny de la solidaritat ha demostrat que té una especial sensibilitat, no pot restar al marge d'aquestes actuacions.

Un grup d'entitats, associacions, institucions i persones que des de Catalunya treballen o col.laboren en el camp de la pau i la solidaritat internacional s'ha posat en marxa la 4a CARAVANA PER LA PAU AL SÀHARA OCCIDENTAL.

Els objectius són fer arribar als camps de refugiats del Sàhara Occidental ajut humanitari que els permeti de sobreviure amb dignitat i transmetre un missatge de pau. Donar suport al procés d'autodeterminació i llibertat del Poble Saharauí. Impulsar el diàleg de les parts en conflicte.

Tu, també pots col.laborar:

- Material d'higiene personal (gel de bany, xampú, sabó en pastilles, compreses femenines, bolquers, hidratants...)

- Aportant diners al compte corrent de la Caixa de Pensions "Caravana pel Sàhara":
c/c 2100-3200-93-2201166552

- Col.laborant amb les comissions locals al teu poble o comarca en l'organització de la campanya de recollida.

La Campanya estarà oberta aquest mes d'abril fins el 30 de maig.

Podeu portar els productes a les oficines de l'Ajuntament, allà les empaquetarem i les portarem a Girona fins que arribin al Sàhara.

De tot cor, de part dels habitants del Sàhara, dels membres que fan possible aquesta tasca i de tots nosaltres: **MOLTES GRÀCIES!!**

O. Ginesta

CARRERS AMB NOM NOU

Per Ple de l'Ajuntament s'ha acordat donar nom a tres nous carrers.

Un, situat al costat de la farmàcia i està dedicat als terrissers del poble. Per això s'ha cregut convenient anomenar-lo Passatge del Terrisser. Els altres dos, Passatge de l'Argila i Passatge del Torn, també fan referència al noble art de treballar el fang, tant característic de Quart. Aquests dos últims estan situats entre els carrers Modeguer i Pineda, que és el lloc on s'està executant una unitat d'actuació urbanística i que ben aviat es podrà començar a veure el que serà a mig termini una gran plaça de 700 m2 que donarà un altre aire a aquesta zona.

QUANTS ANYS TENIM?

De l'Agrupació feta per edats dels 2.125 habitants donats d'alta al Municipi de Quart -data de l'1 de gener de 1997- s'han obtingut els següents resultats:

EDAT (anys)	HABIT. (%)
0-10	11
10-20	15,8
20-30	15,6
30-40	14,8
40-50	17,3
50-65	13,3
65-75	7,1
75-85	3,8
85	1,2

Fent una interpretació d'aquests resultats podríem dir que, entre els seus habitants que tenen de 10 a 50 anys predomina una certa igualtat, de manera que globalment el Municipi de Quart hi ha quasibé tanta gent que té de 10 a 20 anys com de 30 a 40 anys.

Per altra banda parlar d'un 30,4% de persones entre 20 i 40 anys és força significatiu. Aquesta data indica que tenim un Municipi jove i per tant en possibilitats d'augmentar demogràficament.

Segurament que aquest fet es veurà reflectit, en un futur no massa llunyà, amb l'augment d'aquest 11% de nens menors de 10 anys que hi ha actualment al nostre municipi.

LA IMATGE DEL RECORD

Aprofitant que en aquestes dades es compleixen els vint-i-cinc anys de la creació de la Unió Esportiva Quart hem volgut sumar-nos a les celebracions dedicant "La imatge del record" d'aquest número a l'embrió d'aquest club. Hem rescatat una foto de l'any 1965 que es va fer en un partit amistós jugat en el camp del Celrà, la U.E. Quart encara no estava federada (no va ser-ho fins l'any 1972, és del que ara se'n fa l'aniversari) i no jugava partits oficials. Amb l'ajuda, que des d'aquí volem agrair, d'en Joan Serra, en Pere Gibert, en Josep Rodríguez i en Narcís Mas, tots els components d'aquell mític equip, hem reconstruït aquella alineació formada per:

1- Joan Besalú, 2- Josep Rodríguez, 3- Josep Frigola, 4- Jordi Mas, 5- Joan Bufí (entrenador), 6- José Acedo, 7- Joan Serra, 8- Miquel Frigola, 9- Josep Alemany, 10- Joan Palahí, 11- Enrique Aragón.

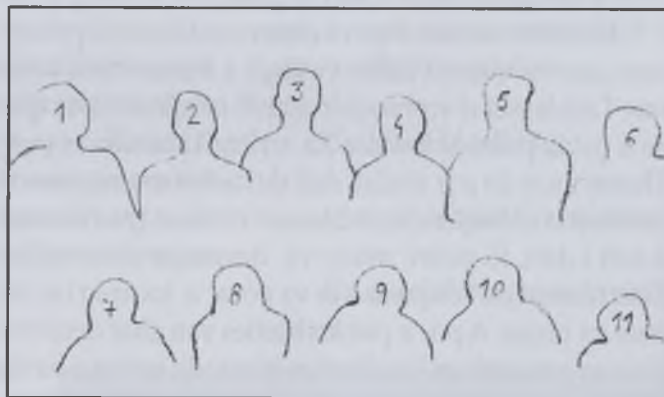

E.P. SANTA MARGARIDA

ABRIC DE ROMANÍ

L'abric de romaní és una cova prehistòrica que vàrem anar a visitar nosaltres els de Cicle Superior-2 (6è) i Cicle Superior 1 (5è).

Un arqueòleg anomenat Raul ens ho va mostrar. Ens va ensenyar a tallar sílex, que és una pedra que feien servir els de l'edat de pedra, i amb un cop sec, picaven el sílex i en sortien trossos que servien per escorxar animals, per caçar, pelar coses, etc...

També ens va deixar provar el propulsor, que anys enrere o milenis, servia per tirar les fletxes i caçar els animals. És un aparell de fusta amb una forma aerodinàmica perquè així la fletxa sortís més depressa.

Per acabar ens va mostrar restes de mandíbula de cavall, dents i una banya de rinoceront.

Vàrem passar un matí prehistòric després de dues hores d'autobús.



CICLE DE CONCERTS PER A ESCOLARS

Aquest curs l'escola ens hem apuntat al Cicle de Concerts per a Escolars que organitza Joventuts Musicals a Girona. Aquest programa consta d'uns espectacles que es realitzen a l'escola per als més petits, concretament l'animació de "Trinco Trinco", duta a terme per la Mirna i el Xavi, i també coneixement de certs instruments que el músic presenta a la classe dels grups de primer i de



segon. En total tres sessions que ens apropen al món de la percussió, el violí i el contrabaix.

A partir de tercer les audicions es desenvolupen al Teatre Municipal de Girona, espai que acull també altres escolars, en cicles repartits en tres sessions al llarg del curs, programades diferentment per cadascun dels cicles de primària, i per al Cicle Mitjà, hi ha les famílies d'instruments: la Percussió, Vent-Metall i Corda per als de 3r. i Vent-Fusta, la Veu i instruments de la Cobla per als de 4rt, per al Cicle Superior s'ofereixen tipus de música com poden ser el Jazz i la música moderna, la música tradicional i la música i el cinema -aquesta era la programació de cinquè que hem escollit enguany-. I per acabar, els més grans, els de 8è assisteixen a una sessió de presentació de famílies d'instruments més àmplia, una altra de les diferents veus i la música clàssica, i finalment una visió de l'evolució de la música africana al Rock tocant evidentment el tema del Jazz i la Música Moderna.

Totes les sessions vénen acompanyades d'unes fitxes que proposen un treball complementari als alumnes, d'ampliació i d'aprofundiment de l'espectacle que han vist.

Aprofitem per donar les gràcies a l'A.P.A. per donar-nos suport en la realització d'aquest cicle en el qual han participat tots els nens i nenes de l'escola.



CURS DE CINEMA A L'ESCOLA

Aquest segon trimestre els de vuitè hem anat al curs de cinema que organitza Cinètic a Girona. Com ja és habitual, vam assistir a la projecció de 3 pel·lícules "Mis aventures con Nanuk el esquimal" basada en un documental mític i clàssic, "El globo Blanco", en versió origi

nal i subtitulada, una pel·lícula Iraní que ens assabentava dels costums d'una altra cultura, com pot ser la celebració del nou any en un país diferent, i finalment "Matinée", una paròdia molt ben aconseguida dels films de terror.

A l'escola el treball continuà amb la complimentació d'unes fitxes referents a cadascuna, i un taller que aquest any té previst l'elaboració d'un documental sobre la ciutat de Girona.

MIS AVENTURAS CON NANUK EL ESQUIMAL:

Aquesta és la primera pel·lícula que hem vist. Hi vam anar el 16 de gener si no m'equivoco.

La pel·lícula tractava d'un home que se'n va al Pol Nord per gravar unes imatges que fins aquell moment ningú havia aconseguit. Ha de viure com viu la gent d'allà, on s'ha de veure implicant tant a menjar cucs com a gravar la persecució d'un ós en la qual hi corre un gran risc.

Tot el que aquest home fa és sorprenent per als esquimals, ja que ells no havien vist mai una càmera de filmar ni una cosa tan comú per a nosaltres com són les taronges.

El que es crea entre l'esquimal Nanuk i l'estranger, és una gran amistat.

Marta Duran

EL GLOBO BLANCO

És una pel·lícula que va fer a l'iran a l'aire lliure. Va d'una nena que volia comprar-se un peix per a celebrar l'any nou. Amb l'ajut del seu germà va convèncer a la seva mare perquè li donés diners per a comprar el peix.

Al travessar un carrer, uns encantadors de serps fan patir la nena agafant-li els diners, fent-li creure que és una donació.

Un cop recuperats els diners, la nena topa amb un altre problema: aquests diners li cauen ara en una clavaguera.

Finalment amb l'ajuda d'un nen que ven globus aconsegueixen treure el bitllet enganxant-hi un xiclet a la punta d'un pal. Aleshores la nena es pot comprar el peix.

Isidre Alis

MATINÉE

És una pel·lícula de terror, d'acció.

Una família té el pare destinat a la base militar de Cuba. La mare i els dos fills només fan que patir dins el seu habitatge. Per distreure el fill petit, el germà d'aquest l'acompanya al cinema. La pel·lícula que van a veure tracta d'unes formigues gegants. El local comença a tremolar i "tothom" surt cap a fora, després de patir caigudes i sotracs. El germà gran, un cop ha sortit del refugi on havia quedat atrapat amb la seva amiga, intenta rescatar el seu germà del pis de dalt de la sala de cinema que és a punt d'enfonsar-se. Ve d'un milímetre però el salva. La mare, que acabava d'arribar, abraça amb alegria el fill que ha estat d'un segon de perdre'l.

En arribar a casa, senten per la ràdio que el bloqueig amb Cuba s'ha acabat i que tots els que hi lluitaven tornaran amb les seves famílies.

Mare i fills estan feliços. Tot ha acabat bé.

Anna Angona

EXCURSIÓ A CAPELLADES

Al matí del 27 de febrer vàrem agafar l'autocar i, cap a Capellades falta gent, aniríem a veure un museu de paper, ningú s'hauria imaginat que anar a veure un museu seria tan emocionant.

A l'arribar allà vàrem esmorzar i ens van fer anar entrant.

Un cop dins ens van explicar com es feia el paper.

Aquest és el procediment:



Els tiren a l'ESPOLSADOR on era tallat amb l'ajut de les dalles o del marassà.



Aquest material es posa al TORN ESPOLSADOR i mitjançant un moviment rotatori s'elimina la pols...

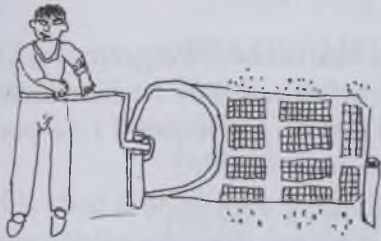

Es posaven els draps tallats dins l'aigua durant 3 ó 4 setmanes, perquè es podrissin.



Els trinxen a les piles amb MACES DE FUSTA accionades hidràulicament.

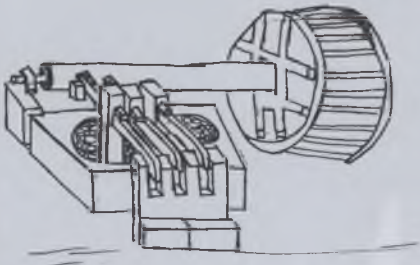

Sortia una pasta fina que es barrejava amb molta aigua en un lloc que es diu TINA i allà feien el PA

PER amb una eina que es diu MOTLLE. Es posaven en una pila, primer un paper després una baieta de llana.



Després ho posen a la premsa i amb el torn van apretant.



Després els estenen als miradors.



Llavors es fa bullir carnassa d'animals en aigua, encolen els fulls, els tornen premsar i estendre.

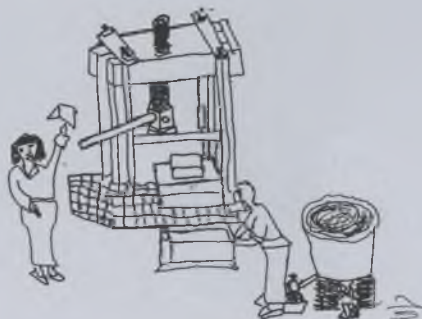

Els posen al MALL SETINADOR que dona cops al paper i el fa fi.

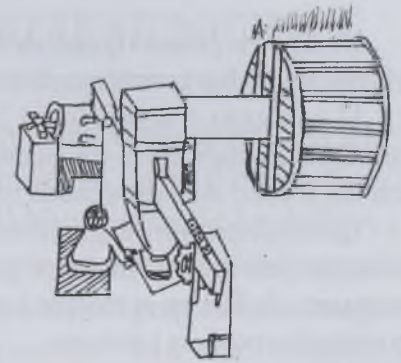

Tallen les vores del paper.



El comptem i empaquetem.



I ens van deixar experimentar el procés del paper, nosaltres vam fer tres fulls, un de verd, un de blanc i paper reciclat, ara els tenim a casa, i la nostra mestra ens ha dit que en farem una cosa molt important.

I mol tristos a casa vam anar.

Nens i nenes del Cicle Superior 2n.

VIII FIRA MERCAT DE LA TERRISSA CATALANA

Dintre de la primera quinzena de maig, puntualment a la cita, tindrà lloc la vuitena edició de la Fira de Terrissa.

El seu grau d'acceptació i la seva progressiva consolidació constitueix un element de vitalitat i una mirada al futur del nostre municipi.

La Fira s'estructura d'igual forma que en les edicions anteriors però amb un augment gradual de la qualitat, en quant a la Fira en si mateix, i quantitat, en quant al nombre d'expositors i visitants.

En aquest sentit, com a preàmbul de la Fira, el divendres dia 9 de maig, els terrissers de Quart organitzen una jornada dedicada als escolars de Catalunya. Està prevista la participació d'uns vuit-cents escolars.

La Fira s'inaugurarà el dissabte a les dotze del matí. Aquest acte serà presidit per l'Honorable Conseller d'Indústria, Comerç i Turisme de la Generalitat de Catalunya, Sr. Antoni Subirà i Claus.

En el moment de l'edició d'aquesta revista, està previst la participació de cinquanta quatre expositors procedents de totes les províncies del Principat i essent el més representatiu de les principals comarques terrissaires de Catalunya.

Des d'aquest Consistori, tenim la ferma convicció que aquesta singular Fira, al marge de promocionar turísticament el nostre poble, és una bona eina per potenciar i millorar el rendiment comercial de l'oferta i la demana.

La possibilitat de venda directa afavoreix els interessos tant dels visitants, preus més assequibles per la manca d'intermediaris, comparar articles dels diferents mestres artesans..., com dels expositors atés que permet explicar les característiques del producte, fer demostracions, etc..

Paral·lelament a la Fira, també s'ha organitzat el XVII Concurs de Ceràmica que enguany ha incrementat notablement el nombre de participants i de peces presentades.

El diumenge es lliuraran, a les sis de la tarda al Local Social, els premis d'aquesta dissetena edició amb la presència dels seus autors. Posteriorment hi haurà una audició de sardanes.

Des d'aquí us recordem que per vuit-centes pessetes es podrà adquirir el càntir col·leccionable de la vuitena edició de la Fira.

Sigueu tots molt benvinguts a la Fira!



GUANYADORS DEL XVIIè CONCURS DE CERÀMICA '97

A Quart el dia 26 d'abril en el Local Social es va constituir el Jurat que va qualificar i valorar les peces presentades en el XVIIè Concurs de Ceràmica.

La relació dels guanyadors és la següent:

PRIMER PREMI:

Títol: Cata Arqueològica III
Autor: Vicens Ferrer Vicedo
Població: Flaçà

OBRA FINALISTA:

Títol: Ingravitació I
Autor: Joan Constans Nierga
Població: Banyoles

PREMI VAYREDA:

Títol: Càntir de la Flor
Autor: Francesc Pera Juncà
Població: Quart

PREMI EMÍLIA XARGAY:

Títol: Experimento I
Autor: Virgínia Bosch Urdanibia
Població: Zubieta (Navarra)

PREMI BONAVENTURA ANSÓN: Desert

PREMI ESCOLA DE CERÀMICA DE LA BISBAL:
Desert



EL LLIBRE DEL NOSTRE MUNICIPI

El nostre municipi té una extensió de 37,44 km², 85% dels quals està inclòs en Espais d'Interès Natural. Podríem dir que la Natura la acollit des de l'època dels íbers el que esdevindrà amb el pas del temps el nostre municipi, passant per èpoques més o menys glorioses. Uns segles que han anat formant i perfeccionat el nostre poble, les seves arrels, la cultura, les tradicions i fàbules... La modernitat també va arribar al nostre poble amb l'electricitat, el telèfon, el ferrocarril, les indústries, etc. Creiem que un passat tan nostre hauria d'existir en forma de llibre, una ressenya del que va ser en els seus inicis, de com es va formar i existir en tots les vessants: geogràfica, biològica, històrica, artística, industrial. I no deixant enrera un dels grans pilars de la nostra existència, la ceràmica.

Miquel Pairoli, un periodista del nostre municipi serà l'encarregat de donar vida a aquest projecte, juntament amb un grup de persones que aniran cercant la màxima informació sobre tots aquests aspectes. Així comptarem amb l'ajuda de Josep Torrent en la vessant més geogràfica i natural del nostre municipi, Lluís Lloret en història antiga i medieval; Èlia Llinàs per història moderna i actual; Olga Ginesta per història de l'Art. Col·laboren així també en la recerca de material Laura Gutiérrez i Neus Puig. Des de l'Ajuntament desitjaríem que totes aquelles persones que tinguin informació sobre el nostre poble, alguna llegenda per explicar o algun fet curiós per remarcar es posi en contacte amb l'Ajuntament o amb alguna de les persones esmentades. Així entre tots podem fer que la nostra història es conegui i es pugui explicar no només de paraula sinó també a través del llibre sobre el nostre municipi.

QUÈ SÓN ELS PEN PALS?

En el darrer Celrà us va trobar, sense massa explicacions, amb una carta escrita en anglès i procedent de Mari Republik, a l'Ex República Soviètica. Era una mostra d'una de les cartes que ens han arribat des de fa uns quants cursos a alguns alumnes de la nostra escola.

La proposta prové d'un organisme internacional amb la seu a Itàlia, l'IPFS (International Pen Friend Service), que ofereix a tots els nens i nenes del món, la possibilitat de relacionar-se per carta en anglès o en una altra llengua. Nosaltres a l'escola hem escollit evidentment l'anglès perquè de passada ens serveix per a practicar-lo i entendre'l d'una forma força engrescadora. També ens permet conèixer de prop altres formes de vida i situar-nos una mica geogràficament en el planeta. D'aquesta manera alguns i algunes de nosaltres hem pogut cartejar-nos amb nois i noies de Nova Zelanda, Austràlia, Bulgària, Brasil, Anglaterra, Ucraïna... Actualment ens escriu la Maria de Kozmodemyansk, un poblet a la riba del riu Volga, i esperem que els nous pen pals del Canadà ens escriguin ben aviat.

Alumnes de vuitè

TVG i EL PROGRAMA DEDICAT AL BÀSQUET DEL NOSTRE MUNICIPI

Fa unes setmanes és molt probable que veiéssiu el programa de Televisió de Girona dedicat al bàsquet dels municipis de les contrades de Girona, i en el que hi sortia el C.B. Quart. Alguns veïns ens han preguntat perquè no hi estava representat el nostre Ajuntament, tal com ha succeït en altres programes emesos per TVG. Volem deixar clar que el nostre ajuntament no va rebre en cap moment cap invitació per assistir al programa, dit això, que cadascú en tregui les seves conclusions.

Regidoria d'esports

LA CUINA DE L'ÀVIA:

Pastís de xocolata

INGREDIENTS:

2 dl. de llet - 100 gr. de cacau
1 ou - 4 cullerades de mantega
550 gr. de farina - 225 gr de sucre
1 culleradeta de bicarbonat
125 gr. de xocolata amarga a tallets
125 gr. de nous triturades.

PREPARACIÓ:

Encendre el forn a 180 graus. Untar el motlle amb la mantega i afegir-hi per sobre un xic de farina. Seguidament escalfar al bany Maria la llet amb el cacau i l'ou. Remoure constantment fins deixar espesir, tenint sempre en compte que no bulli. Apartar la cassola del foc, afegir la mantega i deixar que es desfaci.

A continuació tirar la farina, el sucre, la llevadura o bicarbonat i remenar-ho molt. Ha de resultar una crema molt espessa. Posar la barreja en el motlle cobrint el fons, afegir per sobre els trossets de xocolata i les nous triturades.

Coure al forn uns 35 minuts o fins que quan el punxis amb una agulla aquesta quedi ben neta. És millor tallar el pastís en calent i és molt bo si s'acompanya amb gelat de vainilla. Bon profit!!

APA "IES MONTILIVI"

El dia 19 d'abril d'enguany a l'Institut de Montilivi es va encetar una primera jornada per a pares. Donat que els nens i nenes que cursen ESO



del nostre municipi ho fan precisament a Montilivi, des de la regidoria d'ensenyament es va creure convenient fer una aportació econòmica per tal d'ajudar a que aquest projecte fos possible. El tema exposat fou "ÈXIT ESCOLAR I FUTUR PROFESSIONAL DE L'ADOLESCÈNCIA".

ESCOLA DE MÚSICA DEL GIRONÈS

El projecte de l'Escola de Música del Gironès es posà en marxa com una activitat comarcal en l'àmbit formatiu, encaminada a cobrir el buit existent en l'oferta actual d'ensenyament musical de base.

L'objectiu és que tots els infants en edats escolar de la comarca tinguin la possibilitat d'accedir a l'activitat extraescolar de formació musical.

Inicialment el consell comarcal i els ajuntaments usuaris eren els únics responsables del correcte funcionament dels cursos. Els alumnes s'examinaven com a lliures en el Conservatori de Girona.

L'any 1995 el departament d'Ensenyament de la generalitat de Catalunya concedí l'homologació de les aules de música que es convertirien en l'actual Escola de Música del Gironès.

Es segueix el programa marcat des d'Ensenyament per al grau elemental i un tribunal format per tres professors del claustre de la mateixa escola examina als alumnes. Els cursos són els següents: iniciació, aprenentatge bàsic, aprofundiment i aprenentatge avançat.

L'Ajuntament de Quart va sol·licitar el servei d'aquesta Escola, i des del curs 94-95 que s'imparteixen classes a la sala d'exposicions municipal. En el primer any es varen apuntar 23 nens, l'any passat 14 i aquest curs 96-97 hi ha 16 nens del municipi entre 7 i 14 anys d'edat. Actualment es realitzen classes dels següents instruments: violí, piano i guitarra.

L'Ajuntament és el responsable de l'acondicionament, higiene i manteniment del local així com de la compra d'un piano.

S2S

GESTIÓ DE LES RUNES D'ENDERROCAMENTS

El Consell Comarcal del Gironès ens comunica que per solucionar el problema de les runes i enderrocaments de la comarca, l'empresa titular de la pedrera ubicada al Pont Major-Campdorà ha iniciat en aquest indret els treballs tècnics per a l'adequació d'un dipòsit controlat de runes.

Aquest dipòsit representarà una solució per a les

runes generades en els municipis de l'àmbit nord de la comarca. Per als municipis de l'àmbit sud la solució serà el dipòsit controlat que es preveu construir a Santa Cristina d'Aro. Mentrestant l'empresa PRODEASA de Vilablareix disposa d'una autorització temporal per a la disposició controlada de runes.

L'Ajuntament de Quart estaria interessat en obtenir petites quantitats de runa per poder així arranjar alguns dels camins forestals del Municipi. Per a més informació només cal dirigir-se a l'Ajuntament.

OBJECTORS DE CONSCIÈNCIA SISTEMA DE MUTU ACORD

El Ple de l'Ajuntament en sessió celebrada el dia 14 d'abril va aprovar la inclusió de Quart en el sistema de mutu acord proposat des de la Direcció General d'Objecció de Consciència.

Aquest sistema consisteix en establir un major nivell de cooperació entre les Entitats Col.laboradores de la prestació Social i la Direcció General esmentada consistent en que a partir d'ara l'Ajuntament:

a) Podrà avalar les sol·licituds de destí que li presentin els objectors. Si aquestes són avalades per l'Ajuntament l'objector es podrà incorporar a les places sol·licitades, les quals s'ampliaran automàticament en cas de que les existents (actualment 3) no fossin suficients per atendre les sol·licituds.

b) Acceptar que els programes tinguin la flexibilitat necessària per tal d'incorporar a tots els objectors que hagin estat avalats per l'Ajuntament.

c) Ampliar les places en la mesura en en que les sol·licituds avalades es vagin produïnt, amb un compromís mínim d'ampliació del 20% dels llocs inicials.

d) Realitzar un esforç per millorar la definició dels continguts i control de la prestació social.

Per la seva part la Direcció General d'Objecció de Consciència es compromet a adscriure preferentment als objectors que siguin avalats per l'Ajuntament i a ordenar la seva incorporació amb la màxima celeritat compatible amb els requeriments reglamentaris i de gestió.

Aquest nou sistema suposa una evident millora respecte de l'anterior, ja que els objectors del propi municipi poden incorporar-se a una plaça del mateix poble sense haver de desplaçar-se a un altre, moltes vegades bastant llunyà.

SÓC MASSA PETIT ENCARA PER ANAR A LA LLAR D'INFANTS

En converses quotidianes, tots hem assegurat algun cop, que és bo que els nens petits assisteixin a una llar d'infants. Per què? Doncs per exemple, hi ha qui diu: perquè en aquest lloc aprenen a relacionar-se amb els altres nens, perquè els espais i materials estan especialment pensats per a ells, perquè a més de jugar els hi ensenyen coses

... fins i tot alguna persona més entesa o agosarada s'atreveix a dir allò d'assistir a la llar d'infants "es bó pel seu desenvolupament personal i social", etc...

En definitiva, sembla que avui dia es reconeix que les llars d'infants juguen un paper important en la nostra societat, i que està molt bé que els nens/nes hi assisteixin.

En canvi, quan arriba el moment d'anar pensant en portar el nostre/a nen/a a la llar d'infants, aleshores, per què ens preguntem: No és massa petit encara?

Per què moltes famílies intenten ajornar aquesta decisió per a "més endavant"? Per què aquesta contradicció?

Quins elements fan que un nen sigui o no sigui "massa petit" per anar a la llar d'infants?

Quan està a punt un nen/a per començar a assistir-hi?

La resposta sempre és la mateixa: Depèn del nen, de la situació familiar, de la llar d'infants on ha d'anar, etc.

Els motius que es donen per justificar que és millor ajornar per més endavant l'entrada del nen/a a la llar d'infants són de diferent ordre:

- Qüestions de salut: risc d'arreglar malalties contagioses.

- Situació laboral de la mare (les mares que no treballen fóra de casa tenen més reserves que les altres a l'hora de decidir-se a portar-lo a la llar d'infants).

- Possibilitat de cura de l'infant per part d'altres persones; àvies, altres familiars, cangurs (aquesta opció és l'escollida per les mares que treballen fóra de casa inicialment, per més endavant incorporar-los a la llar d'infants)

- Qüestions climatològiques: de vegades es posposa l'entrada de l'infant fins l'estació que cada família creu més convenient (p. ex.: la primavera,...?)

Bàsicament aquestes són les qüestions més comentades, almenys obertament. Però siguem sincers, aquestes justificacions, tot i que són importants i raonades, no són les que pesen més.

Hi ha un altre ordre de motius de tipus més intern,

que no són tant obvies com les que acabem d'anomenar, que són més difícils d'explicar i raonar i que tenen una influència molt decisiva a l'hora de prendre la decisió de portar el nostre fill/a a la llar d'infants.

D'entre ells destacarem:

- Qüestions afectivo-emocionals: ens referim a les dificultats de la mare de separar-se del nen/a (la famosa angoixa de separació), una barreja interna de sentiment de culpabilitat, de buidor, lligada amb la por que el fill/a es senti abandonat etc.... Sentiments tots plegats difícils d'explicar i d'acceptar, i en conseqüència de difícil tractament i el que és pitjor, de repercussió directa sobre l'equilibri emocional del nen. Sentiments que hi són sempre, en tots els casos, en major o menor intensitat, que cal assumir i treballar-los, però en cap cas negar o amagar.

- Qüestions familiars socials: el que es podria anomenar "pressió de l'entorn". És a dir:

- Les expectatives o predisposició de la família extensa envers la incorporació de l'infant a la llar d'infants, que poden influir molt, tant en positiu com en negatiu.

- Les experiències anteriors no gaire satisfactòries d'altres infants (germans o coneguts) dificultats d'adaptació, alguns trastorns lligats a l'entrada a la llar d'infants, etc...

- Aspectes lligats amb el centre on s'ha d'incorporar:

- Incertesa respecte el tracte que rebrà l'infant, se li donarà una atenció adequada a les seves necessitats? L'atendran de forma individualitzada? Se'l deixarà plorar massa? etc.

- Desconeixement de la competència dels/les professionals que en tindran cura (aspectes no només professionals, sinó en especial aspectes personals: tarannà, forma de comportar-se, temperament, forma d'ésser de les educadores).

- En definitiva, la informació, familiaritat, coneixement directe del lloc, persones i forma de treballar de la llar d'infants que acollirà l'infant també repercuteix directament en el moment de prendre la decisió.

- Aspectes relacionats directament amb l'infant, per exemple:

- Nens/es que acostumen a tenir dificultats per adaptar-se a noves situacions.

- Infants que manifesten feblesa, o per contra molt rebelds.

- Altres peculiaritats dels menuts que ens poden informar sobre la predisposició a la socialització: oberts,

comunicatius, juganers, que els hi agradi estar amb altres infants, etc. i que de vegades fan presuposar que es pot adaptar o passar-ho millor o pitjor en la seva incorporació a la llar d'infants.

En definitiva doncs, per moltes famílies no és gaire fàcil prendre la decisió de portar l'infant a la Llar d'Infants. Com hem vist són molts els aspectes que hi entren en joc i alguns d'ells, els que són més difícils de resoldre, són d'ordre intern i sovint ens fa por treure'ls a la superfície.

Heu pensat mai que una de les funcions de les educadores de les llars d'infants, entre d'altres, és clar, és l'ajudar a les famílies, en especial la mare en el moment d'incorporació del nen/a a la llar?

Tots creiem que l'educació és una feina compartida entre pares i educadors/es. Per tant hem de treballar junts. I treballar junts a la Llar d'Infants vol dir crear un clima de mutua confiança per tal d'ajudar l'infant a créixer de forma positiva i equilibrada.

Com podem ajudar l'infant a vèncer pors, dificultats, incerteses, etc. si sovint moltes famílies no els porten "encara" per la por, i la incertesa que aquest canvi comporta no solament al nen sinó als mateixos pares?

La decisió s'ha de prendre un dia o altre, i quan la prenem, no ho fem perquè la por o la incertesa hagi desaparegut del tot, sinó perquè nosaltres som capaços de fer-li front.

Per tant, quan és que podem afirmar que un infant "encara és massa petit per anar a llar d'infants"?

La resposta és clara: Mai.

Sí, som molt taxatives en la resposta, però és fruit de la reflexió i el convenciment. O és que creieu que les llars d'infants que atenen lactants són un error i que els pares que hi porten els seus fills ho fan per força?.. Segur que no és així.

Un infant mai serà massa petit encara, per anar a la llar d'infants si la família i el centre que l'ha d'acollir saben, cada un des del seu lloc, ajudar l'infant en aquest pas, però sempre prèviament, s'ha hagut de crear un clima de confiança mutua que ajudi a fer front a les pors, incerteses, angoixes, etc... que el procés comporta, no només les del nen/a, sinó primerament les de la família.

De vegades sentim a dir que un infant encara no està preparat per anar a la llar d'infants. Automàticament ens plantegem: Qui no està preparat, l'infant o la família?

O es que creieu realment que els infants es pregunten: "Soc massa petit encara per anar a la llar d'infants?"

Vosaltres pares i mares teniu la resposta.

Equip Educatiu de la Llar d'Infants
"LA BALDUFA" de Quart



EXCURSIÓ DE LA GENT GRAN

L'Ajuntament de Quart ha posat fil a l'agulla per començar a treballar en l'organització de l'excursió en homenatge a la gent gran.

Les dates concretes de l'excursió ja s'anunciaran oportunament.

Estem estudiant diferents rutes, totes elles molt interessants.

Estem segurs de que, com cada any, ens acompanyarà un gran nombre de persones grans ja que, com és habitual, aquesta excursió és un homenatge als nostres "avis".

FESTA DE CARNESTOLTES A PALOL D'ONYAR



El passat dia 22 de febrer d'enguany, s'ha celebrat a Palol d'Onyar la festa de Carnestoltes. Al voltant de les 10 h. del vespre, al Local Social va tenir lloc una gran desfilada de disfresses de tot tipus, des dels més menuts fins als més grans, no cal dir que hi va haver molta imaginació i creativitat. En acabar un jurat qualificador va dictaminar els primers premis a les millors disfresses, de totes maneres es va donar també un obsequi a tots els participants.

A continuació sessió de ball clàssic i actual amenitzat pel duo "Smokings".

Cal dir que hi va haver una nombrosa participació de veïns de Palol.

Agraïm la col.laboració de l'Excm. Ajuntament de Quart. En aquesta vetllada hi va assistir l'alcalde, així com també la Sra. Carme Gómez, presidenta del GRIC, de Quart, detall que honra a aquesta nostra Associació.

Amics de Palol

EL CLUB DE COL.LECCIONISTES D'OBJECTE DE LA MARCA COCA-COLA

Per primera vegada en el nostre país tindrà lloc una Trobada Internacional de col.leccionistes d'objectes de la marca Coca-Cola. Aquesta trobada es farà a Quart, concretament en el Local Social, els dies 21 (tarda) i 22 de juny d'enguany.

Aquesta trobada aplegarà a un gran nombre de persones interessades en aquest tema i confiem que serà un èxit. La iniciativa ha estat del veí de Palol d'Onyar Sr. Juan López que és membre destacat de l'esmentat club.

EXPOSICIÓ DE PINTURA AL LOCAL DE L'ANTIGA ESTACIÓ DEL CARRILET

A iniciativa del mateix autor, en els locals de l'Antiga Estació del Carrilet s'hi realitzarà una exposició de pintures del Sr. Juan Coronado Martínez. Aquest autor, veí de Quart, ha exposat en diferents sales, algunes d'elles de tant renom com la sala d'exposicions de "la Caixa" de la plaça Poeta Marquina de Girona.

Confiem que aquesta exposició a Quart, prevista pels dies 21 i 22 de juny, sigui també un èxit de públic.

VISITA DE SS.M. ELS REIS MAGS AL MUNICIPAL DE QUART

Aquest any SS.MM. els Reis Mags d'Orient varen arribar una mica remullats del seu llarg viatge, però la pluja no va ésser cap impediment pels més menuts del nostre municipi, doncs, aguantant el fanalet com bonament podien a sota del paraigües, varen rebre amb gran entusiasme la cabalcada i a tot el sèquit que acompanya als reis.

SS.MM primer varen anar a Palol d'Onyar i llavors varen dirigir-se cap a Quart acabant el recorregut al Local Social. Allà, el nostre honorable alcalde va donar-los-hi la benvinguda mentre ells ens varen donar tres bons consells per a tots i varen reconèixer que a Quart tots els nens són molt bons minyons!! És clar que, l'ajuda d'un intèrpret va ser primordial per poder entendre què ens deien!!

Acabats els consells i les benvingudes, els nens (i no tan nens) varen poder saludar als Reis i aprofitar per a fer propaganda de la seva bona conducta mentre donaven les carta d'última hora. Tot i la il.lusió generalitzada, algun dels més menuts va deixar caure alguna llàgrima quan va veure les molsudes barbes o el rei negre de massa aprop...

I llavors, com cada any, els nens amb les butxaques planes de caramels i d'il.lusions de l'experiència viscuda, varen ser uns bons nens i després de menjar-se tot el sopar, varen anar a dormir, molt d'hora...

Just després SS.MM. els reis començaven el treball d'una nit molt llarga i sens dubte d'allò més màgica.



VI TROBADA DE MOTOS HISTÒRIQUES



El passat 26 de gener es va fer la VI Trobada de Motos Històriques, especial Sidecars. Organitzada per "Associació d'Amics de les Motos Històriques".

Els participants van fer un recorregut aproximat de 80 km. des de Girona fins a Sant Feliu de Guíxols i tornar a Girona.

Les motos participants havien de ser amb sidecar construïdes abans de 1965 i també motos sense sidecars, construïdes abans de 1965, però sense obtar a premi.

Van sortir de Girona a les 8 del matí, arribaren a les 11 h. a Quart, on tots els participants van esmorzar. Mentrestant tots aquells quartencs interessats anaren a veure les motos, els diferents tipus i el seu estat de conservació.

Quan les forces es van recuperar, el camí cap a Sant Feliu es va fer molt més curt.

A la tornada, després d'un aperitiu a Sant Feliu tornaren cap a Girona on es lliurarien els premis en un dinar de Germanor, mentre les motos descansaven d'aquest llarg passeig.

INFORMATIUS A RÀDIO QUART, UN REPTE FET REALITAT

Ja us havíem avisat no fa gaire, un dels reptes de Ràdio Quart era poder realitzar informatius propis. Finalment i després de la gran feina realitzada per dues de les nostres locutores, Sandra Madueño i Anna Puig, aquest somni s'ha vist fet realitat gràcies a l'ajut de nois i noies desinteressats i amb moltes ganes de triomfar en el món del periodisme, actualment l'equip dels serveis informatius compta amb un mínim de vuit col·laboradors:

Esther Domínguez - Cassà de la Selva
Helena Gómez - Girona
Josep Álvarez - Blanes
Marta Mas - Besalú
Marc Salgas - Cassà de la Selva
Sònia - Cervià
Jordi Carreras - Girona
Xevi Montoya - Girona

Realitzant, mitjançant un sistema de treball en equip, la recerca d'informació tractant de satisfer les necessitats dels nostres oients, per això s'acosten de la manera més objectiva possible tant a la vida quotidiana de la nostra vila com als aspectes més rellevants d'arreu del món.

Així, doncs, assumim la responsabilitat de mantenir-vos informats dins les nostres possibilitats.

A partir d'ara, tots els matins del cap de setmana, a les mitges hores, podreu escoltar la informació local i inter-municipal d'una forma totalment innovadora, fugint dels típics mètodes de fer informatius locals i ajustant-la, per tant, a la jove imatge que caracteritza la programació i els components de Ràdio Quart.

La posada en marxa dels serveis informatius suposa un esforç humà important a l'hora de buscar notícies, per aquest motiu us volem convidar a col·laborar en la nostra tasca tot fent-nos arribar tota classe d'informació apropant-vos a les nostres instal·lacions o trucant al 46-93-28 i deixant el vostre missatge al contestador automàtic de Ràdio Quart.

Ràdio Quart

GRIC QUART ESCACS

Com ja és sabut el Gric Quart i de la mà d'en Francesc Rabionet fa tres anys que porta endavant tres equips d'escacs. Aleví Masculí, Aleví Femení i Infantil Masculí.

Es va començar amb molta il·l·lusió i la veritat es que sempre on hem anat hem fet bons papers, però potser el millor de tot ha estat el d'aquest any, que a part de varis torneigs per equips guanyats, en el campionat comarcal individual d'escoles celebrat el passat mes de febrer es van col·locar els sis nens d'aleví a les primeres posicions d'un total de vint i les nenes d'aleví a primera i segona d'un total de vuit, a destacar els primers llocs l'Albert Bou i l'Alba Vila respectivament.

Aquest triomf va comportar participar a la fase territorial celebrada a Olot on també cal destacar un sisè, vuitè, tretze i dissetè lloc amb alevins masculí i un cinquè i sisè amb aleví femení.

Tot això pot fer pensar que potser algun dia tindrem al nostre poble algun escaquista destacat, ja que de ganes, il·l·lusió i preparació no en falta.

Quim Mitjà

Delegat d'Escacs GRIC Quart



En Francesc Rabionet amb tot l'equip a l'aula d'escacs del Gric. Grau Rabionet, Adrià Plantés, Guillem Alegret, Pau Mitjà, Alba Vilar, Irene Auguet, Mariona Meléndez, Andreu Vilar, Pau Roca i Albert Bou.

Escolta...

Ràdio QUART

101 F.M. - Tel. 46 93 28

COLLA EXCURSIONISTA DE QUART

Som un grup de gent de Quart, amants de l'excursionisme i enamorats de les Gavarres, que hem decidit crear una colla excursionista al nostre poble. Entre les activitats que ja hem dut a terme de forma individual hi ha l'inventari etnològic del municipi (que forma part del treball "Gavarres: memòria i futur" promogut per la Generalitat dintre de l'inventari del patrimoni etnològic de Catalunya; l'entrega simbòlica dels quals es va fer el vint-i-dos de març a Cruïlles amb l'assistència del conseller de cultura), el recull de les llegendes del nostre terme municipal, la recuperació, amb la col.laboració de l'ajuntament, de la Creu de Sant Mateu o la instal.lació d'una caixa amb un llibre de signatures i d'una senyera al puig més alt de Quart, el Montigalà.

Per començar us convidem a les dues excursions que hem preparat pels mesos de maig i juny. La primera, el 18 de maig, ens portarà pels Mateus a veure un dels forns de terrissa antics que hi ha a les Gavarres. La segona, el 15 de juny, seguint la vall del Rissec des del seu inici passant pel molí d'en Llach i seguint cap a la Font Picant de Madremanya, el Mas Pujades i Montnegre. En ambdues ocasions sortirem de davant el Local Social a les 8 del matí, ens desplaçarem fins al punt de sortida en vehicles particulars i arribarem a Quarts pels voltants de la una del migdia.



La senyera que des del 30 de març torna a onejar damunt el Montigalà.

CASAL DE QUART

**QUI A L'ESTIU NO ES VOL AVORRIR,
AL CASAL DE QUART, HA DE VENIR.**

Mesos: juliol i agost
Edats: de 3 a 13 anys

Inscripcions:
Ajuntament de Quart fins el 26 de juny.

Organitza: Ajuntament de Quart.



PREUS:	1 MES		1/2 MES	
Amb menjador	30.000	35.700	18.900	22.100
Sense menjador	18.400	24.200	12.600	15.800



Veïns fora del municipi



Veïns del municipi

ARRANJAMENT I EIXAMPLAMENT DEL CAMÍ DEL MAS GELATS, DES DE SANT MATEU DE MONTNEGRE FINS AL TERME DE LLAMBILLES



Dins dels gairebé 38 km² de perímetre del nostre municipi existeix una extensa xarxa de camins rurals, la majoria dels quals es troben dins de les Gavarres.

Des de l'Ajuntament som conscient de la importància i necessitat de que convé tenir en bones condicions les pistes i camins rurals de les Gavarres, aquestes millores són una eina útil ja que els camins permeten el pas de camions i altres vehicles en cas d'algun incendi forestal.

Aquesta vegada l'actuació d'arranjament s'ha dut a terme en el camí que sortint de SANT MATEU DE MONTNEGRE arriba fins al terme de LLAMBILLES, conegut com el Camí del Mas Gelats. La longitud arranjada és de 3 km. i s'ha procedit a l'eixamplament del camí deixant-lo amb una amplada de 5 m. S'han

canalitzat, també, les aigües plujanes instal·lant-hi al llarg del seu recorregut uns quants desaigües.

Des d'aquesta revista agraïm als propietaris colindants amb la pista forestal eixamplada les facilitats donades al nostre Ajuntament per poder realitzar l'obra.

El cost dels treballs han suposat una inversió de 2.237.872 ptes. Han col·laborat econòmicament, la Diputació de Girona i el Departament d'Agricultura, Ramaderia i Pesca de la Generalitat de Catalunya.

CAL NETEJAR ELS DIPÒSITS D'AIGUA

La Delegació Territorial del Departament de Sanitat i Seguretat Social a Girona ha tramès una circular informativa sobre com s'han de netejar els dipòsits d'aigua.

Els dipòsits poden representar un punt de contaminació, si no es procedeix a la seva neteja almenys un cop a l'any.

PER NETEJAR-LOS CORRECTAMENT CAL PROCEDIR DE LA SEGÜENT MANERA:

Es buidarà el dipòsit fins uns 30 cms. del fons, es tancarà la sortida d'aigua i amb raspalls NOUS es fregaran les parets i columnes, escales...

Tot seguit, es buidarà poc a poc la resta d'aigua i mentre els rentadorS l'agiten, s'escombrarà el pis cap a la sortida.

Una vegada sense aigua, es fregarà tot l'interior amb hipoclorit (solució de 50 a 100 ppm de clor actiu).

S'aplicarà i s'introduirà la solució enèrgicament dins de les esquerdes o escabrositats de la superfície i es deixarà una hora aproximadament abans de rentar-la amb aplicacions repetides d'aigua neta.

Generalment, després de la neteja, serà necessari omplir i buidar abans de posar-lo en funcionament.

LA SELECCIÓ ÉS LA DRECERA A L'ESTALVI

El Consell Comarcal del Gironès, en l'àrea de medi ambient, ha publicat les dades dels kilograms recollits d'escombraries selectives durant els darrers dos anys. Com tothom sap aquest servei de recollida selecciona: vidre, paper, cartró, piles, llaunes, mobles i trastos vells.

L'Ajuntament i molt especialment la regidoria de medi ambient s'han emportat una grata sorpresa concretament amb el resultat de la recollida selectiva del vidre i el paper.

En el cas del vidre l'any 95 es varen recollir 23.200 kg. i l'any 96 una quantitat de 32.400 kg. això significa un augment d'un 40%.

Pel que fa al cartró l'any 95 es varen recollir 9.975 kg. i l'any 96 una suma de 24.990 kg. això vol dir que en un any en concepte de paper i cartró s'ha experimentat una puja d'un 150%.

Si parlem dels kgs. recollits per habitant l'any 1996 tenim que en el cas del vidre s'han obtingut 15.3 kg. i pel que fa al paper i cartró 11.8 kg.

Aquestes dades ens manifesten el canvi progressiu de mentalitat i de maneres d'actuar de la gent del Municipi de Quart.

Aprofitem doncs aquesta ocasió per felicitar a tothom i per animar a continuar en aquesta línia de selecció d'escombraries, doncs al capdavall és un benefici pel col·lectiu.

S2S



UN XIC MÉS DE CIVISME... SI US PLAU!!

Des de fa un any i mig que el nostre municipi va aprovar definitivament l'ordenança que fa referència a la vigilància i control dels animals domèstics. S'hi torna a fer incidència perquè hi ha persones que estan tenint un comportament incívic a l'hora de vigilar i controlar els seus gossos. Ésser propietari d'un gos comporta una responsabilitat que va més enllà de donar-li menjar a canvi de que ens vigili la casa.

Tal com diu l'ordenança cal:

1) Censar i col·locar una placa identificativa: actualment estan donats d'alta només 68 gossos i segur que en el municipi n'hi ha més de 300.

2) No es poden deixar transitar sense vigilància: us puc confirmar com experiència personal el mal que fa quan un gos t'ataca, et mossega i per postres has d'anar vàries vegades a l'hospital a curar-te la ferida, això sense comptar la por que els hi agafes.

Pel que fa a la higiene que us puc dir que no tingueu molt sabut i per desgràcia experimentat. No fa massa em va comentar un senyor com uns nens que estaven jugant al parc que hi ha al costat de la pista de bàsquet del Quart es varen "emmerdar" al caure damunt d'una caca de gos... i de ben segur que no es va tractar d'un fet aïllat.

Hem rebut també reiterades queixes per part de la brigada municipal, doncs molt sovint quan fan la neteja i el desbrossament de marges els hi queda la roba de feina bruta i esquitxada per culpa de les defecacions deixades pels gossos.

Cal ser cívics i respectuosos amb els veïns. Si no volem un poble "minat" caldrà passejar els gossos en zones no urbanes o bé portar una pala i una bossa per evitar que el municipi s'ompli de "testimonis indesitjables".

LES ORENETES

Parlem en aquest número de les orenetes, un animal que ben segur cau simpàtic a tothom. A què es deu la simpatia que desperta aquest animal? Són varies les causes que ho expliquen. Una d'elles és l'alimentació que tenen aquests ocells; aquesta és quasi totalment insectívora i a ben segur que es tracta d'un dels millors insecticides que hi ha (com a mínim el més "ecològic") ja que una femella d'oreneta vulgar (la més comuna al nostre municipi) pot portar menjar als seus pollets del niu fins a 400 vegades en un dia, cosa que significa 8.000 insectes!!

La manera que tenen de caçar és sempre des de l'aire i fan una bola d'insectes que guarden a la gola per portar-la després al niu. Quan beuen també o fan planejant des de l'aire i sense parar-se al terra (semblant al que fa un avió quan agafa aigua per extingir un incendi); aquesta "tàctica" tan curiosa no és més que una necessitat ja que una oreneta si parés al terra segurament no podria tornar a volar ja que les seves llargues ales tocarien al terra a l'hora de bategar-les per iniciar el vol. És aquesta la raó per la qual sempre que ens imaginem una oreneta ho fem col·locada en un cable elèctric o de telèfon, en una branca d'arbre, etc...

El fet de que la seva alimentació es basi en els insectes fa que un bon lloc per veure-les sigui a prop de les aigües del riu ja que és allà on es concentra la major part dels insectes. Això fa que un bon lloc per veure moltes orenetes caçant insectes i bevent sigui, al nostre municipi, el tram del Celrà que passa al costat de la depuradora.

Un altre aspecte que fa que aquests ocells siguin tan estimats és el fet que la seva arribada és el presagi de que s'han acabat els freds i arriba el bon temps (tot i que aquest any el fred ha marxat molt abans que veiéssim les primeres orenetes). En efecte, això es deu al caràcter migrador d'aquestes espècies que ens venen a visitar al març i s'estan entre nosaltres fins a finals d'agost i setembre, època en la qual marxen cap al continent africà.

Les orenetes són antropòfiles. Aquesta "paraulota" no vol dir res més que les orenetes es troben bé entre els homes i no defugen d'ells. De fet, la mostra més clara d'aquest comportament la tenim en el lloc on ubliquen els nius ja que de ben segur que més d'un dels nostres lectors tenen com a mínim un niu sota les teulades de les cases. Tot i que també poden utilitzar forats en roques, arbres... els nius de les orenetes solen estar fets de fang i, a més, com que cada any quan tornen de la migració

van sempre al mateix niu, el reconstrueixen amb fang fresc per reparar les "avaries" que hagin pogut patir els nius durant l'hivern.

Com podeu observar estem tota l'estona parlant d'orenetes i és que si bé ens poden semblar totes iguals, el nostre municipi rep la visita de dues espècies diferents. Les diferències tot i que són força clares (veure els dibuixets) no són fàcils de veure ja que en poques vegades podem veure les orenetes aturades i, a més, el tipus de vol (ràpid i sinuós) augmenta la dificultat de l'observació.

L'espècie més abundant és l'**oreneta vulgar** (*Hirundo rustica*) que és la més característica i més fàcil de diferenciar de les altres degut a la llarga cua forçada que presenta i a que és l'espècie més llarga (uns 19 cm.) És de color negre brillant a les parts superiors del cos i blanc a les inferiors, i té una taca vermella al front i una altra a sota el coll. Diu la llegenda que l'oreneta va arrencar, amb el seu propi bec, la corona d'espines de Jesucrist, i per això encara porta la cara tacada de sang (una cosa semblant a la llegenda del pit-roig, pulicaca al Celrà núm. 26). Per això també, matar una oreneta ha estat considerat, fins i tot, pecat.

L'altra espècie és l'**oreneta cuablanca** (*Delichon urbica*) que amida entre 12 i 13 cm. i és de complexió més arrodonida que l'oreneta vulgar. El plomatge és molt semblant al de la seva parenta, però no té cap taca vermella, ni al cap ni al coll, i presenta en canvi, el carpó de color blanc. Si bé l'oreneta vulgar és la típica de les masies aïllades i la cuablanca dels llocs més humanitzats (pobles i fins i tot ciutats).

David Casellas i Fabrellas

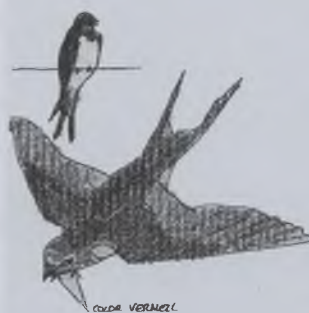

ORENETA VULGAR



ORENETA CUABLANCA

VIVENDES BARCELÓ

Hem fet un pas molt important. Un dissabte les mares del barri ens van convocar a una reunió per parlar de les activitats que s'estan duent a terme amb els seus fills i filles. Estem molt contents per aquesta iniciativa i si seguint en aquesta línia podrem fer passos endavant i poder oferir entre tots un millor servei al nostre poble.



PARRÒQUIA DE SANTA MARGARIDA DE QUART

Recordem l'horari de misses:

FESTIUS: Anticipada, 8 tarda. Matinals, 8 i 10'30.

FEINERS: dilluns a divendres, 7 tarda. Dissabtes i vigílies, 9 del matí.

Mossèn a QUART: Carretera de Girona, 117 - telèfon 46 91 19. Despatx de dilluns a divendres de 5 a 6'30 de la tarda. A Girona, c/ Dr. Ametller, 14 baix, 1a. - Tel. 22 09 98.

VISITES: Per atenció, visites o comunió als malalts, qualsevol dia en hores convingudes, a petició dels interessats o de llurs familiars. També a hores convingudes per expedients matrimonials o qualsevulla altra atenció.

CATEQUESI: Recordem que el curs acabarà el mes de maig. De juny a setembre, vacances d'estiu. El curs vinent de 1997/98, començarà el mes d'octubre. Les inscripcions, els dissabtes de la segona setmana de setembre, a les 12 del migdia, a la Rectoria. Recordem que la nostra Catequesi Parroquial està dividida en tres

grups: 1.- El d'Iniciació a la Vida Cristiana, en tres cursos, en el segon dels quals la primera Comunió. Entre els set i els nou anys d'edat. 2.- Catequesi General, igualment en tres cursos, entre els deu i dotze anys, i 3.- Altres tres cursos, entre els tretze i els setze o més anys. El primer és el curs de Professió de Fe i els altres dos són els preparatoris al sagrament de la Confirmació.

LA CREUETA

Les àvies d'aquest poble han tingut una bonica iniciativa, amb la col.laboració d'altres veïns.

El Divendres Sant el Consell de la Parròquia van decidir fer un Via Crucis entre l'Església de la Sagrada Família i la Creueta. La participació va ser molt alta. Per aquest motiu al llarg de tots els dies anteriors es van adequar els entorns de la Creu, i les àvies van posar-hi testos de plantes i flors. El resultat va ser un vetader jardí, molt complet i digne, que va subratllar la solemnitat d'aquest dia.



PALOL D'ONYAR

Hi ha dies de l'any, que entorn de l'església parroquial de Sant Sadurní, ens hi apleguem moltes persones del nostre poble. Són moments destacats de convivència entre tots. Un d'aquests és el del Ram. Enguany a l'hera del castell, a part del bon temps que ens ha acompanyat, entre nens i pares, joves i avis, érem molta colla, feia goig.

Cal mantenir i potenciar aquestes jornades que donen caliu de poble.

Des de la parròquia,

Pep - El mossèn

LA UNIÓ ESPORTIVA QUART ARRIBA AL SEU QUART DE SEGLE

Fa vint-i-cinc anys que uns quants convilatans, entusiastes del futbol, varen formalitzar la fundació de la Unió Esportiva Quart.

El pas inexorable del temps ha fet que, malauradament, alguns d'ells ja no estiguin entre nosaltres per bé que el seu record segueix present a la història del Club.

Altres han arribat ja a la preciosa condició d'avis i poden veure els seus néts jugant en equips del Quart, en el que els seus fills varen iniciar-se en el futbol alhora que s'anaven formant com esportistes i que ara són pares d'un planter que creix dia a dia.

De ben segur que per a tots ells és una satisfacció gran contemplar, que amb els anys, la Unió Esportiva Quart s'ha consolidat amb la presència en competició d'un ventall d'equips de base que constitueix una part important de la que ha estat, és i ha de seguir essent, la fonamental raó de ser: promoure la pràctica del futbol en els petits i joves del nostre poble, oferint-los-hi la possibilitat de participar en aquest esport des del si d'un Club prou representatiu. Tanmateix, assolir certa estabilitat d'un equip a segona categoria regional, és una

fitxa plantada amb prou il·lusió col·lectiva i la seva continuïtat ha de constituir un bon estímul per a tots els que ens identifiquem amb aquest Club. La commemoració del 25è Aniversari és un bon motiu per a renovar l'impuls que ha de permetre l'estructuració de l'Entitat per una millor definició de la realitat socio-esportiva que l'envolta amb l'objectiu d'armonitzar un projecte de futur prou engrescador per a tothom.

La celebració programada pel dia 25 de maig s'emmarca en la voluntat d'activitat commemorativa senzilla i emotiva per fer-ne una diada festiva i de participació oberta a totes les persones vinculades d'una o altra manera al Club, i com no, a familiars, col·laboradors i simpatitzants que ens vulguin acompanyar. Tots hi són convidats, a tots volem fer palès l'agraïment per fer-la possible i contribuir a fer més gran la Unió Esportiva Quart. Per molts anys.

La Junta Directiva



MOTS ENCREUATS

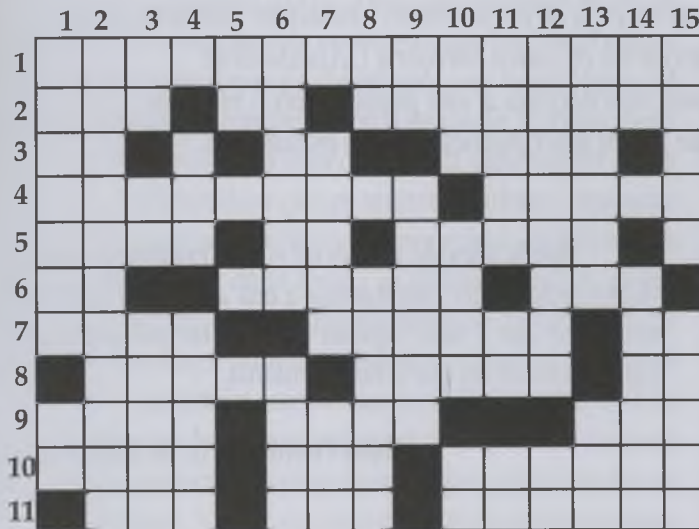

SOLUCIÓ AL
NÚMERO
ANTERIOR:

1	I	N	F	O	R	M	A	R		D	O	
2	N	I		R	E	A	L		T	O	T	
3	D	N	I		F	R	A	C	A	S		
4	I	O	G	U	R	T		I	R	I	S	
5	G	U	N		E		A	R	A		O	
6	E		O	S	S	I		I	R	A	T	
7	S	O	R		C	O	S			M	A	
8	T	R	A	P		G	E	C		U	N	
9	I	G	N	I		A	R	A		M	A	
10	O	A	T		H		U	L	L			
11		N			F	O	R	M	A	T	G	E

HORITZONTALS:

- 1.- Relaxar-se
- 2.- Pronom personal. Dos anells. Manera determinada de governar.
- 3.- Part terminal del traç. Cente quartencs. Radi. Resa malament. Zero.
- 4.- Nom fals adoptat en lloc del veritable. Cendra viva.
- 5.- Molt bo untat en el pa, però al revès. Níquel. Mescla de lletres. Un personatge.
- 6.- Diuen que fa sang. Instrument de percussió. Solen ser de flors.
- 7.- Llambrics al revés. Successió de sons que formen un acord. Nom d'home.
- 8.- Illa de'n Lluís Llach. Líquid format per hidrògen i oxigen. Nota musical.
- 9.- Setí remenat. Broma incompleta. Rec.
- 10.- Projectil de les armes de joc. Òrgan de vol dels ocells. Humil, senzill.
- 11.- Terreny sense límits. Perdigonada. Fa enrabiar.

VERTICALS:

- 1.- Estar dret. Bondat capgirada.
- 2.- Flexibilitat.
- 3.- Societat limitada. Ella, però només sonora. Utilitzables.
- 4.- La segona que té veu. Nau on s'elabora el vi. Casa gran.
- 5.- Negociació. La primera de les dents. Cal primer trucar. Carboni.
- 6.- Sobirania. Superior d'un monestir d'homes.
- 7.- La primera. Ens dona consciència moral. Líquid untós
- 8.- Tall de rap. Conjucció. Fer brams.
- 9.- Cobalt. Defecte de la vista.
- 10.- Alenada. Pregó inacabat. Nota musical.
- 11.- Perills incerts. Guerra sense erra. Metall apreciat.
- 12.- Fascinaria. Dir mut.
- 13.- Riota. Comunitat exclusivament industrial.
- 14.- Escandi. Un escuradents. Emprenyador.
- 15.- Les vocals barrejades. Pastís.

TORNAR-SE FOLL

Un dia vindràs i diràs que m'estimes...

Aquest matí t'he vist a passar i, mentre el cor se m'accelerava a mida que t'apropaves i un sentiment d'impotència anava creixent a mida que t'allunyes, he sabut que eres tu.

M'has mirat, t'has posat bé l'abric i la teva ombra s'ha fos amb la meua per un instant. Els punys se m'han tancat, els colors em pujaven a la cara i la boca m'ha quedat mig oberta mentre continuaves caminant. Volia fer-te un crit o dir-te el meu nom però només podia mirar com t'enduies el meu desig carrer avall... i llavors, ha sigut quan t'has girat!

Has fet veure que miraves un avorrit aparador però, jo sé que m'estaves somrient!

Eres tan aprop i tan lluny alhora que els sentits se'm bloquejaven i no em deixaven coordinar... Els nervis m'afogaven i el carrer semblava fer-se més llarg entre nosaltres quan, de sobte, he tingut la certesa dels fets: M'has conegut! Segur que sí!

Estaves tan confús que no sabies què fer per dissimular-ho i d'una manera ridícula has tornat a emprendre la marxa fins desaparèixer per darrera la cantonada.

Estic segura que, quan ja no et veia, t'has parat per agafar una mica d'aire... Jo, de seguit, he anat corrents fins a casa. He pujat al terrat i, aprofitant l'airina del migdia, he deixat que el destí fos el nostre missatger donant llibertat a una nota que t'he escrit en un paper perfumat per la meua colònia:

"un dia vindràs i diràs que m'estimes..."

Aquesta secció preté recollir l'opinió de tots els habitants del municipi. Cartes amb problemes, idees i noves suggerències. Sabem que quan es fa una cosa no es fa bé per a tothom i nosaltres voldríem trobar el sistema perquè això fos possible. Les vostres cartes es poden adreçar a l'Ajuntament. Apartat de Correu Obert, Celrà. Es prega no siguin més llargues d'una plana de foli, i vinguin identificades amb les dades personals tot i que poden ésser publicades amb pseudònim.

Els nens i nenes de 1r de Cicle Mitjà estem estudiant el nostre poble. A la classe vam comentar les coses que ens semblava que es podrien portar a terme per a fer-lo més assequible als interessos infantils.

En vam estar parlant una llarga estona i ens va semblar oportú fer arribar les nostres opinions al Sr. Alcalde.

I per això, aprofitant que treballàvem la carta ens decidim a escriure-n'hi una.

Benvolgut Sr. Alcalde,

Som un grup de nens que tenim 8 i 9 anys i vivim i estudiem en aquest poble. Ens agrada molt viure-hi, però pensem que hi han coses que podrien estar millor i per això ens hem decidit a escriure-li aquesta carta.

Ens agradaria que ens arrancessin la pista de l'escola, perquè quan plou s'omple d'aigua i si hi juguem ens quedem ben molls. També s'hauria d'arranjar l'asfalt del carrer del Tren perquè quan cauen quatre gotes, s'hi fan basses molt grosses i els cotxes ens deixen ben esquitxats quan anem a l'escola o en tornem.

També voldríem que ens construís un poliesportiu, una biblioteca pública i una gran plaça per poder jugar els nens.

Voldríem, també, que s'acabés de fer la vorera de l'escola i així l'escola i el carrer es veurien més ben acabats.

Ah! una altra cosa, i aquesta és molt important, no tan sols pels nens sinó també per la gent gran i per les plantes dels jardins. L'aigua que surt de l'aixeta és molt dolenta i porta molta quantitat de fluor i les dents de la majoria dels nens de la classe se'ns han quedat tacades i les plantes dels jardins es cremen. Ens agradaria que l'aigua que sortís de l'aixeta fos bona i es pogués beure sense que les nostres dents en sortissin perjudicades.

També aniria molt bé, tant pels grans com pels petits, tenir una piscina perquè així podríem fer natació i jugar amb els amics a l'aigua quan no poguéssim anar a la platja.

També ens sembla que seria molt maco, que el poble tingués uns gegants, i que poguessin ballar per la Festa Major al so de la música de la banda del poble.

Bé, Sr. Alcalde, això és tot el que li volíem comentar. Moltes gràcies per escoltar-nos i ens agradaria molt que estudiés el que li hem exposat i tant de bo que pogués fer alguna cosa de les que li hem demanat.

Nens i nenes de 1r. de Cicle Mitjà.

Benvolgut amic meu:

Vaig llegir el teu escrit al Celrà anterior i vaig saber de seguida que eres tu. No puc enganyar-te dient que vaig identificar-te quan feies servir la paraula "feixista", però si t'asseguro que et vaig reconèixer quan deies que tenies por a represàlies.

Suposo que, a la teva edat, és normal que no tinguis ganes de guerra, però crec que havent sigut membre del que justament ara critiques, podries intentar agafar-te la vida de forma més tranquil·la i no anar a donar cops per l'esquena...

Vull dir que és molt senzill discrepar (tots sabem que és un dret) i que la diversió de la vida té com a base les diferències dels col·lectius però no cal fer les coses en plan destructiu.

Això no PORTA ENLLOC!!

Quina necessitat tenies de fer-ho d'aquella manera? Jo com a col·laborador de la Comissió, et convido a que recordis la base fonamental de la mateixa Festa (tu ho saps tan bé com jo) i que ens expliquis la teva vivència en aquells dies amb un escrit didàctic i constructiu. Potser no en tens ganes, però amb un mínim d'esforç les coses acaben surtint per sí soles.

Potser et convindria saber un proverbi rus que jo vaig trobar d'allò més encertat quan vaig llegir-lo:

NO CULPIS PAS
AL MIRALL,
LA GANYOTA,
LA FAS TU.

Col·laboradora Comissió de Festes.

Correu obert

El motiu que ens ha dut a escriure aquestes ratlles és intentar aclarir una sèrie de malentesos que han sorgit entorn de la llista de gent que va col.laborar a la Festa Major del 96. Tal i com es pot comprovar en la secció de "Correu Obert" de l'anterior revista. La idea de fer-la la vam recollir d'una sèrie de col.laboradors que es sentien insultats i una mica estafats, i la vam recollir i fer nostra per què els col.laboradors són un pilar bàsic de la festa i es mereixen tota la nostra gratitud i reconeixement. Els membres de la Comissió no pretenem extorgir ningú, prova d'això és que mai hem demanat a cap jubilat que ens ajudi econòmicament, no s'ha d'entendre que demanem un impost revolucionari sinó una aportació, cadascú com cregui convenient, per tal de tirar la Festa endavant. Sabíem que la publicació de la llista era una arma de doble tall i que segurament hi hauria qui ho entendria malament, per això vam sospesar-ho molt abans de decidir-nos.

De la mateixa manera que hi ha gent que per òbvies raons econòmiques voldria col.laborar però no pot; n'hi ha que, pels motius que tinguin, resten al marge, ni col.laboren ni participen. Fins aquí cap objecció per part nostra (només faltaria), però hi ha gent, que, almenys en aparença, no passen penúries econòmiques sinó més aviat tot el contrari, que refusen de col.laborar argumentant que no hi seran i coses semblants i que els dies de la festa no es perden cap acte? Dóna la casualitat, no sé el per què, que aquests mateixos individus són els que aprofitaran la taula d'algun

col.laborador que no ha anat aquella nit al ball, o que si arriba tard els ha de fer fora, per poder escoltar la música ben asseguts, o que quan es reparteixen obsequis a la mainada, a més del corresponent a cada nen, se n'omplen el bolso (quin exemple pels fills...) Havent passat la festa, a més, es fa ostentació pública en converses de bar o botiga suposo que si vostès en sentissin alguna se'ls regiraria la bilis i pensarien que de veïns com aquests per pocs que n'hi hagin en sobren molts.

És per això, tot i que podria haver-hi malentesos (gent que no ha pogut col.laborar, gent que ho ha pogut fer a través dels anuncis del programa, errors d'impremta...), que vam triar la llista només per agrair en veu alta a cadascun dels col.laboradors la seva importantíssima i imprescindible ajuda per tirar endavant la Festa.

Senyor X suposo que deu conèixer, sinó tots si algun membre de la Comissió i per tant sabrà que no som la màfia siciliana, ni joventuts hitlerianes, ni res que s'hi assembli. Aquí el feixisme el rebutgem de ple i les represalies contra qualsevol persona per crítiques a la nostra tasca són una bestiesa que no se li passaria mai pel cap a ningú de la Comissió. Per tant trobem fora de context aquesta actitud de covardia que ha usat vostè de llençar el roc i amagar la mà.

La Comissió

Escolta...

Ràdio QUART

101 F.M. - Tel. 46 93 28



Dibuix original de Mercè Huerta



QUART



XVIIè concurs de ceràmica
Primavera 1997