

# la farga

Revista de Salt

ANY XXV - NÚM. 25 EL PROGRAMA SUPLEMENT D'ESTIU





TEIXITS

# Teixits

**... més de 3000 robes de Patchwork**



[www.teixitsagell.com](http://www.teixitsagell.com)

PATCHWORK TEIXITS MERCERIA FILS LLANES  
 PUNT DE CREU MANUALITATS CORTINES CATIFES  
 ESTELADES SENYERES ARTICLES SOBIRANISTES  
 LLENÇOLS NÒRDICS PROTECTORS MATALASSOS

**P** reservat per a clients darrera la botiga

**C/ Major, 7 SALT**

T. 972 231 372 [info@teixitsagell.com](mailto:info@teixitsagell.com)



EDITORIAL, 3  
 SALUTACIÓ de l'Alcalde, 4  
 SALUTACIÓ del President del Casal, 7  
 CASAL DE JUBILATS: Viatge 7  
 ESPORTS:  
 Campionat de botxes, 9  
 DES DE LA PARRÒQUIA:  
 El bé comú i l'economia, 12  
 ENTREVISTA: Delphine Labedan, 14  
 ANY SUNYER:  
 Oh terra beneïda, 18  
 COL·LABORACIÓ:  
 Càritas, la veu dels sense veu, 20  
 Salt i la Gran Guerra, 22  
 Festa?, 24  
 Els amos de la finca ocupen el terrat, 26  
 El nus en el tèxtil, 28  
 Parlant d'aniversaris, 30  
 Els somnis esvaïts, 32  
 L'home del sac, 34  
 Àvies, avis, tecnologia i mainada  
 en front la lectura, 36  
 Compte enrere, 38  
 ACTES FESTA MAJOR, 40  
 COL·LABORACIÓ:  
 De quan el rei era el Príncep de Espanya, 48  
 La catalanització de l'escola, 50  
 Història bonsaiera, 52  
 CUIDEM LES MASCOTES  
 El càncer de mama en gosses, 54  
 ENSENYAMENT, 6  
 NOTÍCIES, 62  
 PESSISCS D'ART  
 Quin goig de taula, 74  
 TEATRE, 75  
 MUNICIPI, 76  
 L'ACUDIT FOLL, 77  
 QUINERES DE SALT, 78

**ANY 2014 / XXV - NÚM. 25**

(surten una vegada l'any) - Juliol 2014

**EDITA:** Casal de Jubilats de Salt

**COORDINACIÓ:** Manel Oliveras

**CONSELL DE REDACCIÓ:**

Manel Oliveras, Carme Torrent, Joan Corominas,  
 Agnès Cabezas, Anna Clarà, Josep M. Pla,  
 Júlia Pujolràs, Rafel Sala, Pilar Velázquez  
 Carme Garriga i Roger Torramadé.

**PORTADA:** Delphine Labedan

**PUBLICITAT:** Josep M. Pla

**ADMINISTRACIÓ:** Manel Oliveras

**CORRECCIÓ:** CPNLP

**DISTRIBUCIÓ:** Roger Torramadé

**REDACCIÓ:**

Ps. Verdaguer, 1 - SALT - Tel. 972 23 85 78

**MAQUETACIÓ i IMPRESSIÓ:**

Impremta Pagès - Tel. 972 42 01 07 - ANGLÈS

**DIPOSI LEGAL:** GI-1586/1990

Amb la col·laboració de:



# L'altre progrés

En aquests moments de greus tensions socials i econòmiques i de replantejament del futur col·lectiu de Catalunya, manca definir un model propi de desenvolupament que sigui adequat a les nostres possibilitats i necessitats.

El nostre país té un teixit industrial arrelat i diversificat, de dimensions petites i mitjanes, que és el cor de la nostra economia. Però s'ha de pretendre que sigui més innovador, molt exportador i que tingui la voluntat i la capacitat estratègica de col·laborar conjuntament, per tal que guanyi en flexibilitat, potència i dimensió.

Uns sectors que poden tenir recorregut són l'agroalimentari, el turisme cultural i les energies renovables. Tenim un munt de productes propis de la terra de qualitat única que, a banda de ser perfectament exportables, sostenen el paisatge i el territori a nivell social i ecològic. Tenim molta terra que s'ha abandonat i que ens està esperant, que es pot treballar amb mitjans moderns a la recerca d'una qualitat i d'una excel·lència que el mercat internacional absorbirà si ho sabem comercialitzar.

Tenim un patrimoni històric increïble. És cert que en les darreres dècades s'ha fet un esforç important per recuperar estructures, paratges, rutes i jaciments, però hi ha molt per fer. I això encara és més important del que ja s'ha fet, perquè permet ocupació a diferents nivells professionals. Encara no som prou conscients de les possibilitats que representen la nostra història, la nostra cultura i el nostre paisatge, natural, rural i urbà. Això no és incompatible amb el turisme de sol i platja, que s'ha de mantenir sempre a un nivell òptim perquè ens és essencial.

D'altra banda, si sabem entrellençar aquesta excel·lència cultural i alimentària, i la sumem a la nostra tradició gastronòmica, reconeguda internacionalment, el resultat és immillorable. Ho hem de saber vendre i explotar junt amb les nostres manifestacions populars i el calendari festiu.

I parlant del territori. Tenim sol i vent i unes possibilitats de crear una energia neta que demanda una indústria i una tecnologia encara per desenvolupar en el nostre país. Però el govern espanyol ens imposa un model subjecte a les grans petroleres.

En tot cas, els tres elements descrits tenen un element comú importantíssim. I és el territori i el que ens és propi. No hi ha forma de ser més universalista que essent nosaltres. Abans es considerava que en un món globalitzat allò propi era petit i prescindible, i que ens havíem d'afegir als corrents imperants. Però no podem competir en el preu de la mà d'obra ni ens interessa gens, com tampoc podem competir en el marc de les grans multinacionals. La veritable riquesa és la que es distribueix i la que articula el territori sense malmetre'l.

# Salutació

**B**envolguts, benvolgudes,

Ja fa un bon grapat d'anys que tinc la satisfacció de viure la nostra Festa Major des de dos vessants, com a alcalde d'aquest municipi i com a saltenc, i des d'ambdós en gaudeixo per igual.

Organitzar la Festa Major és, òbviament, una de les fites més assenyalades del calendari municipal i, any rere any, mantenim intacta la il·lusió en la confecció d'un programa que satisfaci al ventall més ampli de públic, edats i gustos.

Enguany podrem tornar a gaudir d'uns dies farcits d'espectacles i activitats que faran arribar l'ambient festiu als diferents barris de la nostra ciutat i, per aquest motiu, voldria donar les gràcies a les entitats i als establiments que, una vegada més, participen en aquesta festa oferint el seu esforç i treball perquè tots nosaltres en puguem gaudir plenament.

Aquests dies també acollirem nombrosos sopars de veïns que donen testimoni del sentit festívol i de germanor dels saltencs i saltenques així com de tots aquells amics i familiars que ens visitaran durant aquests dies i que faran també seva la nostra festa.

Us desitjo una molt bona Festa Major a tots i totes amb la seguretat que tots plegats gaudirem d'aquests dies tan intensos i del retrobament amb amics i coneguts. Que el nostre poble torni a ser un exemple de participació, complicitat i hospitalitat.

Moltes gràcies a totes les persones que feu possible i doneu sentit a aquesta Festa Major!!



**Jaume Torramadé i Ribas**  
Alcalde



## LA COOPERATIVA DEL VEÏNAT US DESITJA UNA BONA FESTA MAJOR!

I us convida als actes que tindran lloc al local de la Cooperativa

(Inscripcions a La Cooperativa. Places limitades)

**Dissabte 26 de juliol, a les 6 de la tarda:**

**Xerrada: "Salt 25 anys després".** A càrrec de Jaume Prats i Pere Quero.

Fotos de Pere Quero i muntatge de Quim Paredes.

**Diumenge 27 de juliol, a les 11 del matí:**

**Visita guiada pel Veïnat de Salt.** A càrrec de Jaume Prats. Amb la col·laboració de l'Associació de Veïns del Veïnat de Salt.



Foto cedida per Rosa Guillaumes

**Carrer Major, 78**

**972 23 43 36**



lesplantes.net



www.facebook.com/  
lacooperativa.delveinat



C/ Major, 318 - SALT  
Tel. 972 23 07 89

MENÚ DEL DIA  
MENÚ CAP DE SETMANA  
PLATS COMBINATS  
MENJAR PER EMPORTAR  
ENTREPANS  
TAPES  
POLLASTRES  
PIZZES  
CANELONS  
PAELLES

**QUALDENT**  
Clínica dental integrada  
Tel. 972 23 11 79

## VINE A VEURE'NS!

QUALITAT, SERVEI I MILLOR PREU GARANTITS!

REVISIÓ DENTAL  
RADIOGRAFIA DIGITAL  
I DIAGNOSI GRATUÏTS

10% DE DTE  
EN TOTS ELS NOSTRES TRACTAMENTS\*

12% DE DTE  
ALS ATURATS, TERCERA EDAT I FAMILIES NOMBROSES\*

IMPLANT CREATECH MEDICAL: 500€

CORONES METALL/CERÀMICA: DES DE 265€

CORONES ESTÈTIQUES DE CIRCONI 3M DES DE 310€

**FINANÇAMENT FINS A 5 ANYS**

\*Consulta condicions a clínica.

\*Els DTEs i promocions no són acumulables.

**QUALDENT**  
Clínica dental integrada  
Tel. 972 23 11 79

# Salutació

Benvolguts socis, la proposta de tirar endavant el Casal continua en marxa, treballem les activitats normals de sempre, tot comptant amb la crisi que ens està afectant. Aquests últims dies hem hagut de convocar una assemblea extraordinària per proposar cobrir les necessitats bàsiques del Casal. Les apujades dels preus, l'IVA, les poques subvencions que tenim actualment ens ha obligat a fer una derrama.

Tot i així hem de tirar endavant, ja que aquest any celebrem els 40 anys de vida del Casal, celebrant-ho dins les possibilitats que ens permet l'economia, per tal de poder estar al vostre servei molts anys més.

Donem les gràcies per endavant a tots els socis i a totes les persones que ens han donat suport i de forma desinteressada. Entrem en els propers dies en els actes de la Festa Major i entenem que els problemes no tenen perquè afectar per passar uns dies d'esbarjo i disfrutar-los al màxim.

Des del Casal de Jubilats i Simpatitzants us desitgem una molt bona Festa Major!



**Antoni Moiset i Lidon**  
President del Casal

## Viatge del Casal a Ossa de Montiel



El dia 2 de juny vam fer un viatge de vacances per a tota la gent del Casal a la zona de La Mancha. Vam recórrer bona part d'aquesta bonica Regió. Érem 21 persones, totes jubilades.

Vam sortir a les 5 de la matinada de la parada habitual arribant a Ossa de Montiel a l'hora de dinar i posteriorment ens vam instal·lar a l'hotel.

L'endemà iniciàvem la visita de tota la Regió: els 15 llacs de Las Lagunas de Ruidera, els 7 molins de Campo de Tristana, inclòs el dedicat a Sarita Montiel. També vam visitar Albacete i moltes altres poblacions. El viatge va ser un èxit.

Tothom, abans d'anar-hi, no en donava cinc cèntims i a la tornada estaven molt satisfets. Un viatge gens cansat i molt interessant tot el que vam visitar.

La tornada va ser el dia 8, a les set de la tarda, amb tota la gent sana i contenta, i això és tot el viatge.

**Josep Llovet**





## CASAL DE JUBILATS I SIMPATITZANTS DE SALT

### VETLLADES D'ESTIU 2014

#### JULIOL

**Petanca-Nits del Club:** dies: 2 - 3 - 4 - 9 - 10 - 11 - 16 - 17 - 18 - 24 - 25 - 29 - 30. **A les 21:30h.**

**Dia 31.** **A les 22:00h.**

**Petanca-Femines:** dia: 23. **A les 12:00h.**

#### AGOST

**Petanca -Nits del Club:** dies: 5 - 6 - 7 - 12 - 13 - 19 - 20 - 21 - 26 - 27 - 28 **A les 21:30h.**

**Petanca-Seniors:** dia: 30. **A les 12:00h.**

**Ball a la fresca:** dies: 2 - 8 - 29. **A les 21:30h.**

**Cantada d'Havaneres:** dia: 22. **A les 21:00 h.**

#### SETEMBRE

**Petanca-Nits del Club:** dies: 2 - 3 - 4. **A les 21:30 h.**

**Teatre:** dia 5. **A les 21:30 h.**

### **XL<sup>a</sup> DIADA DEL CASAL: Diumenge dia 28 de setembre de 2014**

**8:30 h** - Concurs provincial de Petanca per a Jubilats.

**10:00 h** - Missa a l'església Parroquial de Salt.

**13:00 h** - Entrega de premis concurs de petanca.

**14:00 h** - Dinar de Germanor: Restaurant La Terrassa de Platja d'Aro - Parlament de Benvinguda

- Homenatge als Avis del Casal 2014 - Homentage a les parelles casades fa més de 50 anys.

**Preu socis Casal 29€ - No socis 35€**

**NOTA:** Com l'any passat, farem un senzill homenatge a totes les parelles que faci més de 50 anys que es varen casar (sempre que assisteixin al Dinar de Germanor i no hagin estat homenatjats amb anterioritat), i per aquest motiu, preguem a totes les parelles que siguin casats d'abans del 29 de setembre de 1964, que portin una fotocòpia del Llibre de Família, al moment d'inscriures.

### **EXCURSIÓ A "SITGES MODERN, SITGES ANTIC" BUFFET DE PEIX CUNIT** **Dijous 18 de setembre de 2014**

Sortida a les 8 del matí. Parada per esmorzar a Santa Susana. Dinar al Restaurant Cunit. A la tarda ball. Preu: 43 € (Inclou esmorzar, dinar, visita guiada, IVA i assegurança).

Dies de cobrament dels tiquets: el 9 i 10 de setembre, de les 4 a les 6 de la tarda. Per informació i assessorament dirigiu-vos al Sr. Josep Llovet. Telèfon 607876946.



**CASAL DE JUBILATS I SIMPATITZANTS DE SALT**

**CANTADA D'HAVANERES**

amb el Grup **Voramar**



**Divendres 22 d'agost de 2014**

**A les 10 hores del vespre**

**TEATRE DE SALT**



**Safareig Teatre**

presenta l'obra

**L'EIXELEBRAT**

de Molière

Repartiment: Anna      Juma      Iriex      Jordi  
Francesc      Maru      Eva      Lluís  
Mariona      Lluïsa      Xevi

**Divendres 5 de setembre de 2014**

**A 2/4 de 10 hores del vespre**

**Organitza: Casal de Jubilats i Simpatitzants de Salt**

# Informe del Campionat d'Espanya de Botxes 2014



El passat 31 de maig i 1 de juny, es va celebrar a Canet de Mar (Barcelona) el campionat d'Espanya de botxes. En aquesta edició va ser en categoria d'individuals masculí i femení, i també es va jugar la segona edició de tir de precisió.

Els guanyadors d'aquest campionat s'asseguren una plaça per anar als campionats d'Europa que se celebraran el proper 26 de setembre fins al 5 d'octubre a la ciutat de Koper (Eslovènia).

La participació del **CLUB BOTXES SALT** va ser més que destacada participant a totes les finals. Els jugadors que es van quedar en vuitens van fer un bon paper, no posant-los gens ni mica fàcil la partida al contrari, i jo com a president del club els animo al fet que segueixin, perquè la perseverança porta al triomf. (Gràcies companys).

Aquest any els participants del nostre club van ser:

**Categoria femenina:** Susana Bautista.

**Categoria masculina:** Josep Boó, Agustí Sot, Alfonso Ibañez, Pablo Serena, David Puigdemont, Daniel Seco i Manel Martínez.

**EL PODI: TRES PLATES i UN BRONZE**  
**PARTITS INDIVIDUALS MASCULÍ i FEMENÍ**

Categoria femenina:

(Club Botxes Canet) Cristina Soler,  
primera classificada

(Club Botxes Salt) Susana Bautista,  
segona classificada

(Club Botxes Canet) Cristina Auzmendi,  
tercera classificada

Categoria masculina:

(Club Botxes Girona) Luis Bautista,  
primer classificat

(Club Botxes Salt) Alfonso Ibáñez, segon classificat

(Club Botxes Salt) Manel Martínez, tercer classificat

**MODALITAT DE TIR DE PRECISIÓ**

**MASCULÍ FINAL A QUATRE:**

(Club Botxes Canet)

Daniel Guillen, primer classificat

(Club Botxes Salt) Pablo Serena, segon classificat

(Club Horta Vella LANZAROTE) Pedro Viñoly,  
tercer classificat

(Club Botxes Canet) Pere Cortés, quart classificat

**Josep Boó**



**PNEUMÀTICS - REMOLCS - MECÀNICA RÀPIDA**



**TOT RODÓ**  
www.totrodo.cat

www.totrodo.cat

Tot Rodó, S.L. c/ Nou, 237  
17600 Figueres (Girona) Telf. 972 505 666



**TYRE CAT**  
WWW.TYRECAT.CAT

www.tyrecat.cat

C/Isaac Rabin, 18 - Nau A · Pol. Ind. Montfullà  
17162 Bescanó (Girona) Telf. 972 249 358



## L'HORTA D'EN VICTOR

C/ Esteve Vila, 1 (Cantonada Carrer Major)

## Fruites i verdures EL PASSEIG

C/ Manuel de Falla, 31 (Cantonada Carrer Major)



## L'HORTA DE MÀ DEVESA

C/ Disseminat Mas Ribot, 1

- DIMECRES I DIVENDRES
- ENS TROBAREU AL MERCAT SETMANAL DE SALT
- PRODUCTES DE COLLITA PROPIA
- VENDA A L'ENGRÒS I AL DETALL

TELEFONS 722770104 - 722790104 - HORTADENVICTOR@GMAIL.COM

BAR - CAFETERIA

Segueix-nos a 

# El Teu Espai

**ESMORZARS - ENTREPANS**  
**PLATS DEL DIA - PLATS COMBINATS**  
**CARNS A LA BRASA**

C/ Pla de Salt, 3 - 17190 SALT  
(Davant la comissaria de policia)

Tel. 972 43 96 46

# El bé comú i l'economia



El temps d'estiu és tradicionalment temps de vacances i de descans. Ara, però, hem d'afegir: pels qui tenen feina i pels qui poden. Ja que en la situació actual són moltes les persones i famílies que no es poden permetre sortir de vacances. Amb la perspectiva, doncs, que dóna l'estiu, i a partir de la problemàtica laboral i social, m'he permès unes reflexions sobre el bé comú i l'economia, que voldria compartir.

Aquesta narració ens pot ajudar a situar-nos: un rierol baixava de la muntanya. L'aigua, encara que poca, era fresca i transparent. En una ocasió, un dels propietaris, a qui l'aigua li passava per les seves terres, es va fixar en la gran quantitat d'animals del bosc, insectes, ocells i plantes que aprofitaven l'aigua del torrent tot al llarg del seu recorregut. Aquell home, mogut per un egoista afany de possessió i sense pensar-s'ho gaire, va construir una petita presa, amb la intenció de treure un millor profit de l'aigua. Al cap de no gaire temps, l'aigua embassada es va anar tornant verdosa i començava a fer pudor; els animals van deixar de beure-hi, ni les granotes s'hi acostaven, no més alguns mosquits infectes es van fer els amos d'aquella aigua corrompuda. El propietari, en veure aquella transformació tan negativa, va treure la conclusió que "qui tot ho vol, tot ho perd" i que "tot ha de ser en bé de tots".

Amb aquesta narració veiem com s'ha passat del bé comú al bé particular i tot ha anat malament. Des de diversos àmbits se'ns vol fer creure que l'economia és el més important de tot, i que per submissió als mercats especula-

tius i a les seves exigències s'ha de sacrificar tot, fins les persones i els seus drets més fonamentals, com és el dret a un treball digne. Amb l'excusa de poder sortir de la crisi s'estan retallant les conquestes democràtiques i socials aconseguides en molts anys d'esforç. Aquestes situacions tenen repercussions directes sobre la vida familiar, provocant tensions, crisis i ruptures. Igual que en la narració, l'aigua embassada es va corrompent. Com diu el Papa Francesc: "L'economia de l'exclusió mata".

És ben cert que, en lloc de lamentacions cal buscar solucions. No ens podem conformar amb la mala situació en què viuen tants veïns del nostre poble i d'arreu. Volem eixamplar la mirada i veure que hi ha petites realitats que ajuden a avivar l'esperança i la certesa que la unió fa la força. Cal lligar la iniciativa empresarial amb la solidaritat. En aquest sentit, veiem que es van potenciant formes d'associacionisme cooperatiu i xarxes d'economia social i solidària. El principi fonamental és que l'economia és un mitjà, la finalitat són sempre les persones i el bé comú.

En la Trobada diocesana de Pastoral Obrera, que es va fer a la parròquia de Sant Cugat, el passat 14 de març, amb el suport de Justícia i Pau, en Josep Vicenç i Eres, economista i professor, va exposar àmpliament què és l'Economia del bé comú, com a alternativa per capgirar l'actual model econòmic en crisi.

Aquesta teoria, de la qual hi ha realitats concretes, està basada, igual que l'economia de mercat,

en iniciatives empresarials. La diferència amb els models anteriors radica en el fet que les empreses no han de competir mútuament per obtenir més beneficis econòmics, sinó que cooperen per aconseguir el major bé comú per al conjunt de la societat.

Aquest model econòmic alternatiu, iniciat per l'austríac Christian Felber, està basat en la dignitat humana, la solidaritat, la sostenibilitat ecològica i la justícia social. L'objectiu és clar: posar fre al desequilibri social i passar de l'economia especulativa, que genera desigualtat i destrucció del medi ambient, a l'economia del bé comú i la cooperació. De fet, d'això en tenim realitats ben concretes amb totes les seves variants, com les Fundacions que donen feina a persones amb disminució o les Cooperatives, com "La Fageda".

En resum, en lloc de cercar l'afany de lucre i la competitivitat sense entranyes, es tracta d'aconseguir el bé comú i la cooperació, és a dir, el mínim de benestar per a tothom i la realització humana i comunitària. Contra el gran mal del conformisme hi ha camins de sortida per aconseguir una situació personal i comunitària millor.



**Fèlix Mussoll**  
Rector de  
St. Cugat

## PINTURA DECORATIVA, INDUSTRIAL I RÈTOLS



ENRIC - Tel. 972 23 04 66  
Fax 972 23 04 66  
JAUME - Tel. 972 23 49 17

BONES FESTES • BONES FESTES • BONES FESTES • BONES FESTES



**GUDAYOL**  
AUTO TALLER DES DE 1928

# AHIR, AVUI, DEMÀ

info@gudayol.com | www.gudayol.com

PLANXA, PINTURA  
I MECÀNICA

C/ MARE DE DÉU DE LA  
SALUT, 34, GIRONA  
972 232 778

SERVEI OFICIAL I  
EXPOSICIÓ DE VEHICLES

C/ MERCÈ  
RODOREDA, 13 i 20, SALT  
972 243 749

COTXES NOUS, KM 0,  
GERÈNCIA, VEHICLES USATS



Wir leben Autos.



# FLECA PARRAMON

## PA CUIT AMB LLENYA

c/ Llarg, 39 - Tel. 972 23 65 46 - 17190 SALT (Girona)

# Delphine Labedan

## Papers i llapis per esborrar barreres

Nom: Delphine Labedan

Nascuda a: Pau (França)

Resident a: l'Empordà

Professió: directora i professora de dibuix i pintura a l'Escola Municipal de Belles Arts (EMBA) de Salt i il·lustradora.

Podeu trobar més informació de l'obra de la Delphine a [www.delphinelabedan.com](http://www.delphinelabedan.com) i de l'EMBA

al perfil de facebook [www.facebook.com/emba.salt](http://www.facebook.com/emba.salt)

Podeu veure els treballs dels alumnes de l'EMBA a Les Bernardes del 4 al 29 de juliol.

*Gairebé a la punta del poble hi trobem un espai que podríem qualificar una mica de bombolla. Un petit univers on pedra, paper i colors són els principals planetes; ben acompanyats sempre dels satèl·lits paciència, observació i deixar-se anar. Em refereixo, és clar, a l'Escola Municipal de Belles Arts (EMBA). La Delphine Labedan, la seva directora, ens parla del centre i els seus alumnes: alguns han decidit apuntar-s'hi perquè es troben en situació d'atur, d'altres fa anys que hi assisteixen regularment, alguns dels més joves podrien ben ser futurs artistes reconeguts. Com assenyala la Delphine, tots aquests perfils tenen cabuda a l'escola municipal perquè, a banda de l'ensenyament artístic, hi ha també certa part de funció social en una escola com aquesta.*

*Un dels pocs llocs on trobar un parèntesis del món ràpid on vivim i permetre's el luxe de passar vint minuts observant, per exemple, l'efecte de la llum sobre un gerret i la seva flor.*



-Sempre has estat vinculada a l'ensenyament?

-Els meus estudis són d'art plàstic, història de l'art i arqueologia. Em trobava excavant a Ullastret –la meua professora d'art antic a França és catalana i va portar alguns estudiants aquí– quan vaig conèixer el meu company i vaig decidir quedar-m'hi. Llavors vaig fer de guia a Empúries, vaig fer classes de francès, una mica de tot. Fins que, finalment, em va sortir aquesta feina, això era el 2006. De fet, vaig començar encara a l'altre espai on havia estat l'Escola, però al cap de poc ja vam venir cap aquí, al que havia estat el Museu de l'Aigua, on som actualment. Això ens ha permès fer-nos l'espai nostre.

-Combines l'ensenyament amb els teus projectes, sobretot d'il·lustració?

-Sí, l'ensenyament em permet tenir algunes horettes a la setmana per a practicar, que és el que tot pintor necessita per poder pintar, preparar exposicions, etc. De fet practicar és essencial en aquest tipus de professions, si no practiques, tampoc pots ensenyar bé. A banda que es torna una qüestió vital.

-Una necessitat vital?

-Sí, és gairebé una obsessió, és veritat. Gairebé no necessito res més, el dia que no em pugui comprar pinzells, no sé què faré! Em fa feliç, no cal anar dir res més. Els que fem el que ens agrada, ho fem amb gust i amb això en fem prou. Per això, tenir l'espai que et dona aquest tipus de feina és súper important. A més, l'escola és molt agradable, som una família i la gent que ve, ve amb ganes, s'hi està molt a gust.

-Quants alumnes i professors sou actualment a l'escola?

-Aquí som: un professor d'escultura, l'Enric Sala; un professor de ceràmica, en Carlets; la Miracle, que fa restauració de mobles; hi havia un professor de cal·ligrafia, i jo, que faig la part de pintura i dibuix. També tenim un projecte de titelles, però això de cares al curs vinent. A més, aquest any hem rebut cada setmana grups d'alumnes de les escoles de Salt -a través del programa Juguem-, en Carlets ha rebut també alguns

pacients de l'Hospital Psiquiàtric de Salt, l'Enric també un grup d'arquitectes i aparelladors, o sigui que hem fet moltes activitats també vinculades amb la vila. Entenem que és un centre municipal i ens agrada fer aquest tipus d'activitats més enllà dels cursos anuals. En total, diria que podem comptar més de 100 alumnes.

**-Tenim sensibilitat artística els saltencs? Hi ha diferències amb altres llocs que hagi treballat?**

-Sí que hi ha sensibilitat artística, i tant. De fet, aquí no he treballat a altres pobles, però sí a França i la diferència sobretot és entre nens i adults. El nen no té barreres, l'adult sí que en té i és molt complicat treure-li aquests límits mentals. El nen té la llibertat de tenir molta imaginació i deixar-se anar. No es preocupa si l'ocell que pinta és més o menys realista, si està ben fet o no. Això fa que hi hagi una fantasia genial. L'adult, en canvi, sempre està buscant que allò s'assembli a la realitat. De tota manera, cada persona és un món i aquí s'ensenya

molt dependent de cada cas, perquè no hi ha grups per nivell, tampoc posem notes, aleshores jo m'adapto una mica a cadascú.

**-La majoria de gent ve perquè li agrada i per passar una estona agradable, suposo.**

-Això és un espai que permet a la gent relaxar-se i això és molt important. Tothom va de bòlit tot el dia, arriben aquí i molts diuen 'oh, és que em relaxa tant dibuixar...', clar, durant una hora i mitja et concentres en allò que estàs fent i no penses en res més. Només per això, l'escola ja fa una feina molt important. A banda del que podria ser la part artística, fem una tasca social important perquè la gent s'hi sent bé. Som un centre cultural-social, sempre ho dic, un espai de cohesió on la gent es troba i ve aquí per sentir-se bé.

**-Què és el primer que cal ensenyar sobre la pintura?**

-Per una persona que no ha fet mai res de pintura, es comença pel dibuix, perquè jo penso que no es pot aprendre a pintar si no hi ha una base de dibuix. Així

anem progressant del dibuix al pastel, aquest permet fer el salt cap al color i després anem cap a l'aquarel·la o l'acrílic, depèn de cada persona, perquè hi ha gent a qui li agrada més una tècnica que una altra. De fet, com que ja gairebé no escrivim a mà, d'aquí uns anys fins i tot ens caldrà reaprendre a agafar el llapis per a dibuixar!

**-Què penses de la discussió eterna del món de l'art: se n'aprèn o cal tenir un do?**

-Penso que certa disposició per aquestes disciplines ve de naixement. Si algú té el desig d'aprendre'n, lògicament n'aprendrà, tampoc no vull desil·lusionar a ningú, però és evident que no tothom pot viure d'això. Hi ha gent que hi té més predisposició natural que d'altres, però això és normal i passa en totes les professions. Hi ha qui té més capacitat per a les matemàtiques, altres per a l'esport, etc. Tots tenim facilitats per a unes coses i no tant per a unes altres. Tothom pot provar-ho, i tant, però no tothom aconseguirà els mateixos resultats. És com fer un pastís, si dones els mateixos ingredients a diferents persones, el resultat serà diferent per a cadascú.

**-La gent avui dia també té molta pressa per aprendre...**

-Sí, això és un problema. Tinc alguns joves que han plegat perquè es pensen que en un mes ja n'han de saber. Això és producte de la societat, tot ha d'anar ràpid i és molt difícil canviar el xip de la gent. Cal tenir present que s'ha de treballar per aconseguir els objectius. Jo porto molts anys fent aquarel·la i il·lustració amb aquesta tècnica, i tot just ara m'hi començo a sentir bé, còmoda. Quan la gent et diu 'oh, ho fas molt bé', sí però és que darrere hi ha hores i hores de treball, no s'aconsegueix res sense el treball i amb poc temps.

**-Encara que sigui una activitat per gaudir-ne, també hi ha un esforç.**





-Dibuixar no vol dir sempre passar-s'ho bé, sinó que també és fer treballar el cap, aprendre a mirar. Vivim en un món farcit d'imatges: telèfons, ipads, publicitat... però no parem atenció a les coses. Llavors, dibuixar un gerro amb una flor, l'exemple bàsic de bodegó, és parar-se a mirar 20 minuts allò que tinc al davant. Això és paciència i sempre els dic als alumnes que d'això no en puc vendre!

**-En el teu cas, des de quan t'interessa l'art?**

-Des de petita. La meua mare és professora de dibuix i el meu pare fotògraf, o sigui que la veritat és que sempre he estat envoltada d'imatges, pinzells, llapis, així com també de petita he visitat sovint museus. De manera que no tinc la sensació d'haver-m'ho pensat massa, el fet de dedicar-me a això, sinó que ha estat un procés natural.

**-L'entorn és important. Aquí la mainada està avesada a l'art?**

-La veritat és que es tracta d'una activitat nova per a molts. També és interessant del grup de nens que ens arriba més diversitat cultural que no pas en els adults. Salt té una realitat a la qual, com a mestre, també t'has de saber

adaptar. Com en tots els àmbits, hi ha famílies més sensibilitzades amb els temes artístics que altres.

**-Coneixies Salt abans de venir?**

-No, de fet no. I em fa molta gràcia com la gent em deia 'a Salt vas a treballar?'. Quan vaig arribar aquí vaig pensar 'què els passa a la gent amb Salt?', si Salt, dins les seves peculiaritats, és genial! Jo, de fet, visc a l'Empordà, en una zona ben tranquil·la, però m'agrada molt treballar a

Salt, m'agrada molt el contrast. A més, aquí on hi ha l'escola és una zona fantàstica, el Barri Vell, al costat de les Deveses... A més formem part del triangle cultural de Salt entre la Biblioteca, el Teatre i l'EMBA.

**-En la teua vessant d'autora, et defineixes sobretot com a il·lustradora?**

-M'agrada parlar d'il·lustració perquè engloba diverses coses. I és molt complicat perquè posar imatge a un concepte, a una història, és molt difícil. Per això també per mi és un repte fer el cartell de la Festa Major, que aquest any serà el tercer que faig. D'altra banda també m'agrada molt la tasca d'il·lustradora perquè m'agraden molt els contes. L'any passat vaig il·lustrar *Tristan e Isolda* per a l'editorial Teide, que sortirà el setembre; també un conte en anglès.

**-El circuit de l'art és complex i ara amb la crisi suposo que encara més?**

-Estem en un món en què tot es ven, però hi ha l'error de creure que és més bo el que és més car i això no és sempre així. Cal ser justos amb els preus, donar valor a la feina, evidentment, i si t'has passat més hores fent un quadre,

doncs tindrà més valor, però de manera justa. Avui dia, però, el màrqueting que envolta tots els productes és el que fa que es vengui més o menys. Hi ha gent molt bona que és normal que tingui prestigi, però també n'hi ha que fan coses no tan bones i han trobat la manera de fer-se valer. Per això, a mi no m'agrada dir que sóc artista, sinó dibuixant o il·lustradora, perquè la paraula artista avui dia tothom l'utilitza de qualsevol manera i per mi està mal utilitzada.

**-A Salt, on podem veure les obres de l'EMBA?**

-Amb l'EMBA fem dues exposicions a l'any a la Biblioteca i l'exposició de final de curs la fem el juliol a les Bernardes. Abans ho fèiem aquí a l'escola, però costava més fer-hi arribar cert volum de persones. Allà hi passa més gent i a més coincideix amb la Festa Major, de manera que hi arriba més públic.

**-I les teves?**

-Pel que fa al meu treball, actualment, la meua sala d'exposicions permanent és la virtual: via Facebook, Twitter, blog; és una manera de poder mostrar la teua feina a qualsevol lloc i en qualsevol moment.

**Agnès Cabezas Horno**





# L'Agrobotiga de Salt

PRODUCTES D'AGRICULTURA,  
RAMADERIA, JARDINERIA i  
ANIMALS DE COMPANYIA

*Mauresa Agroserveis*



Obert dissabte, diumenges i festius

C/ Llarg, 145  
17190 SALT  
Tel. 972 233 123

Tendals

devesa



C/ Fortuny, 3 17190-SALT  
Tel. **972 23 21 23**  
[www.devesa.cat](http://www.devesa.cat)

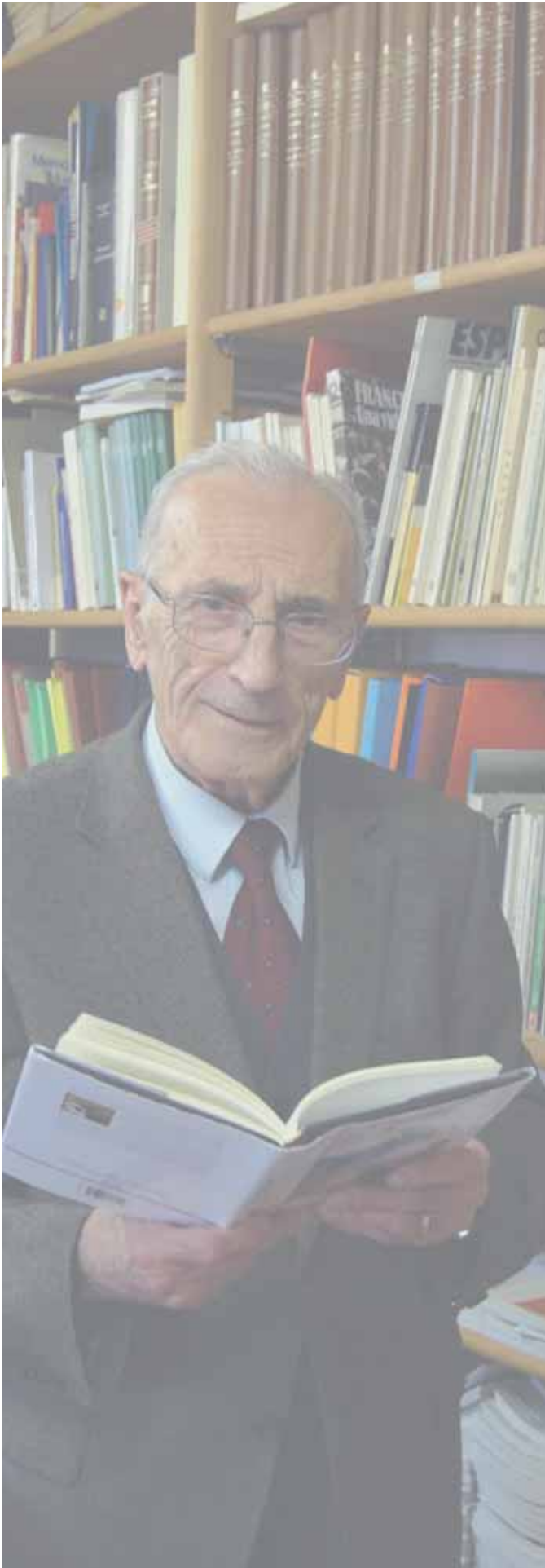

## OH TERRA BENEÏDA

Oh terra beneïda!  
ni petita ni gran,  
malmesa i escindida  
pels records que se'n van.

Ni massa mar ni poca,  
cel més ample que estret;  
cada muntanya es toca  
amb l'altra de bracet.

Als carrers i placetes  
hi ha cases, no palaus;  
fils ben plens d'orenetes,  
nius per dormir les aus.

Arbredes molt diverses,  
Erots, hortes, herbeis;  
i pels turons disperses  
les herbes dels remeis.

Quan l'ametller amb guspieres  
els verds pinta de blanc,  
la rosella fa vires,  
al blat daurat, de sang.

Al cor de cada casa,  
taula, vianda i vi;  
a la llar, foc de brasa;  
al pati, llesamí.

I el vell xiprer de l'era,  
dret d'hospitalitat,  
us dirà una dreuera  
per quan torneu cansat!

T'ajustes a la mida  
ni petita ni gran,  
oh terra beneïda,  
en tu m'enterraran!

Salt, 7- II - 1997

Primer Premi Pere Ribot de Poesia  
al 2n Certamen Literari Francesc Candel

# Can Carbassa

Fruiteria - Verduleria

C/ Major, 309 - Salt  
(davant la plaça dels peixos)

Tel. 619 003 776



Fabricació i instal·lació de canals, tubs i accessoris  
(Galvanitzat, lacat, alumini, inox, zinc i coure)

Barrets xemeneies, remats, cobertes de zinc i coure

ARGILA-BOSCH, SL

TEL 972 394 169 - AIGUAVIVA

# Garatge Internacional

- Diagnòs Multimarca
- Revisions sense perdre la garantia del fabricant
- Servei Ràpid
- Neumàtics
- Amortiguadors, frens, escapament ...
- Revisions Pre - ITV
- Recanvis
- Mecànica, electrònica, planxa i pintura

## MULTIMARCA



Ctra. Girona Anglès s/n 972 23 15 61 - SALT

# Càritas, la veu dels **SENSE VEU**

Hi ha moments de l'any que són propicis per reflexionar, resumir i/o revisar les nostres accions. És una bona pràctica que es fa a les institucions, escoles, entitats i també a nivell personal. Hi ha dos moments especialment adequats: l'acabament de l'any i el final de curs.

Càritas Salt, amb la publicació de la Memòria 2013, ja vam donar a conèixer el nombre de persones ateses, els participants en els diferents programes i projectes i els ingressos i despeses de l'any. Ara volem compartir amb els lectors de *La Farga* i saltencs en general, algunes de les accions dutes a terme al llarg d'aquest curs que està finalitzant i que van més enllà de les dades presentades a la memòria.

Càritas volem ser LA VEU DELS SENSEVEU i això ens compromet a manifestar públicament i a presentar a l'administració, o altres òrgans de govern, el nostre desacord amb aquelles situacions estructurals o disposicions legislatives que creiem que, per ser injustes, agreugen la situació de pobresa de moltes persones o bé afecten i conculquen els seus drets. I aquest compromís ens impulsa, també, a treballar en xarxa i donar suport a diferents moviments d'acció social per lluitar tots junts en l'eradicació de la pobresa i de les causes que l'origenen.

En aquest sentit, citarem, com a exemple, tres de les accions fetes durant aquest curs, coherents amb els objectius de Càritas:

- La vinguda del Síndic de Greuges a Salt el mes de desembre ens va donar ocasió d'entrevistar-nos-hi i lliurar-li

un document, (del qual vam presentar còpia a l'Ajuntament i al Defensor del Ciutadà), en què ens fèiem ressò d'algunes dificultats en què es troben els ciutadans a l'hora d'exercir els seus drets. Aquestes preocupacions presentades al Síndic de Greuges feien referència al problema de la pobresa energètica i de la factura de l'aigua que també inclou altres impostos municipals, les fonts públiques tancades, (que segons notícies recents sembla que es comença a regular una part del seu ús), la falta de lloguer social assequible, retards en el cobrament de prestacions econòmiques, o diferents entrebancs per obtenir alguns informes municipals d'habitatge que són necessaris per a la renovació del permís de residència o per al reagrupament familiar. Tota aquesta problemàtica es detallava amb exemples de casos concrets i amb propostes per demanar solucions possibles, algunes a nivell municipal.

- Hem participat a la Taula d'Habitatge amb la intenció de sumar esforços i buscar solucions conjuntes sobre els greus problemes d'habitatge i col·laborar a crear ponts de diàleg davant del problema dels desnonaments dels pisos tancats, propietat del SAREB i altres bancs rescatats. També lamentem que la poca voluntat política per superar les dificultats plantejades hagi fet aquest organisme pràcticament inoperant.
- I per últim, Càritas també ha fet sentir la seva veu a la sessió



extraordinària del Consell de Ciutat per tractar el tema de la pobresa al municipi de Salt, del passat 5 de maig, convocat a petició d'un grup de membres que el constitueixen, Càritas entre ells.

Confiam que l'esperit de la convocatòria i celebració d'aquest Consell extraordinari, tingui la seva continuïtat i concreció

Les situacions reals de pobresa i necessitat són dures per a moltes persones, les citades i moltes més. Remarquem, simplement com a exemples, la falta d'oportunitats per als joves o les causes de l'atur i les seves conseqüències. La seva complexitat en aquesta crisi global demana solucions globals, canvis legislatius i decisions polítiques generals i locals. Les campanyes de solidaritat ciutadana o els recaptats d'aliments són accions necessàries que poden paliar algunes mancances urgents, però són del tot insuficients per aconseguir el món més just que tots desitgem. Treballar per la justícia des de Càritas, ens exigeix molt més.

Bona Festa Major i molt bon estiu per a tots.

**Càritas Salt**  
Agrupació de parròquies



## estètica venècia

Estètica Venècia creu indispensable que abans de l'aplicació d'un cosmètic o la preescripció d'un producte s'ha de realitzar un estudi de la pell. Per fer un bon diagnòstic s'han de tenir en compte una sèrie de factors, per això ha elaborat un protocol, per poder determinar quin és el biotip (tipologia de la pell) de cada persona. En aquest estudi es valoren una sèrie de factors:

**Factors interns:** poden ser emocionals, hormonals, genètics, disfuncions orgàniques i fisiològiques, sensibilitat o al·lèrgies.

**Factors externs:** poden ser medioambientals, cosmètics inadequats o aplicació de components tòxics i agressius per a la pell com poden ser perfums i colorants.

A nivell tècnic s'avalua la textura de la pell, la lluminositat, el grau d'humitat, el grau de lípids, la melanina i la queratina. Un cop reunida tota la informació es passa a valorar el tractament idoni per equilibrar l'estat d'alteració, així com el tipus de cosmètics més adequats, tenint en compte la textura i la composició de cada producte.

Després de més de 25 anys d'experiència podem assegurar que més del 80% dels desequilibris que se'ns presenten són provocats per l'aplicació de cosmètics inadequats. Per això, treballem amb una gamma de productes específics elaborats amb la finalitat de tractar la pell amb el respecte que es mereix, lliure de perfums, colorants i qualsevol ingredient irritant o al·lèrgic. Gràcies a la nostra experiència hem aconseguit perfeccionar i depurar la tècnica, per això hem seleccionat els millors ingredients, més adequats i naturals existents en el mercat que ens aporten l'equilibri, promovent canvis importants tant en textura, lluminositat, tonicitat i turgència, aconseguint grans resultats en els nostres tractaments tan necessaris per a cada persona.

**Especialistes en tractaments de l'acnè i de tot tipus de pell des de les més delicades o amb trastorns (rosàcia, psoriasi, pell seca, pell grassa, pell atòpica...)**

c/ Major, 60 · **SALT** · Tel. 972 236 734 · 659 966 427  
 esteticavenecia@gmail.com · www.esteticavenecia.com

DES DE 1929

# L'ESTANC

Carrer Major, 303 - SALT - 972 23 09 34 - www.lestanc.cat

## Pastisseria artesanal MARGENAT

des de 1929

**Tresors del Ter**

Tel. 972 230 679 C/ Abat Oliba, 10 Plaça Veïnat, Salt - Girona

# Salt i la Gran Guerra

Enguany es commemora el centenari de l'inici de la Primera Guerra Mundial, o la Gran Guerra, com s'anomenava a l'època.

El desencadenant del conflicte va tenir lloc el 28 de juny de 1914 quan l'arxiduc Francesc Ferran d'Àustria, hereu de la corona d'Habsburg, i la seva dona van ser assassinats a Sarajevo. Però la inestabilitat venia de temps enrere per diferents motius: l'agressiva política exterior de l'imperi austrohongarès, l'afany expansionista d'Alemanya, que volia tenir un imperi similar al britànic, que controlava gairebé el 20% de la superfície terrestre; el conflicte dels Balcans i les rivalitats colonials.

Després d'assegurar-se el suport d'Alemanya, Àustria va declarar la guerra a Sèrbia el 28 de juliol, just un mes després de l'assassinat de l'arxiduc. La majoria dels països europeus s'hi van veure involucrats d'una manera o una altra i es van formar els dos grans blocs contendents: la Triple Entesa, els "aliats", encapçalats per França, Gran Bretanya i Rússia, i més tard amb la incorporació d'Itàlia, Sèrbia, Bèlgica, Grècia, Montenegro, Romania, Japó, Portugal i finalment els Estats Units; i la Quàdruple Aliança, o "potències centrals", formada per l'Imperi otomà, Alemanya, Àustria-Hongria i Bulgària.

Espanya es va mantenir neutral en el conflicte, sobretot per dos factors principals: estava centrada gairebé exclusivament en els interessos al Marroc -on hi havia la major part de l'exèrcit-, i per la debilitat espanyola en tots els terrenys. A més d'això, encara s'arrossegava la pèrdua de les colònies de Cuba i Filipines, la guerra del Marroc i la creixent inestabilitat social i política. Francesc Cambó ho va reflectir molt bé amb les seves paraules: «Som neutrals perquè no podem ser altra cosa». No obstant això, la societat no vivia aliena al conflicte que es produïa a l'altre costat de la frontera i es van adoptar diferents posicions sobre la guerra: mentre que per a la dreta social i política, Alemanya representava l'ordre i l'autoritat, per a l'esquerra, França i Gran Bretanya representaven la llibertat, la raó i el progrés.

A Catalunya la situació era igual que a la resta del país. La guerra es veia com una cosa europea, una mica llunyana, però que indirectament també afectava la vida quotidiana: el carbó mineral, la farina i la llet, productes de primera necessitat, s'encarien dia a dia, i fins i tot alguns eren difícils



Retrat d'Alfons XIII (1904)

de trobar al mercat o els preus eren tan astronòmics a causa de l'especulació que no es podien pagar. Es van fer intents polítics de regular els preus i els mercats, sense cap èxit. Enmig d'aquesta situació no va ser estrany que un nombrós grup d'espanyols, i també de catalans, exaltats pel clima que s'hi vivia, s'allistés de forma voluntària per fer la "Gran Guerra". La majoria d'aquests homes, sobretot dels catalans, es van enrolar a les files de l'exèrcit regular francès i van ser destinats a la Legió Estrangera, en no tenir la nacionalitat francesa.

Només hem trobat un saltenc en la «Llista dels 'voluntaris catalans' que van participar en la Gran Guerra de 1914-1918 al costat de les potències aliades» confeccionada pel Dr. Solé i Pla, d'entre tots aquests voluntaris. Era en Florenci Baroles i Corominas, de 29 anys, nascut a Salt i del qual no se sap com va acabar la guerra, tot i que sembla que potser es va poder llicenciar.

A l'Arxiu Municipal de Salt tenim, però, les proves de la col·laboració i solidaritat del poble de Salt amb els països en guerra des d'un moment ben proper a l'inici del conflicte: en l'acta del Ple de l'Ajuntament de Salt del 30 d'agost de 1914, es fa esment de la lectura de la circular núm. 138, de data 25 d'agost, del governador civil de la província referent a *la suscripción nacional iniciada por S.M. la Reina D<sup>a</sup> Victoria (q.D.g) para el socorro de los obreros que en situación de miseria regresan a España*



CAT AMS-AIAS 780 Grup de soldats d'infanteria descansant després de fer unes maniobres. (1910-1920). Autor desconegut. Fons 100 Ajuntament de Salt.

por las excepcionales circunstancias porque el mundo atraviesa. L'Ajuntament, per unanimitat, va acordar la constitució immediata de la Junta Municipal pel socors d'aquestes persones. A més, tenint en compte *la grandiosidad del particular de que se trata*, va acordar contribuir amb 50 pessetes a aquesta subscripció.

El 20 d'abril de 1916, gairebé dos anys després d'iniciada la guerra, un nou acord de l'Ajuntament de Salt estableix donar suport a la iniciativa de l'Ajuntament de Lemoa (Biscaia) de *rendir justísimo homenaje de admiración a su Majestad el Rey D. Alfonso XIII (q.D.g) por la obra de redención que realiza al gestionar felizmente, la libertad de tantos seres condenados a cautiverio y muerte por tribunales militares en las naciones beligerantes y demás innumerables actos de la más elevada caridad y misericordia.*

En les actes del Ple de l'Ajuntament de Salt no hi ha cap més esment a la Gran Guerra fins poc més d'un any després de la seva finalització. Aquesta referència, però, té una gran importància en demostrar que molts homes de les comarques gironines van participar voluntàriament en la guerra. L'acta del 7 d'agost de 1919 diu així: *El Sr. Presidente da cuenta al Municipio de que la suscripción de la Tómbola a beneficio de las madres, viudas y huérfanos de los soldados voluntarios catalanes de esta provincia que murieron en defensa de Francia, ha dado el resultado de haberse recaudado en este Ayuntamiento la cantidad de treinta y tres pesetas, cuya cantidad desde luego esta Presidencia remitirá a Mr. Henri Orlandi, Cónsul de Francia en Port-Bou (...).*

La darrera mostra de solidaritat del poble de Salt porta per data el 15 de juny de 1920, just dos anys després d'acabada la guerra: l'alcalde de Salt, el

senyor Josep Xifra i Xifra, impulsà l'adopció d'un acord, que va ser ratificat per unanimitat, per tal de concedir una subvenció de 50 pessetes per les despeses del viatge a Espanya d'uns nens austríacs víctimes de la guerra.

Després d'aquesta anotació ja no trobem cap més referència a la Gran Guerra en les actes de l'Ajuntament de Salt, ni en cap altra documentació que es conserva a l'Arxiu Municipal de Salt. Això ens porta a demanar-vos si teniu alguna història, algun document, alguna fotografia dels vostres avis... que ens ajudi a completar la visió saltenca d'aquest període històric. Si és així, us podeu posar en contacte amb nosaltres al correu electrònic [arxiu@salt.cat](mailto:arxiu@salt.cat) o a les nostres instal·lacions de la Factoria Cultural Coma Cros - Naus Guixeres.

#### Arxiu Municipal de Salt

##### BIBLIOGRAFIA:

- "La Primera Guerra Mundial. El conflicte que va canviar el món". Monogràfic especial. Revista Sàpiens. GrupCultura03 sàpiens publicacions. Barcelona. Núm. 143, juny 2014
- Tusell, Javier. "Manual de Historia de España. Vol. 6. Siglo XX". Editorial Historia 16, Madrid 1994. Pàg. 137-222
- Alberch, Xavier. Burch, Josep. "Història de les Comarques Gironines. Volum III. Història del Gironès". Diputació de Girona. Girona, 2002. Pàg. 564-569
- Martínez Fiol, David. «Els 'voluntaris catalans' a la Gran Guerra (1914-1918). Publicacions de l'Abadia de Montserrat. Barcelona, 1991
- Arxiu Municipal de Salt. Fons 100 Ajuntament de Salt. Sèrie I.1.1. Llibres d'Actes de Ple (1914-1920) Fitxes 1810, 2818, 2829 i 2830

## FESTA?

S'acosta la rauxa i la disbauxa! Estiguem tots preparats per rebre la Festa Major amb els millors ànims possibles. Avui en dia no és fàcil estar alegre i fer celebracions com es feien temps enrere. La crisi a gran escala ens sacseja d'allò més i ens ha tocat al carrer, al nivell de casa nostra i la nostra butxaca. La veïna, l'amiga, la família... algú proper ja ha passat per les conseqüències més directes... fins i tot algun de nosaltres ho ha patit en la seva pròpia carn.



No podem parar de denunciar el món injust en què vivim. Fam a l'Àfrica, guerra, refugiats, falta d'escolarització, falta d'aigua potable... molts problemes que fins ara ens sonaven llunyans i que poc a poc ens han estat més propers: la necessitat de fer ús del banc d'aliments, menjadors públics, desnonaments, atur, deutes, hipoteques, salut i educació cada cop més precàries i en un procés de privatització, corrupció... aquests són els problemes reals als quals ens enfrontem dia a dia.



Tots i cada un ens hem d'espavilar per tal de no decaure en una espiral de depressió i decaïment, en un pou de confusió i ràbia continguda. La nostra pregunta és: qui és el culpable? Nosaltres, per gastar el que no teníem en època de bonança? Hipotecar-nos pel cotxe, el pis, el préstec... pagar a terminis el mòbil, el portàtil, les factures de llum, aigua... hem estirat més el braç que la màniga? O els bancs, els polítics, el govern...el sistema? Amb clàusules abusives a les hipoteques, interessos elevadíssims, corrupció per concessions d'obres, empreses fantasmes, retallades excessives en sanitat i educació, contractes fora de la llei, pujada de l'IVA de tots els productes, retallada de subvencions en la cultura, pressupostos militars cada cop més elevats... el sistema capitalista ens ha escanyat?

Estem preparats per un canvi de rumb en què la societat decideixi el seu futur, sense traves polítiques ni burocràtiques?

Hem de crear un nou món on tot-

hom hi tingui el seu lloc, ni en un lloc inferior ni superior, on tothom sigui tractat igual. Amb les mateixes oportunitats, el mateix nivell de vida i poder tenir una educació i sanitat igualitària i justa. Com podem aconseguir-ho? Des de la nostra humil posició ajudant el veí, la família, l'amig més proper... el nostre petit gra de sorra pot convertir-se en una muntanya. Ja ho diu una cançó de Macaco

**“Una gota junto a otra  
hace oleajes,  
luego mares... océanos.  
Nunca una ley  
fue tan simple y clara:  
acción, reacción... repercusión.  
Murmulllos se unen,  
forman gritos,  
juntos somos evolución”**



Dons ja ho sabeu!

**Acció,  
reacció...  
repercussió!**

Feliç Festa Major!

Anna Clarà



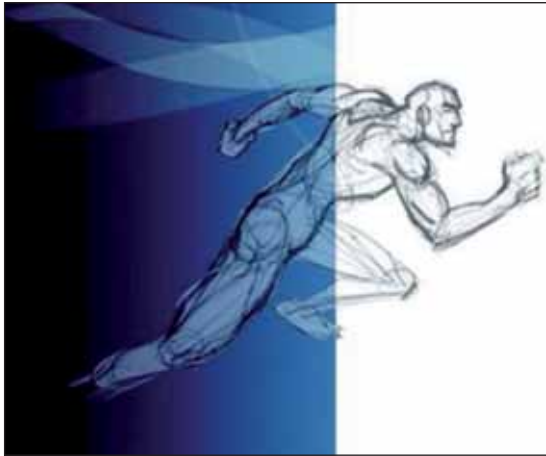

**Jordi Subils**  
fisioterapeuta

 **638 138 279**

Rehabilitació funcional  
Tractaments esportius  
Prevenió de lesions  
Massatges



construccions el  
**GIRONÈS** S. A.

Països Catalans, 230 baixos - Tel. 972 24 39 11 - 17190 SALT (Girona)



info@tulsa.eu  
www.tulsa.eu

**BOTIGUES:**  
Girona  
Santa Eugènia, 165-167  
Tel. 972 245 110

**Figueres**  
Plaça del Grà  
Tel. 972 512 235

**Roses**  
Mercat Cobert, 72

**TORRADOR:**  
Palau de Santa Eulàlia  
(Alt Empordà)

**FAYET**

CORREDORIA D'ASSEGURANCES  
ASSESSORIA D'EMPRESES  
GESTORIA ADMINISTRATIVA  
OBRES I REFORMES

c/ Pep Ventura, 98 baixos - Tel. 972 24 07 31 - SALT

## Els amos de la finca ocupen el terrat

La tropa del PP que ocupa els diferents òrgans (legislatius, executius o judicials) de la governació de l'Estat castellà no dona treva: no passa divendres –que és el dia de la setmana estratègicament triat a aquest efecte– que no surti la portaveu Soraya Sáenz de Santamaría, sola o acompanyada, a donar-nos la corresponent bona nova i alegrar-nos el cap de setmana amb l'últim “trágala” que ens han preparat.

A primers de maig se'ns va anunciar, en una d'aquestes aparicions de la Santamaría posteriors al consell de ministres, un nou passeig militar del corró parlamentari popularista, iniciativa que de llavors ençà, atesa la dinàmica embogida d'aquesta gent, ja ha quedat colgada per altres amb el seu propi poder destructiu, però aquella que dic presenta uns aspectes insidiosos que la fan particularment destacable: aquesta vegada s'ha tractat d'arrogar-se la facultat d'expropiar els terrats comunitaris de les cases de pisos urbanes a fi i efecte que les companyies de telefonia mòbil puguin instal·lar-hi, sense cap possible oposició popular (del poble), les antenes que donen cobertura a aquests ginys que en diem mòbils i als quals estem tots majoritàriament enganxats, per necessitat, per plaer o per vici.

Sorpren, no cal dir-ho –tot i que ja hem vist unes quantes mostres d'aquesta paradoxa–, que un govern que va de liberal per la vida sigui tan extremadament intervencionista, quan li convé. «S'imaginem què hauria dit el PP», escrivia a propòsit d'això el periodista Jofre Llombart, incidint en aquest matís, «si un go-

vern d'esquerres (o un del PSOE) hagués aprovat una llei que permet expropiar terrasses per posar-hi antenes? Haurien sortit comparacions amb règims 'bolivarians' i referències a Chávez i Castro».

L'altre aspecte tenebrós d'aquesta perpetració legislativa del PP és la intromissió en l'àmbit municipal, en la qual sembla que troba especial fruïció: només cal recordar la laminació –via legal, no faltaria sinó, que estem a l'Imperi de la Llei! –de competències en aquest nivell administratiu feta a través de la reforma de la Llei d'Administracions locals, perpetrada també a final de l'any passat i que ha rebut tota una bateria de rebuigs, entre ells el de la Generalitat de Catalunya, que l'ha portat al Tribunal Constitucional (l'espanyol, ai!) per invasió (una més) de competències. Fins ara, continua dient en Llombart, «hi havia la possibilitat de fer un mínim d'oposició a la instal·lació barra lliure d'antenes i, per exemple, si hi havia la intenció de col·locar-ne una a les portes d'una escola, l'Ajuntament de torn reaccionava en contra i intentava frenar-ho. Ara, amb el tradicional amor que aquest executiu ha mostrat sempre per l'administració local, el Ministeri d'Indústria els ha tret qualsevol competència perquè puguin dir-hi la seva. I és clar, si ni tan sols un consistori pot tossir a les

empreses de telefonia perquè darrere seu hi tindrà el cosí Estat de Zumosol, què podran fer els veïns?».

Aquest episodi m'ha recordat tres exemples anteriors, d'ara fa quatre anys, de la penosa situació de dependència dels municipis, en una administració de l'Estat muntada segons un esquema absurd, “de dalt a baix”, quan hauria de partir precisament dels municipis, que és el nivell més proper als ciutadans, i per tant també als contribuents, sense els recursos dels quals no hi hauria Estat que valgués, oi? Els casos a què em referia són els de la ciutat de Barcelona, aleshores amb Jordi Hereu d'alcalde, que es va empescar uns surrealistes “Jocs d'hivern” per

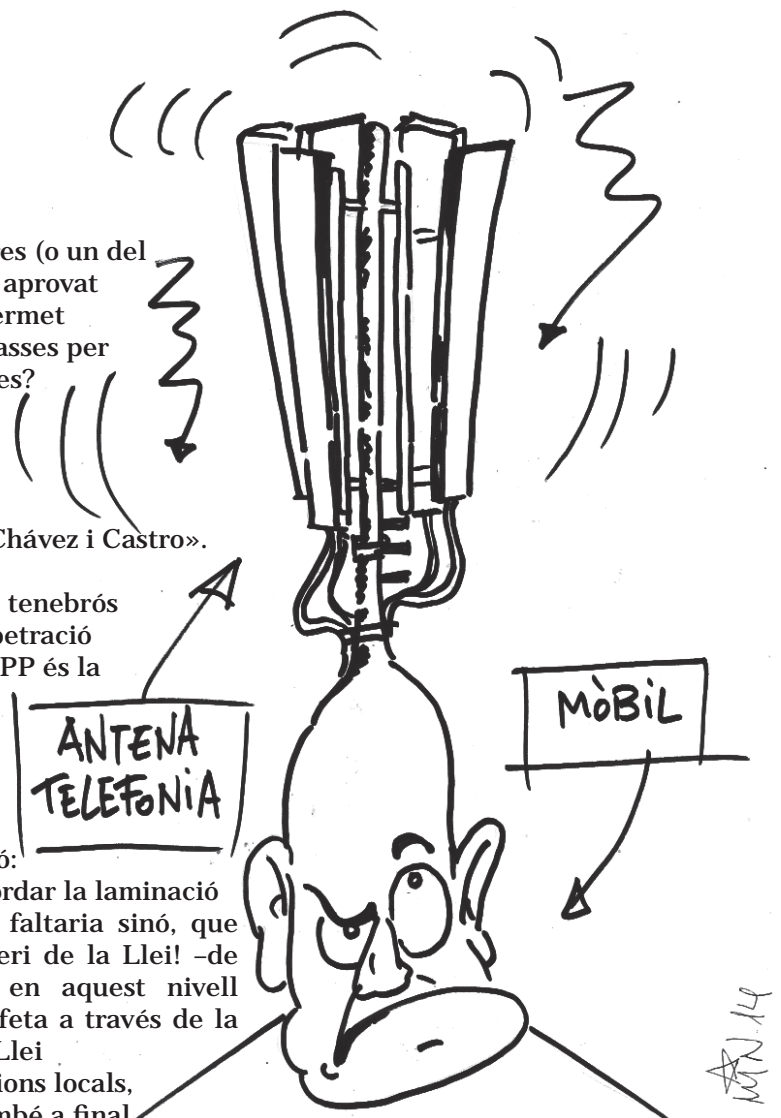

fer bullir l'olla (com abans ho havia fet, o intentat, amb el Fòrum de les Cultures de l'inefable Joan Clos, i abans amb els Jocs Olímpics dels alcaldes Maragall i Serra); el segon és la ciutat de Vic, on hi va haver un gros enrenou amb la negativa de l'alcalde Vila d'Abadal a estirar més el braç que la màniga amb les prestacions socials, com a protesta per la manca de recursos municipals (una plantada que li va comportar, no cal dir-ho, tota mena de desqualificacions, provinents fins i tot del mateix gabinet progressista de Rodríguez Zapatero); el tercer cas era el d'Ascó, la vila de la riba de l'Ebre que té en terreny municipal una central nuclear i que, també per boca del seu batlle, es va "oferir" a l'Estat perquè l'escollís per fer-hi el "cementiri" on s'havien d'enterrar els residus radioactius de totes les centrals nuclears del territori estatal...

«Fa poc em van proposar d'apuntar-me a una llista del Facebook que en diuen "Ja en tenim els collons inflats de la merda que dei-

xen anar sobre Catalunya". Abans ho haguessin dit, doncs!, perquè, a la merda habitual que ens cau a sobre, en forma de difamacions, mentides i insults d'una xenofòbia anticatalanista desbocada, ara pretenen afegir-hi la merda física que evacuen les centrals nuclears de tot l'Estat, els residus radioactius que ningú sap on s'han d'entaforar, perquè no hi ha manera humana de reciclar-los». Això ho escrivia un servidor el gener del 2010. Quatre anys més tard, el Govern espanyol, que casualment també és del PPSOE, com llavors, s'acaba de cobrir de glòria fent dues empastifades més, beneïdes per la seva reconseguida legalitat vigent o per vigir: d'una banda, ha deixat amb el cul a l'aire una bona colla d'incauts que va convèncer temps enrere perquè invertissin en energies renovables (solar, sobretot), i que ara es veuen forçats a tancar les instal·lacions que van aixecar amb els seus estalvis, i sense possibilitat de recuperar aquells diners; i per si no n'hi havia prou,

la maquinària recaptatòria estatal (sempre tan valenta amb els petits) s'ha empescat un impost per cobrar l'electricitat dels que se la produeixen mitjançant plaques solars, al marge de la xarxa elèctrica.

L'altra malifeta, també imposada al miserable nivell dels municipis deixats de la mà del déu Estat, que tan lluny i tan avall queden vistos des de la talaia madrilenya, consisteix a retirar les ajudes a les plantes de tractament de purins –unes set o vuit a tot Catalunya–, de manera que la quisca, quan sobreixi dels dipòsits d'emmagatzematge, tornarà a la terra, i a través de la terra als aqüífers i als rius.

De quina cosa "no legal" diu que no vol parlar amb "el senyor Mas" aquell tal Mariano Rajoy que fa de president del Govern espanyol i de guarda jurat de la Finca espanyola?

Fermí Sidera Riera

## CB SABATERS

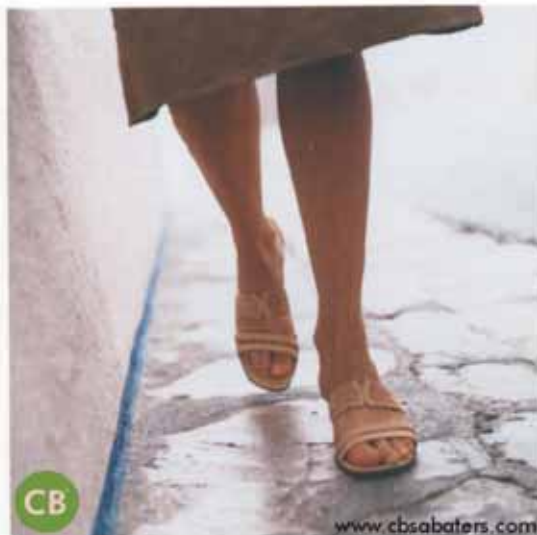

Una passejada, per la tarda...

Carrer Major de Salt, 29 · Tel. 972 40 07 80

# El nus en el tèxtil

Un dels principals maldecaps que han tingut els tècnics amb el fil, en tot el seu llarg camí, fins a ser una peça per vestir, ha estat el trencament o ruptura. Penseu que les fibres, des que són un fil fins que arriben a ser una camisa, un llençol, uns pantalons, etc., passen per molt processos.

Si concretem una mica i ens posem en el punt de passar de la contínua al bobinat. De passar de fusada a con. Per eliminar els defectes, gruixos i prims que trobem en el fil, li provoquem un trencament gràcies al purgat que se li fa al fil. Això es fa per evitar posteriors trencaments en altres passos del procés fins arribar a ser un producte de consum.

Per tant hem trencat el fil en un dels seus punts dèbils -per evitar altres trencaments posteriors- i després el tornem a ajuntar, això es va fent un **nus**. Sembla una tonteria però no ho és, ja que així evitarem moltes parades d'altres màquines en els processos posteriors. Ja hem trencat el fil, ara per seguir hem de tornar a unir-lo. Com ho fem? Aquí comença el problema que volem solucionar.

Tradicionalment els **nusos** que es feien servir eren el **normal**, el de **teixidor** i el de **pescador**. Són els esquemes de la figura 1

d'esquerra a dreta. Actualment la unió entre els dos caps es fa per corrent d'aire, els "**splicers - yarns**", que totes les empreses d'enconat, **Muratas, Schlaforts**, etc, van adoptar. Consisteix, primer, en obrir les fibres per aire d'un cap, per tant treu

la torsió, igualment es fa a l'altre cap i després ajuntar-los i amb una corrent d'aire tornar a donar la torsió. El sistema actualment és tan perfeccionat que ni es nota on s'ha trencat el fil i a més s'obté la mateixa resistència. També existeixen aparells manuals per nuar el fil ordit.

Entre els dos sistemes, un enginyer industrial català va patentar -entre altres coses- un sistema per unir dos fils sense fer el nus. És el que es veu a la figura 2 i 3. En la fig. 2 es veu com la pinça 3 aguanta el fil i la 4 el descargola. Igualment la pinça 6 aguanta l'altre fil i la 5 el descargola i el deixa sense torsió. En la fig. 3 es veu com passa els dos fils sense torsió a la càmera de control 7, 8 i les pinces 4 i 5 giren en sentit contrari i li donen la torsió original. Ja tenim un sol fil. En

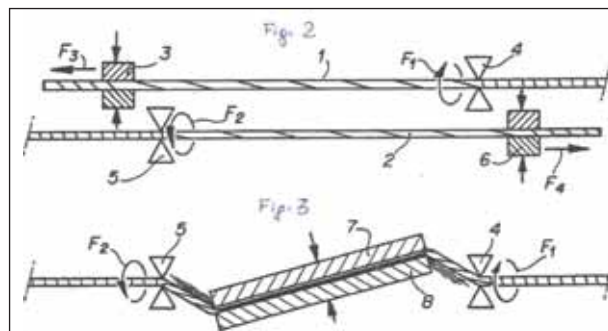
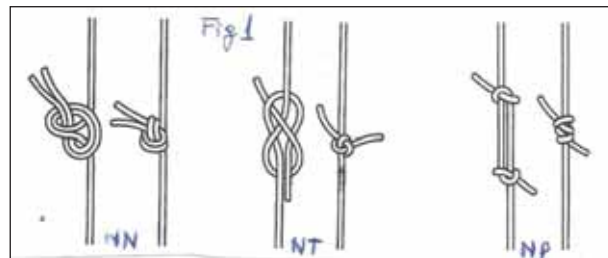

**Carlos Pujol i Isern** és l'enginyer que va patentar el sistema del **sensenús**, per cert que va ser el primer premi a la creativitat del Col·legi d'Enginyers Industrials de Catalunya. Va ser precursor i va obrir el camí en aquesta tecnologia de la unió de dos fils que finalment es va optar per "**splicer d'aire**". També va patentar el **sensenús electrostàtic** i la **filatura centrífuga**.

Ja ho veieu, un altre tècnic català que va marcar un abans i un després en aquest camp. El vaig conèixer personalment en una visita que va fer a la Gassol, per parlar sobre els **KOH**, un altre dia els hi explicaré. El meu reconeixement a un tècnic excepcional i molt enginyós.

**Rafel Sala**



[www.clinicadentalbia.com](http://www.clinicadentalbia.com)  
[info@clinicadentalbia.com](mailto:info@clinicadentalbia.com)

CIRURGIA ORAL	BLANQUEAMIENTO	PERIODONCIA	
URGENCIAS	ORTODONCIA PARA ADULTOS E INFANTES	RADIOLOGIA	C/ Agudes nº 8-10 Tel. i Fax 972 23 90 49 17006 GIRONA
ATENCION DE MUTUAS	PROTESIS FIJAS Y REMOVIBLES	ODONTOLOGIA GENERAL	Rambles Xavier Cugat, nº 26 Baixos Tel. 972 21 51 00 17007 GIRONA
IMPLANTES	ODONTOLOGIA PEDIATRICA		C/ Rai Ser, nº 2, 1rC Tel. 972 22 15 67 17003 GIRONA
ODONTOLOGIA PREVENTIVA			
ENDODONCIA			
ESTETICA			

FINANCIAMOS SU TRATAMIENTO SIN INTERESES. Tel. 972 23 90 49



**Confeteria Pastineria  
Negrell**  
R.S.I. 20.4983/CAT

*Passeig Marquès de Camps, 16 ACC  
Tel. 972 23 07 58 - 17190 SALT*

**Fiscalitat**  
**Comptabilitat**  
**Jurídicomercantil**  
**Assessoria individual**  
**Gestoria**  
**Assessoria laboral**  
**Auditoria**  
**Consultoria econòmica**  
**Consultoria financera**  
**Comerç internacional**  
**Corredoria d'assegurances**  
**Prevenió de riscos**  
**Aules de formació**



**ribas-àlvarez**  
assessors i consultors

**Empresistes**  
**Economistes**  
**Auditors de Comptes**  
**Advocats**  
**Graduats Socials**  
**Consultors**

**Entra a la nostra web i informa't!**



[www.ribasalvarez.cat](http://www.ribasalvarez.cat)

<b>GIRONA</b> Sèquia, 7, 3a planta · 17001 Tel. 972 21 06 73 Fax 972 21 87 31	<b>OLOT</b> Pou del Glaç, 20 · 17800 Tel. 972 27 64 01 Fax 972 27 13 47	<b>RIPOLL</b> Passeig Sant Joan, 9 · 17500 Tel 972 70 01 01 Fax 972 70 09 41	<b>SALT</b> Passeig dels Països Catalans, 148 · 17190 Tel. 972 24 90 34 Fax 972 23 21 88
--	--	---	---



**Fusteria colón**  
fusteria modelisteria embalatges

c/ miquel de palol, 15 · 17190 salt (girona)  
telf. 972 234 771 • fax 972 234 302 • e-mail: colon@fusteriacoon.com

## Parlant d'aniversaris

S'acosta el 50è aniversari de la creació de la parròquia de Sant Jaume al nostre poble

En realitat el mig segle el farà l'any que ve. Fou el 10 d'abril del 1965 que el bisbe Dr. Jubany va signar el decret de creació d'una nova parròquia a Salt. Però el tema ja es venia preparant uns mesos abans. Geogràficament comprendria mig poble, el que des de l'origen es posà sota l'advocació de Sant Antoni amb el nom de Barri o Veïnat de Sant Antoni. Lamentablement el nom del sant es va anar esborrant i restà, sobretot, el nom del Veïnat.

Tanmateix, oficialment sempre s'ha negat l'existència de dos sectors diferenciats del nostre poble. Fins i tot, per apartar la paraula Veïnat, va haver-hi una etapa en la qual en deien 'districte segon'.

La creació de la nova parròquia era una ocasió immillorable per batejar-la amb el nom de Sant Antoni, com haurien desitjat els veïns arrelats al Veïnat. Però forces vives del poble van convèncer, a qui calia, que una parròquia amb aquest nom dividiria el poble i seria causa de celebració de dues festes majors distanciades. La parròquia es diria, doncs, de Sant Jaume, sant que té la festivitat molt propera a la de Sant Cugat i així hi hauria una sola festa major al municipi.

Mn. Lluís Vilà, aleshores vicari de Sant Cugat, fou l'encarregat d'explicar aquestes raons en el programa de la festa major del 1965. En copio un apunt: *"Dos parroquias no significa división del pueblo,..... un llegar el Distrito Segundo a la mayoría de edad que, valga la expresión, nunca el Veïnat ha sido menor de edad. La coincidencia de las fiestas de San Jaime y San Cucufate nos hablan de unión, de trabajo apostólico y cultural conjunto, de actividades religiosas y profanas de las dos parroquias unidas. Ésta ha sido la causa de la elección de san Jaime como patrón, que dicho sea de paso, ha suscitado una cierta crítica.*

Bé, ja tenim decret i nom. Falta rector i església. El Dr. Jubany nomena M. Àngel Caldas, fins aleshores rector de Portbou, i conegut de tot el poble, puix que hi havia estat de vicari el 1952. Mn. Àngel pren possessió de la nova parròquia l'1 d'octubre de 1965.

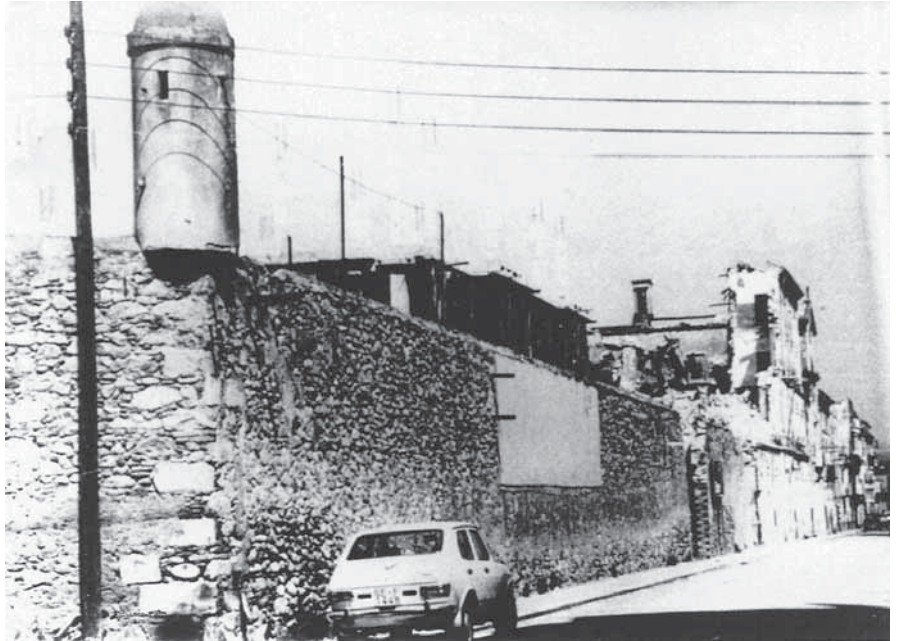

1974. La demolició del convent de les Clarisses del Veïnat

I l'església? Fins que no es pugui construir un temple nou, serà parroquial la de les monges Clarisses. Va constituir una agradable sorpresa per molts creients del Veïnat, sobretot gent gran, que batejos, casaments i enterraments ara ja es fessin a 'l'església de les sores'. Com a curiositat, dir que el primer batejat aquell 1965 va ser Lluís Juncà Ensesa, segons consta en la pàgina del full parroquial dedicada ja enterament a la Parròquia de Sant Jaume.

I el Dr. Jubany, ell que l'havia creat, va voler conèixer la parròquia i la seva gent. I va venir el dia 13 de maig del 1966, la parròquia tenia poc més de mig any, i va tornar a venir per la celebració de la festa de Sant Antoni, el 19 de juny: una celebració extra, amb bisbe i tot.

I les monges Clarisses? Les poques que hi havia seguien fent la seva vida conventual, adaptada, és clar, a les necessitats de la parròquia. Perquè, mentre s'esdevenia tot això que anem explicant, el gran edifici conventual encara era presó provincial amb el carrer de Santa Clara tallat a partir de la porta de l'església. No serà fins a la tardor d'aquest 1966, després que es procedeixi al trasllat de presos al nou edifici del Pont Major, quan a les Clarisses els hi retornin les claus del seu gran edifici conventual. Però ja no el faran servir. Ha estat 26 anys dedicat a presó. Tornar-lo a adaptar costaria massa cèntims, millor pensar en una casa d'espiritualitat, lluny del nucli urbà, en un espai de pau i bellesa.

I Mn. Àngel, infatigable, totes les donacions i col·lectes ordinàries i extraordinàries són ben rebudes, ja té parcel·la i projecte pel que ha de ser el nou temple i casa parroquial de Sant Jaume. I les obres ja podran començar el primer de març de 1971.

I un altre fet important aquest any 1971 pel Veïnat de Sant Antoni: una nota al Full Parroquial del 21 d'octubre avisa, d'avui per demà, que ja no se celebraran més actes de culte a l'església de Santa Clara: segons un informe tècnic, el teulat no ofereix seguretat. Abans no s'hagi de lamentar cap desgràcia, els actes de culte es traslladen, fins que no es disposi del temple nou, a l'església del Sanatori Provincial.

Amb gran goig els fidels del Barri de Sant Antoni, un dia joiós de 1882, havien entrat a l'església de Santa Clara per assistir a la primera missa. En aquest dia de tardor de 1971 s'hi celebra la darrera; les portes d'aquesta església es tancaran definitivament. S'han acabat els tocs de campana, s'han acabat els cants, s'han acabat els resos, s'han acabat... Queden records.

Però la porta de la casa conventual encara seguia oberta. A dins hi quedaven deu monges, en espera de traslladar-se a la seva nova casa que bastiran a Vilobí d'Onyar.

I arriba l'1 de juny de 1972, venturós dia de la benedicció de la nova església de Sant Jaume i consagració de l'altar pel Dr. Narcís Jubany que feia mig any ja havia estat nomenat arquebisbe de Barcelona i administrador apostòlic de Girona. S'ha acabat la provisionalitat. El complex parroquial, el culte, l'obra pastoral queden oberts a grans, joves i petits, del Veïnat de sempre i del Veïnat que va creixent imparable.

Les deu monges encara hi aguantaran tres anys més en l'antic convent. Havien convertit en capella el que era infermeria de la presó i els assistia Mn. Josep Ramírez. Fins al 8 de juny de 1974. Ara sí, se'n van. Les Clarisses abandonen el poble, no hi han estat ni un segle. Se'n van sense fer remor, sense cap celebració de comiat, ni recordatori d'un final anunciat. Ara sí, portes i finestres barrades; una buidor que ressona. Quatre garites, el rosetó i la creu encara aguanten. Però els bulldozers estan a punt: vindran sense esperar i convertiran en un solar aquell gran convent i aquella església. D això fa 40 anys, un aniversari que acaba de passar sense remor, sense un recordatori, com si mai haguessin existit

Per celebrar el mig segle de la inauguració de l'església de Sant Jaume, encara queda molt.

Pere Joan SUREDA

*1971. La construcció de l'església parroquial de Sant Jaume del Veïnat*



**AS** assessoria  
SALT, s.c.

ASSESSORAMENT FET  
PER PROFESSIONALS

Fiscal, laboral, jurídic, civil, jubilacions, assegurances,  
empreses, comptabilitat

ESTEM AL SEU SERVEI AL:  
c/ Major, 2, entl. 2a - Tel. 972 24 24 57 - Fax 972 24 26 07 - 17190 SALT  
asalt@assessoriasalt.com

## Els somnis esvaïts

En Ferran va dissenyar un trajecte considerable pels Estats Units, un viatge en solitari que hauria de durar diverses setmanes. Havia fet un curset d'anglès a la Casa de Cultura saltenca i un de fotografia digital. I és que no havia volgut ser menys. No havia agafat mai un avió, creuat un oceà o trepitjat un país estranger.

En teoria hauria de ser pràcticament mig any fora de casa, de principis de setembre a finals de febrer. Partiria de Barcelona en un vol directe a Nova York. I des d'allí creuaria el país d'est a oest, passant per la regió dels grans llacs i el mig Oest, les grans planures, la costa del Pacífic i reculant pel golf de Mèxic. Tornaria a Catalunya des de Miami. Quinze mil dòlars a sobre.

A la ciutat que no dorm mai, escapçada en aquells moments, en Ferran llogaria un Cadillac per voltar literalment el país. De camí entre un lloc i altre descansava en els motels que poblen les autopistes interestatals. Allí l'aconsellaven sobre l'estil de vida dels nord-americans, de les rutes a seguir i dels paratges on detenir-se. La dimensió, les distàncies no és que només fossin enormes, és que eren diferents.

Era llavors, sentint-se sol, quan de nit i en una habitació qualsevol es deixava anar, destruït i destruïnt-se. I els dimonis se li apareixien. Per això havia volgut fugir. Solia rebolcar-se sobre el llit entre brams de dolor i gemecs d'impotència. Va pensar mil cops en llevar-se la vida, però no es volia donar aquest gust. I a ella encara menys.

A Ohio, de camí cap a Illinois, havia visitat Cleveland i fet marrada al parc nacional de la

Vall de Cuyahoga, a Brescksville. Allà hi féu parada més dies.

- Hola Ferran! -va verbalitzar un antílop, saludant amb la pota dreta davantera-. Benvingut al parc de la Vall de Cuyahoga!

- Qui em demana? -en Ferran es va girar atordit. Havia sentit clarament el seu nom.

- Ferran, sóc jo, l'antílop dels matolls! Que no em veus? Sóc jo que et crido!

I efectivament va entrelluscar un antílop darrere unes bardisses. No donava crèdit al que contemplava. Com podia ser que un antílop li parlés? Es pessigava per comprovar que es mantenia lúcida.

- És a mi a qui reclames o ets un miratge?

- Ets en Ferran Lloberes, no?

- Sí, així em diuen al meu país.

- Doncs ets tu, no hi cap dubte. No perdem més temps i segueix-me! -va dir l'antílop contundent, que es posava en marxa i reia sorollosament.

I en Ferran es va dedicar a perseguir l'animalot per camins que s'endinsaven en l'espessa foresta, fins que es plantaren al centre d'una clariana a la vora d'un rierol.

- Ara espera't aquí! -li va ordenar la bèstia. I es va esmunyir d'una gamba riient encara més que abans.

I passat un minut van aparèixer. Eren els dos éssers més bells de la creació. Dues nimfes joves i nues que el miraven tendrament, amb uns ulls verds gegantins. Eren brunes, esculturals i enjo-



gassades. I va perdre la noció del temps i de l'espai. Tot era amor, perquè de sobte les estimava. I no estava segur de restar al món dels vius.

Quan es rendí exhaust, les nimfes l'obsequiaren amb un massatge i un braçalet que li cordaren al canell. Era d'or, molt fi, i d'aquest penjava una petita estrella de cinc puntes, igualment d'or. Significava Venus, l'astre que s'anomena com la divinitat romana de l'amor i que esdevé l'estel del matí.

- Perquè no ens oblidis -van xiuxiuejar. I van desaparèixer igual que com havien aparegut, del no res i divertides.

En Ferran va obrir la finestra endormiscat i fent tentines, amb els ulls enganxats de son i la testa emboirada. I va deduir que tot havia estat un somni preciós. Però quan s'aclaria la vista a la pica s'adonà, astorat, del que penjava del seu canell. Va ser llavors quan va decidir que portaria aquell braçalet per sempre més, que amb el nou dia començaria a viure una altra vegada i que deixaria les pastilles.

I encara quan abandonava el parc, deixant enterrats per sempre aquells dimonis, va ser quan va veure com des de la llunyania l'antílop s'acomiadava amb una pota, saludant amb una branqueta i esclafint de riure.

**Joan Corominas**  
El blog de Joan Corominas.blog



# BAR ROS CAFÈ

*Especialitzats en tapes i entrepans*

Plaça del Veïnat, 10  
17190 - SALT  
972231014

**NOVA COSTASALT, S.A.**  
DISTRIBUCIÓ DE BEGUDES I PRODUCTES PER A  
HOSTALERIA I ALIMENTACIÓ

Pol. Ind. Torremirona - C/ Vilablareix, 17  
Apartat de Correus 10  
Tel. i Fax 972 23 63 81  
17190 SALT (Girona)  
E-mail: novacostasalt@comergrup.com

**Damm**  
GRUP DE DISTRIBUCIÓ

**Veri**  
El Agua del Pintore

**VICHY CATALAN**

**Pinsos, Adobs, Llavors i Cereals**

# CAN SITJÀ

Tot per horta, camp i jardí, substrat vegetals - Carbó d'alzina  
Alimentació i complements per a animals de companyia

c/ Sant Dionís, 62 - Tel. 972 23 60 84 - 17190 SALT (Girona)

# L'home del sac

Era una tarda fosca d'hivern, d'aquelles que a cap hora fa basarda de caminar pels carrers. A casa, cremava la llar, amb quatre troncs, com quatre ànimes del purgatori que, a poc a poc, s'anaven consumint. Una espelma i la llum de les flames il·luminaven amb clarors de papallona les ombres fantasmagòriques que no paraven de ballar. La petita estança anomenada cuina, desprenia olor de fum, de tristesa i foscor. Aquella tarda, com moltes tardes, la petita esperava que arribés algú. Era una nena poruga, insegura, poqueta cosa... cada vegada que es quedava sola ho passava malament, i ella, com quasi sempre, comptava les hores esperant que arribés la mare de treballar. S'entretenia asseguda a la vora del foc jugant amb un pal mig encès, fent cercles i formes inventades. De sobte, va sentir un soroll, es va amagar, volia fer un ensurt a la mare. Es va posar sota la taula pastera, una taula amb potes gruixudes que per sobre la cobria un hule tapant-li una fusta vella, amb mostres de tenir molts anys. Ningú la podia veure, ella sí, podia observar, mirant rere d'una petita escletxa de l'hule amb estampats descolorits; podia veure què passava al seu voltant. Quina va ser la seva sorpresa, no era la mare, tal com ella s'havia imaginat, era un home: l'home del sac. Sí, aquell amb qui tantes i tantes vegades l'havien amenaçat que la vindria a buscar, si no es portava bé.

L'home anava mal vestit, fosc, barbut i amb un sac rere l'esquena que encara el feia ser més geperut. La nena a penes respirava per por de ser vista. Es va posar les mans a la boca per no cridar. El cor li batejava molt fort, i si aquell home la veia que li faria!!! L'home va seure, al deixar-se caure, la cadira es va queixar, amb un crit quasi bé humà! Des del seu amagatall podia sentir, molt a prop, el ferum de sabates velles amb olor de peus cansats de tant voltar camins, de llargues nits buscant lloc per dormir, de viure penes i poques glòries, de no ser benvingut, de viure en soledat, de...

Va beure vi del porró que hi havia a sobre la taula, va obrir el calaix del pa, buscà el setrill, la sal... lentament es va anar menant la llesca de pa amb oli i sal, tot aixecant el porró de tant en tant. Després d'una llesca, en va agafar una altra, el ritual va ser el mateix. Ella, sense moure ni un dit anava observant l'escena pintoresca, que mai dels mais s'hauria pogut imaginar. Ara estava més



tranquil·la, ja no li tremolaven tant les cames ni els llavis, potser perquè aquest home li feia pensar en l'avi, aquell avi que un bon dia, quan ella era petita, bé, més petita que ara, va marxar; diuen que se'n va anar al cel... això d'anar al cel no ho havia entès mai; com s'hi pot anar allà dalt?, es preguntava moltes vegades.

De cop i volta, l'home es va ajupir, va estirar la nena de sota la taula, se la va posar a coll i li va oferir un tros de pa. Sense paraules, ella va agafar el que li oferien i es va posar a menjar. Va passar una llarga estona, pausada, tranquil·la, ni l'un ni l'altre es van dirigir cap paraula, no calia, amb la mirada ja s'entenien. L'home va fer un últim xarrup de vi, va agafar el sac, va aixecar la mà en senyal d'adéu i se'n va anar.

-Mare, és veritat, ha vingut l'home del sac i no m'ha fet res!!!

-Això és que t'has adormit i ho has somniat!- va dir la mare.

Mai no se la van creure, però a ella li era igual. Ara quan l'amenaçaven que vindria l'home del sac, ja no li feia cap por, ben al contrari, li agradaria molt tornar-lo a veure!

**Júlia Pujolràs Casadevall**



**IMPREMTA PAGÈS**  
Més de 75 anys

Preimpresió Impresió Postimpresió

PEFC FSC

UNE EN ISO 12647-2:2010

c/ Can Planes, s/n | 17160 Anglès (Girona)  
Tel. 972 420 107 | Fax 972 422 267  
info@impremapages.com  
www.impremapages.com

## Autotaller CANIGÓ



Autotaller Canigó és un projecte de la Fundació Astres. Compromís i responsabilitat social.



### SERVEIS

- ✓ Taller multimarca
- ✓ Mecànica general
- ✓ Electricitat
- ✓ Climatització
- ✓ Revisions

*Servei ràpid*



972 23 41 22

### ON ENS POTS TROBAR?



### Autotaller Canigó

Tel. 972 23 41 22  
tallercanigo@fundacioastres.org  
Passeig dels Països Catalans, 64 - SALT



- TRACTAMENTS NANOKERATINA
- COLORS PERSONALITZATS
- TRACTAMENTS KÉRASTASE
- MANICURES I PEDICURES SPA
- ESMALTATS SHELLAC i VINILUX

**HORARI:** de dilluns a divendres de 9 a 19h

c/ Major, 138 - Tel. 972 24 18 52  
17190 **SALT** (Girona)

# Àvies, avis, tecnologia i mainada en front la lectura

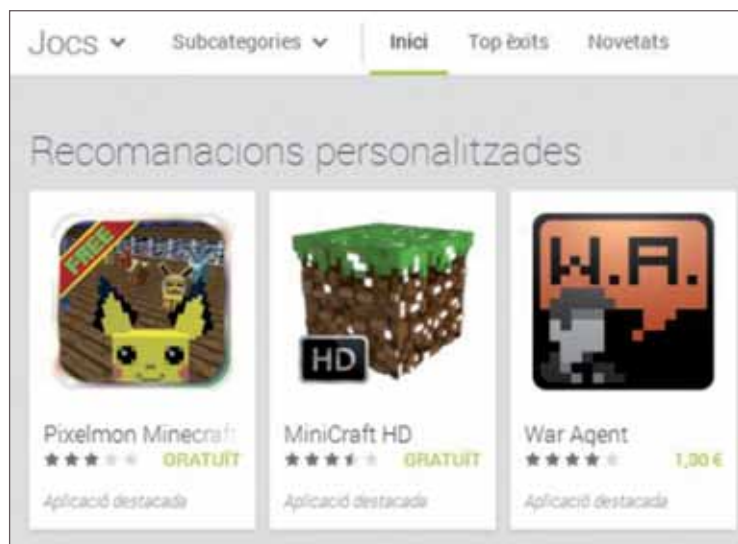

Són moltes les famílies que gràcies a l'ajuda de les àvies i els avis podem treballar. Elles i ells que sempre hi són, i sempre diuen SÍ, tenen a les seves mans eines tecnològiques que estan aprenent a dominar, i que veuen com els seus néts i nètes més petits ja utilitzen amb gran agilitat.

Estem parlant de les tauletes o ipads, smartphones o iphones, que la mainada que comença a llegir utilitza per descarregar-se jocs gratuïts. I és aquest afany de diversió sense límits el que ens fa perdre de vista que la descàrrega de qualsevol joc ve precedida d'una gran quantitat, moltes vegades intel·ligibles per a les persones adultes, de missatges que comprometen la privacitat del propietari de l'eina.

Us convidem a fer la reflexió de si l'única consigna que permet a la mainada la descàrrega de jocs ha

de ser: "GRATUÏT SÍ" o qualsevol de les seves variants (Free, Gratis...).

Per facilitar aquesta reflexió us proposem que intenteu desxifrar un dels compromisos que molts heu acceptat de manera voluntària però inconscient a l'hora d'activar un compte de Google a qualsevol dispositiu Android per tal de poder descarregar aplicacions (jocs...) de Google Play:

**"Si puja, tramet, emmagatzema, envia o rep contingut als nostres Serveis o mitjançant aquests Serveis, concedeix llicència internacional a Google (i als seus col·laboradors) per utilitzar, allotjar, emmagatzemar, reproduir, modificar, crear treballs derivatius..."** "... comunicar, publicar, exhibir i visualitzar públicament i distribuir aquest contingut..."

Font: <https://www.google.es/intl/ca/polices/terms/regional.html>, apartat "El seu contingut en els nostres Serveis".

La nostra reflexió és: "Són nens i nenes que estan aprenent a llegir i els estem transmeten que si diu GRATUÏT no cal llegir. Ens estem equivocant. Donem suport als nostres avis i àvies per tal que puguin gaudir de l'experiència de compartir estones d'oci amb els seus néts i nètes de forma segura, i per aconseguir-ho comencem a llegir de nou."

**Tatiana García Bernal**

Mare i gerent d'EduTIC Acadèmia  
de noves tecnologies - [www.edutic.cat](http://www.edutic.cat)



**EduTIC**  
acadèmia de noves tecnologies

Us desitgem  
Bona  
Festa Major

**VAL \* 5€ X 1H**

Classe personalitzada  
prèvia concertació d'hora

promoció vàlida del 25 de juliol de 2014 al 31 de gener de 2015  
en horari de 15 a 17

**FORMACIÓ en Internet - Portàtils - Smartphones - Reforç Escolar - Assessoraments tècnics individuals**

[pregunta@edutic.cat](mailto:pregunta@edutic.cat)

606220788 - 972240977

Major, 127 Salt



edutic.cat

# MM MICKEY MONTSE

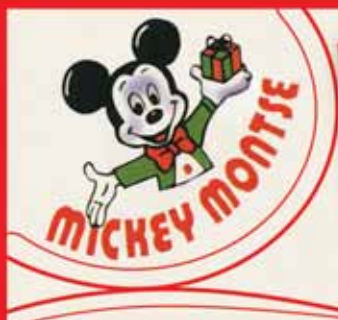

BOLSOS - COMPLEMENTS - REGALS

C/ Sant Joan Bta. la Salle, 2-4 | C/ Rutlla, 56 - 17002 Girona | Tel.972 22 27 56



PAPERERIA - REGALS  
BIJUTERIA



C/ Manuel de Falla, 44 - 17190 SALT - Tel. 972 23 11 88

# VINCIA ADVOCATS®

CIVIL- PENAL – ESTRANGERIA

c/ Major, 30, 1r – 17190 Salt  
Tel. 972 23 98 23 – Fax 972 24 21 15  
[www.vincia.net](http://www.vincia.net)

# Compte enrere

Estem vivint un moment polític especialment intens i la gent espera que els seus representants, de casta o no, estiguin a l'alçada de les circumstàncies.

Mentre a Europa el PPE i els Socialdemòcrates obtenen pels pèls la majoria, el 25 M ha estat un punt d'inflexió a Catalunya, però també a Espanya. En pocs dies s'han succeït tot un seguit d'esdeveniments importants.

A casa nostra, el vot a les eleccions europees s'ha fet, en gran part, en clau sobiranista. D'aquí l'augment de participació, respecte de 2009 (+ 8,34 a Salt, + 12 % a Girona, + 10 % a Catalunya, enfront les 6 dècimes a Espanya) i els resultats, amb ERC com a força més votada i la caiguda lliure del PSC relegat a la 3<sup>a</sup> força quan a les anteriors va guanyar els comicis.

A Espanya, arriba el final del bipartidisme, amb la pèrdua de 2,5 milions de votants tant del PP com del PSOE i sorgeix amb sorpresa, com a moviment hereu del 15M, PODEM amb el ganxo mediàtic del professor Pablo Iglesias i gent de prestigi com el jurista Carlos Jiménez Villarejo. Ha estat la quarta llista més votada, amb un 7,97% i 5 diputats, per davant d'UPyD. Una nota de color que esperem no sigui efímera.

Després dels resultats, el PSOE va iniciar l'autocrítica amb la dimissió del seu secretari general, en Pérez Rubalcaba, seguit del 1r secretari basc Patxi López. Tot seguit, com sempre, el guirigall de l'esquerra o el centreesquerre, segons com es miri, que si Congrés tancat, que si Primàries obertes, els candidats que s'ofereixen, la candidata que molts voldrien però que no es vol presentar perquè espera un moment millor i s'ha compromès amb la seva Comunitat,...

El PP, sense gaires escarafalls, ha acabat assumint que s'ha trencat la tendència dels votants de la dreta que tot ho perdonen, les retallades, la corrupció, i se n'han quedat a casa 2,5 milions.

En això estàvem, la mar d'entretinguts entre discussions d'uns i altres, entrevistes a dojo d'en Pablo Iglesias, líder dels bolivarians, "perroflautas,", friquis i tot el que el que els hi han dit a tort i a dret, i va el Rei i abdica. Mira que s'havia dit, però ell ha fet com al futbol. Fins l'evidència, no hi ha res a l'agenda.

Entre el seu afebliment físic, alguna que altra espifiada i el desafiament català, que diuen els de Madrid, es veu que no s'hi ha vist amb cor i li ha passat la patata calenta a Felip VI. En un tres i no res han fabricat la llei d'abdicació, l'han aprovada i apa! Ara a veure com respira el nou monarca.

L'abstenció de CIU en aquesta votació ha suposat moments convulsos en el si de la coalició. En Duran i Lleida va anunciar que plegava. Sembla, però, que al final s'ha reconduït la situació, al menys fins al 9N. Les divergències no vénen d'ara, però a aquestes alçades del camí, hauria estat un cop dur pel sobiranisme, quan hi ha tants factors en contra de la Consulta i la independència.

Hem vist també com els partidaris de la 3a. República sortien al carrer per reivindicar un referèndum per decidir la forma d'estat. El poder polític diu que no s'ha de governar a cop de manifestació, per tant, de moment, ni cas.

El darrer moviment, fins ara, ha estat la dimissió d'en Pere Navarro.

El PSC ha passat de ser el partit



més votat a Catalunya a ser la 3a força. Des del carrer, era obvi que s'havien de prendre mesures de regeneració i tornar a donar un perfil més clar d'esquerra, actuar més com a partit sobirà a Catalunya i donar veu als socialistes que estan pel sobiranisme. Aquest debat en el si del partit, va suposar l'abandonament de crítics històrics com la Marina Geli. Veurem qui s'atreveix a agafar ara les regnes.

Així estan les coses en el compte enrere, a 5 mesos de la data prevista pel 9N.

A l'acte de votació de la llei d'abdicació, en Rajoy diu que està per l'estabilitat, que ningú es mogui!, en Rubalcaba per la reforma de la constitució, com la resta de partits que la van signar, a excepció del PP, i en Duran perquè el nou Rei impulsí la Consulta.

Veurem què passa en els propers mesos. I han de passar unes quantes coses perquè tot es bellugui en la bona direcció.

Es demanarà la reforma de la Constitució que faci legal la Consulta? O s'encarrilarà cap al federalisme? El PSC es decantarà, finalment, pel dret a decidir?

**“Si diuen que la fe mou muntanyes, creieu-me, ens cal força i molta, molta fe per arribar al 9N2014”.**

**Pilar Velázquez**



**auto-sport**  
VEHICLES TOT TERRENY

Audi Q5

M. Teresa de Calcuta, 1  
Pol. Torre Mirona  
17190 SALT (Girona)  
Tel. 972 23 53 26  
Fax 972 24 32 56  
casals@auto-sport4x4.com

TOTES LES MARQUES 4x4 [www.auto-sport4x4.com](http://www.auto-sport4x4.com)



DES DE 1926

- Llibreria • Papereria
- Cava de Cigars
- Articles fumadors

c/ Major, 15 - 17190 SALT  
Tel./Fax 972 23 52 09

**OBRES I REFORMES**



**VICTOR, S.L.**

Països Catalans, 44 baixos  
Telèfon 972 24 23 63

17190 SALT (Girona)  
Fax 972 24 21 30

[info@obresireformesvictor.com](mailto:info@obresireformesvictor.com)  
[www.obresireformesvictor.com](http://www.obresireformesvictor.com)

# Fem Festa Major!

# SALT 2014

del 24 al 28 de juliol



Ajuntament de  
Salt

T'❤️ SALT



# Programa d'ACTES 2024

## DIVENDRES, 18 DE JULIOL

A dos quarts de 8 del vespre, **PRESENTACIÓ DEL LLIBRE DEL SR. MIQUEL AGUIRRE**, CORTINA DE SACA, a la Biblioteca Lu Bohigas.

**Organitza:** Ajuntament de Salt

**Sopar de veïns al carrer: Barri dels Escriptors (Miquel de Palol).**

## DISSABTE, 19 DE JULIOL

A partir de les 11 del matí i fins a les 7 de la tarda, **FINAL DE LA LEAGUE OF LEGENDS**, a la Fàbrica Jove. Els quatre primers classificats de la lliga jugaran el campionat.

**Organitza:** Àrea de Joventut de l'Ajuntament de Salt

**Sopar de veïns al carrer: Doctor Castany.**

## DIUMENGE, 20 DE JULIOL

A partir de les 10 del matí, **4a VESPA TAPA A SALT**, al carrer Francesc Macià. Concentració de vespes clàssiques, espectacle de carrer, ruta panoràmica i gimcana tapera.

**Organitza:** Associació de Veïns de la Massana de Salt i Girona Scooter Club

A partir de les 10 del matí, **TERCER MERCAT DE FESTA MAJOR**, al carrer Francesc Macià. Coincidint amb la Festa Major de Salt, podeu gaudir d'un munt d'activitats per a totes les edats.

**Organitza:** Associació de Veïns de la Massana de Salt, Associació de Veïns del Barri Centre, Associació de Comerciants Francesc Macià Zona Centre, Club de Botxes Salt, Girona Scooter Club i Associació de Comerciants de plaça Catalunya.

## DILLUNS, 21 DE JULIOL

A partir de dos quarts de 6 de la tarda, **GIMCANA DE FESTA MAJOR**, per tot el poble. Fent servir els telèfons mòbils caldrà buscar les pistes que us portaran al lloc on es realitzaran les proves. Activitat per a joves de 14 a 18 anys (cal inscripció prèvia).

**Organitza:** Àrea de Joventut de l'Ajuntament de Salt

## DIMARTS, 22 DE JULIOL

A dos quarts de 7 de la tarda, **STORYTIME: UNDER THE SEA**, a la Biblioteca Lu Bohigas de Salt. Conte teatralitzat en anglès. Activitat gratuïta.

**Organitza:** Kids & Us Salt

A un quart de 9 del vespre, **ASSAIG CASTELLER** a les Naus Guixeres, núm. 8, darrere de la Factoria Cultural Coma Cros de Salt.

**Organitza:** Colla Castellera Marrecs de Salt

## DIMECRES, 23 DE JULIOL

A les 8 del vespre, **FESTA DE FINAL DE CURS DEL SALT GIMNÀSTIC CLUB**, al pavelló gimnàstic del carrer Martí i Pol, núm. 5.

**Organitza:** Salt Gimnàstic Club

## DIJOUS, 24 DE JULIOL

A les 6 de la tarda, **ESPECTACLE INFANTIL amb CONTES AL SO DEL PIANO, CONTA CONTES MUSICAL** a la Biblioteca infantil i juvenil d'en Massagran. Narració de contes amb cançons i música de piano en directe. Una suggerent proposta que converteix l'actuació d'un contacontes en un musical.

**Organitza:** Biblioteca d'en Massagran de l'Ajuntament de Salt

A les 6 de la tarda i fins a les 9 del vespre, **JOCS DE TAULA amb VIA LÚDICA**, al passeig Ciutat de Girona. Via Lúdica proposa la realització de partides de jocs de taula per al públic familiar.

**Organitza:** Via Lúdica

A les 7 de la tarda, **AUDICIÓ DE SARDANES** a càrrec de la cobla **FOMENT DEL MONTGRÍ**, a la plaça Lluís Companys, davant l'Ajuntament.

**Organitza:** Salt Sardanista

A tres quarts de 8 del vespre, **ACCIÓ DELS DIABLES D'EN PERE BOTERO**, a la plaça Lluís Companys, davant l'Ajuntament.

**Organitza:** Ajuntament de Salt i Diables d'en Pere Botero

A les 8 del vespre, **CERCAVILA DE PREGÓ amb els AMICS DELS GEGANTS DE SALT**, amb el següent

recorregut: plantada i sortida de la Coma Cros, carrers Enric Granados, Major, Gallostra, Àngel Guimerà i arribada a la plaça Lluís Companys, davant de l'Ajuntament.  
**Organitza:** Ajuntament de Salt i Amics dels Gegants de Salt

A 2/4 de 9 del vespre, **12è CAMPIONAT DE RAL-LI SLOT. 6a PROVA DEL RAL-LI DE FESTA MAJOR, MODALITAT 1/32**, al local de l'Associació RPM Slot Salt, carrer Àngel Guimerà, número 28.  
**Organitza:** Associació RPM Slot Salt: [www.rpmslotsalt.com](http://www.rpmslotsalt.com)

A les 9 del vespre, **ASSAIG CASTELLER ESPECIAL DE FESTA MAJOR**, a les Naus Guixeres, núm. 8, darrere de la Factoria Cultural Coma Cros de Salt.  
**Organitza:** Colla Castellera Marrecs de Salt

A les 9 del vespre, **PREGÓ DE FESTA MAJOR** des del balcó de l'Ajuntament; en acabat, hi haurà una mica de foc i espectacle de percussió per commemorar els 25 anys dels **DIABLES D'EN PERE BOTERO**.  
**Organitza:** Ajuntament de Salt

A dos quarts de 10 del vespre, **CONCERT amb SENTÍO COMÚN** a l'Era de Cal Cigarro.  
**Organitza:** Ajuntament de Salt amb la col·laboració d'RGB i la Comissió de Festes.

A partir de les 11 de la nit, **TAULA DE SALUT A LES BARRAQUES**, a l'Era de Cal Cigarro. Els Vip's Joves de Salt muntaran un estand de salut on es donarà informació i es faran diferents activitats relacionades amb la sexualitat, les drogues, etc.  
**Organitza:** Ajuntament de Salt amb la col·laboració d'RGB i la Comissió de Festes.

A dos quarts de 12 de la nit, **CONCERT amb ACCIÓ** a l'Era de Cal Cigarro.  
**Organitza:** Ajunt. de Salt amb la col·laboració d'RGB

A tres quarts d'1 de la nit, **CONCERT amb DR. CALYPSO** a l'Era de Cal Cigarro.  
**Organitza:** Ajuntament de Salt amb la col·laboració d'RGB i la Comissió de Festes.

A un quart de 3 de la matinada, **CONCERT amb BONOBOS** a l'Era de Cal Cigarro.  
**Organitza:** Ajuntament de Salt amb la col·laboració d'RGB i la Comissió de Festes.

**Sopars de veïns als carrers: Cardenal Vidal i Barraquer, Sant Jaume, Pau Casals, Pintor Fortuny i Isaac Albéniz.**

## **DIVENDRES, 25 DE JULIOL**

A les 12 del migdia, **ESPECACLE INFANTIL** gratuït a càrrec de **PIX, POTX i MARI CUETES**, a El Canal-Centre d'Arts Escèniques Salt-Girona.  
**Organitza:** Ajuntament de Salt amb la col·laboració d'RGB i la Comissió de Festes.

A les 12 del migdia, **OFICI SOLEMNE DE FESTA MAJOR EN HONOR DE SANT CUGAT** amb l'acompanyament de la **CORAL TRIBANA SALT**, a l'església de Sant Cugat. A continuació s'oferirà el tradicional **CONCERT DE FESTA MAJOR** a càrrec de la Coral Tribana Salt i acompanyament musical.

A les 11 del migdia, **OFICI SOLEMNE DE FESTA MAJOR** amb l'acompanyament del **COR PARROQUIAL**, a l'església de Sant Jaume.

A les 5 de la tarda, **BALL GAMBIÀ "KAN KURANG"** amb acompanyament de percussió, al parc de la Maçana. Actuació de dansa tradicional gambiana amb acompanyament musical.  
**Organitza:** Associació Bansang Missira

A les 6 de la tarda i fins a les 9 del vespre, **JOCS DE TAULA amb VIA LÚDICA**, al passeig Ciutat de Girona. Via Lúdica proposa la realització de partides de jocs de taula per al públic familiar.  
**Organitza:** Via Lúdica

A les 7 del vespre, **FUTBOL DE FESTA MAJOR**, al camp de gespa artificial de la zona esportiva del Pla.  
**Organitza:** Unió Esportiva Coma Cros

A les 7 de la tarda, **RUA DE BANDES DE PERCUSSIÓ** amb els **DIABLES D'EN PERE BOTERO**. Recorregut: sortida de la plaça Catalunya, carrers Mossèn Sebastià Puig, Miguel de Cervantes, Àngel Guimerà, Francesc Macià, Major, Enric Granados, Sant Antoni i arribada a la plaça de la Coma Cros.  
**Organitza:** Diables d'en Pere Botero

A les 7 de la tarda i fins a les 9 del vespre, **SIGNA UN VOT PER LA INDEPENDÈNCIA**, al carrer Sant Antoni núm. 1, davant la Factoria Cultural Coma Cros.  
**Organitza:** Secció local de l'ACN a Salt

A 2/4 de 8 del vespre, **CONCERT DE TARDA** a càrrec de **LA PRINCIPAL DE LA BISBAL** a l'Era de Cal Cigarro.  
**Organitza:** Ajuntament de Salt amb la col·laboració d'RGB i la Comissió de Festes.

Des de dos quarts de 8 del vespre fins a les 2 de la matinada, **VIII CAN PANXUT FESTIVAL** a la plaça Sant Jaume. Humor i circ amb la companyia **CIRCOLATE**, música amb **D.J. BIGVILLANO, CRU, SLIM QUARTET, THE BLACKISS i LA BANDA DEL REC**.  
**Organitza:** Associació Taller de Música

A les 9 del vespre, **ASSAIG CASTELLER** a les Naus Guixeres, núm. 8, darrere de la Factoria Cultural Coma Cros de Salt.  
**Organitza:** Colla Castellera Marrecs de Salt

A dos quarts de 10 del vespre, **8è CAMPIONAT DE RAL-LI SLOT. 6a PROVA DEL RAL-LI DE FESTA MAJOR, MODALITAT 1/24**, Grups Kit Car, B i Clàssics, al local de l'Associació RPM Slot Salt, carrer Àngel Guimerà, número 28.  
**Organitza:** Associació RPM Slot Salt: [www.rpmslotsalt.com](http://www.rpmslotsalt.com)

A 2/4 d'11 de la nit, **CONCERT** amb **LÍDYA TORREJÓN** al passeig Ciutat de Girona.

**Organitza:** Can Ricard

Abans de començar el ball, **LLIURAMENT DE PREMIS DEL 1r CONCURS DE CÒCTELS DE SALT** a càrrec de la **FEDERACIÓ DE COMERCIANTS DE SALT**.

**Organitza:** Federació de Comerciants de Salt

A 2/4 d'11 de la nit, **BALL DE FESTA MAJOR** amb **LA PRINCIPAL DE LA BISBAL** a l'Era de Cal Cigarro.

**Organitza:** Ajuntament de Salt amb la col·laboració d'RGB i la Comissió de Festes.

A dos quarts d'1 de la nit, **CONCERT** amb **BETAGARRI** a l'Era de Cal Cigarro.

**Organitza:** Ajuntament de Salt amb la col·laboració d'RGB i la Comissió de Festes.

A les 2 de la nit, **CONCERT** amb **GERMÀ NEGRE** a l'Era de Cal Cigarro.

**Organitza:** Ajuntament de Salt amb la col·laboració d'RGB i la Comissió de Festes.

**Sopars de veïns als carrers: Lluís Moreno, Mollera i Jacinto Benavente.**

## **DISSABTE, 26 DE JULIOL**

A partir de les 9 del matí, **2a CONCENTRACIÓ DE COTXES CLÀSSICS I ESPORTIUS A SALT**, al carrer Martí i Pol, entre Pla de Salt i passeig dels Països Catalans.

**Organitza:** RPM Slot Salt: [www.rpmslotsalt.com](http://www.rpmslotsalt.com) i RGB

De les 10 del matí a les 2 de la tarda, **XXXVI FESTA D'ESCACS** a la plaça del Veïnat. Actes previstos: **PARTIDES SIMULTÀNIES i PARTIDES D'ESCACS GEGANTS**.

**Organitza:** Club d'Escacs de Salt i Girona

De les 10 del matí a les 2 de la tarda, **XI TROBADA D'INTERCANVI DE PLAQUES DE CAVA** a la plaça de la Vila (Llúdrigues). Ampolla de tirada limitada més placa commemorativa de la trobada.

**Organitza:** Jan Col·lecció

A les 12 del migdia, **FESTA INFANTIL DE L'ESCUMA** amb **LA BOMBOLLA**, a la plaça Catalunya.

**Organitza:** Ajuntament de Salt amb la col·laboració d'RGB i la Comissió de Festes.

A 2/4 de 4 de la tarda, **12è CAMPIONAT DE RAL-LI SLOT. 6a PROVA DEL RAL-LI DE FESTA MAJOR MODALITAT 1/32**, segona tanda, carrer Àngel Guimerà, número 28.

**Organitza:** RPM Slot Salt: [www.rpmslotsalt.com](http://www.rpmslotsalt.com)

A les 4 de la tarda, **4t CONCURS DE BOTIFARRA VILA DE SALT**, al carrer Torras i Bages, núm. 8, davant el Bar Iglú. Premis per als primers classificats.

**Organitza:** Bar Iglú amb la col·laboració de l'Ajuntament de Salt

A les 6 de la tarda, **PLANTADA DE GEGANTS** a la plaça Guifré el Pelós, amb **ELS AMICS DELS GEGANTS DE SALT**.

**Organitza:** Ajuntament de Salt i Amics dels Gegants de Salt

A les 7 de la tarda, **CERCAVILA DE GEGANTS** amb **ELS AMICS DELS GEGANTS DE SALT**. Recorregut: sortida de la plaça Guifré el Pelós, carrers Major, Enric Granados i arribada a la plaça de la Coma Cros.

**Organitza:** Ajuntament de Salt i Amics dels Gegants de Salt

De les 7 de la tarda a les 9 del vespre, **JOCS D'AQUELL TEMPS i CLÀSSICS**, al carrer Santa Afra.

**Organitza:** Veïns del carrer Santa Afra

A les 7 de la tarda, **ACTUACIÓ MUSICAL SENEGALESA** amb acompanyament de percussió, al passeig Ciutat de Girona.

**Organitza:** Associació d'Ajuda i Cooperació Karaul Fuladu

A les 10 de la nit, **BALL DE NIT** amb **BLAS BAND** a l'Era de Cal Cigarro.

**Organitza:** Ajuntament de Salt amb la col·laboració d'RGB i la Comissió de Festes.

A dos quarts de 12 de la nit, **CONCERT** amb **LOS SUAVES** a l'Era de Cal Cigarro.

**Organitza:** Ajuntament de Salt amb la col·laboració d'RGB i la Comissió de Festes.

A les 2 de la matinada, **CONCERT** amb **THE FUNK BOSS BROTHERS** a l'Era de Cal Cigarro.

**Organitza:** Ajuntament de Salt amb la col·laboració d'RGB i la Comissió de Festes.

A un quart de 4 de la matinada, **CONCERT** amb **9 SON** a l'Era de Cal Cigarro.

**Organitza:** Ajuntament de Salt amb la col·laboració d'RGB i la Comissió de Festes.

A 2/4 de 5 de la matinada, **PIROMUSICAL** a càrrec dels **DIABLES D'EN PERE BOTERO**, a l'Era de Cal Cigarro. Acte amb motiu del vint-i-cinquè aniversari de la colla i com a punt de trobada de l'inici del correfoc.

**Organitza:** Diables d'en Pere Botero

Seguidament, **CORREFOC** a càrrec dels **DIABLES D'EN PERE BOTERO**, amb la col·laboració de les colles de diables **COLLA DE DIABLES RATPENATS INFERNALS** (Malgrat de Mar), **LES GÀRGOLES DE FOC** (Banyoles), **ELS DIABLES DE L'ONYAR** (Girona) i **ELS DIABLES DE PUIGDEFROU** (La Cellera de Ter). Recorregut: sortida de l'Era de Cal Cigarro, carrer Miquel Martí i Pol, passeig dels Països Catalans, carrer Mercè Rodoreda, carrers Miquel de Palol, Pere Coll i Guitó, Major, plaça Verdaguer, carrer Processó, carrer Sant Jaume, plaça Sant Jaume, carrer Llarg i final a la plaça de la Vila.

**Organitza:** Ajuntament de Salt i Diables d'en Pere Botero

A les 6 del matí, a la plaça de la Vila, **BALL DEL PIJAMA, FESTA DE L'ESCUMA I DISCOMÒBIL** amb **LA BOMBOLLA**. Instància!

**Organitza:** Ajuntament de Salt amb la col·laboració d'RGB i la Comissió de Festes.

**Sopars de veïns als carrers: Far, Santa Afra, Fidel Aguilar, Maria Mercè Marçal, Sant Dionís (Era de Can Maret), Sant Dionís (Agustí Cabruja), Joaquim Ravetllat, Josep Pla, Pau Masó, Sant Joan, Caterina Albert, Llarg, plaça del Veïnat (Abat Oliva), plaça de la Vila i plaça Juli Garreta.**

## **DIUMENGE, 27 DE JULIOL**

A dos quarts de 9 del matí, **MATINES AMB ELS GRALLERS I TIMBALERS DELS MARRECS DE SALT**. Recorregut: sortida de la plaça de la Vila, carrer Llarg, passeig Verdaguier, plaça Verdaguier, carrer Major, plaça del Pi, plaça Llibertat, carrer Àngel Guimerà, plaça Lluís Companys, passeig Ciutat de Girona, carrer Enric Granados i arribada a la Coma Cros per acabar tornant a la plaça Lluís Companys.

**Organitza:** Colla Castellera Marrecs de Salt

A les 12 del migdia, **ESPECTACLE INFANTIL GAIA, EL NOU VESTIT AVENTURER**, a càrrec de **GAIA CONTES MUSICALS SC**, a El Canal-Centre d'Arts Escèniques Salt-Girona, per a nens de 3 a 8 anys. Gratuït.

**Organitza:** Ajuntament de Salt

A les 12 del migdia, **ACTUACIÓ CASTELLERA** amb els **MARRECS DE SALT**, els **CASTELLERS DE TERRASSA**, **XICOTS DE VILAFRANCA** i **XERRICS D'OLOT**, a la plaça Lluís Companys, davant de l'Ajuntament.

**Organitza:** Colla Castellera Marrecs de Salt

A dos quarts de 5 de la tarda, **ACTUACIÓ CASTELLERA** a càrrec de **JAUME BARRI**, a les Naus Guixeres, núm. 8.

**Organitza:** Colla Castellera Marrecs de Salt

A les 6 de la tarda, **ESPECTACLE INFANTIL** amb **INFLABLES**, a càrrec de **SALSA JOVE** a la plaça Sant Jaume.

**Organitza:** Ajuntament de Salt amb la col·laboració d'RGB i la Comissió de Festes.

A 2/4 de 8 del vespre, **CONCERT DE TARDA** a càrrec de **L'ORQUESTRA MARAVELLA** a l'Era de Cal Cigarro.

**Organitza:** Ajuntament de Salt amb la col·laboració d'RGB i la Comissió de Festes.

A les 9 del vespre, **EXHIBICIÓ DE BALL** a càrrec de **SIBIEM**, a l'Era de Cal Cigarro.

**Organitza:** Escola de Ball SIBIEM

A 2/4 d'11 de la nit, **BALL DE FESTA MAJOR** amb **L'ORQUESTRA MARAVELLA** a l'Era de Cal Cigarro.

**Organitza:** Ajuntament de Salt amb la col·laboració d'RGB i la Comissió de Festes.

## **DILLUNS, 28 DE JULIOL**

A les 6 de la tarda, **FEIXINA, ESPECTACLE INFANTIL, BERENAR i OBSEQUI PER A LA MAINADA** al Pla dels Socs.

**Organitza:** Penya Blaugrana el Ter de Salt

A les 8 del vespre, **CANTADA D'HAVANERES** amb el grup **ELS CREMATS** a la plaça de la Maçana. Cremat a càrrec de la colla **M'HO PASSO BÉ**.

**Organitza:** Ajuntament de Salt amb la col·laboració d'RGB i la Comissió de Festes.

A dos quarts de 9 del vespre, **"VINOTECA", MARIDATGE ENTRE LA LITERATURA I EL VI**, a la Biblioteca Lu Bohigas. La "Vinoteca" és un maridatge entre diversos vins i una selecció de textos literaris comentats per l'escriptor Miquel Martín i llegits per l'actriu Olga Cercós. L'activitat va acompanyada d'una degustació de vi amb comentaris d'un sommelier. Activitat gratuïta. Cal inscripció prèvia a la biblioteca.

**Organitza:** Biblioteca Lu Bohigas de l'Ajuntament de Salt

## **TOTS ELS DIES**

De l'1 al 31 de juliol, **EXPOSICIÓ "LES MILLORS IMATGES DEL MÓN ANIMAL"**, col·lectiva de Montphoto, a la Casa de Cultura Les Bernardes. Horari: de dilluns a divendres, de 9 h a 13 h i de 16 h a 22 h.

**Organitza:** Casa de Cultura Les Bernardes

Del 3 al 30 de juliol, **EXPOSICIÓ "ARQUITECTURA D'UN POEMA A SALVADOR SUNYER"** de Pep Ametlla, a la Biblioteca Pública Lu Bohigas de Salt. Es podrà visitar en l'horari d'obertura de la biblioteca.

**Organitza:** Ajuntament de Salt

Del 4 al 29 de juliol, **EXPOSICIÓ DE FINAL DE CURS DE L'ESCOLA MUNICIPAL DE BELLES ARTS DE SALT**, a la Casa de Cultura Les Bernardes. Horari: de dilluns a divendres, de 9 h a 13 h i de 16 h a 22 h.

**Organitza:** EMBA de l'Ajuntament de Salt i Casa de Cultura Les Bernardes

Del 2 de juliol al 22 de setembre, **EXPOSICIÓ "JA EN TINC PROU"**, de Pep Iglésias, a la Casa de Cultura Les Bernardes. Horari: de dilluns a divendres, de 9 h a 13 h i de 16 h a 22 h.

**Organitza:** Casa de Cultura Les Bernardes

De l'11 al 24 de juliol, **EXPOSICIÓ "NOMÉS CONEC ALLÒ QUE SENTO"**, de Nil Perujo, a la Casa de Cultura Les Bernardes. Horari: de dilluns a divendres, de 9 h a 13 h i de 16 h a 22 h.

**Organitza:** Casa de Cultura Les Bernardes

Del 24 al 26 de juliol, **EXPOSICIÓ DE COTXES EXCLUSIUS D'SLOT 1/32 i 1/24 SIGNATS PER PILOTS DE RAL·LI**, al local de l'Associació RPM Slot Salt, carrer Àngel Guimerà, número 28.

Horari: obert durant la realització de les curses.

**Organitza:** RPM Slot Salt: [www.rpmslotsalt.com](http://www.rpmslotsalt.com)

Matins del 21 al 24 de juliol, **SUMMER JOVE (partyweek)**, a la Fàbrica Jove de Salt. Casal d'estiu per a joves nascuts els anys 2000, 1999 i 1998. Preu 14 euros.

Inscripcions a l'Estació Jove o a la Fàbrica Jove.

**Organitza:** Àrea de Joventut de l'Ajuntament de Salt



c/ de Salt, 25 - Pol. Ind. Mas Xirgu  
 17005 GIRONA  
 Tel. 972 406 067 - 972 400 304 - Fax 972 236 311  
 info@motostrafach.com - [www.trafachbikes.com](http://www.trafachbikes.com)

**TAMBÉ ENS TROBAREU A:**  
 Avda. Maresme, 451 - MATARÓ



DAHON.

TREK

CONOR

GIANT.

CUBE

BH  
ULTRALIGHTBIKES

**INSTAL·LACIONS  
 -VITO- S.L.**



AIGUA  
 ◆  
 LLUM  
 ◆  
 GAS

CALEFACCIÓ ◆ AIRE CONDICIONAT  
 C/ Francesc Macià nº 63 local 1  
 17190 SALT (Girona)

Tel. 655 824 510 - 655 824 511  
 972 245 972

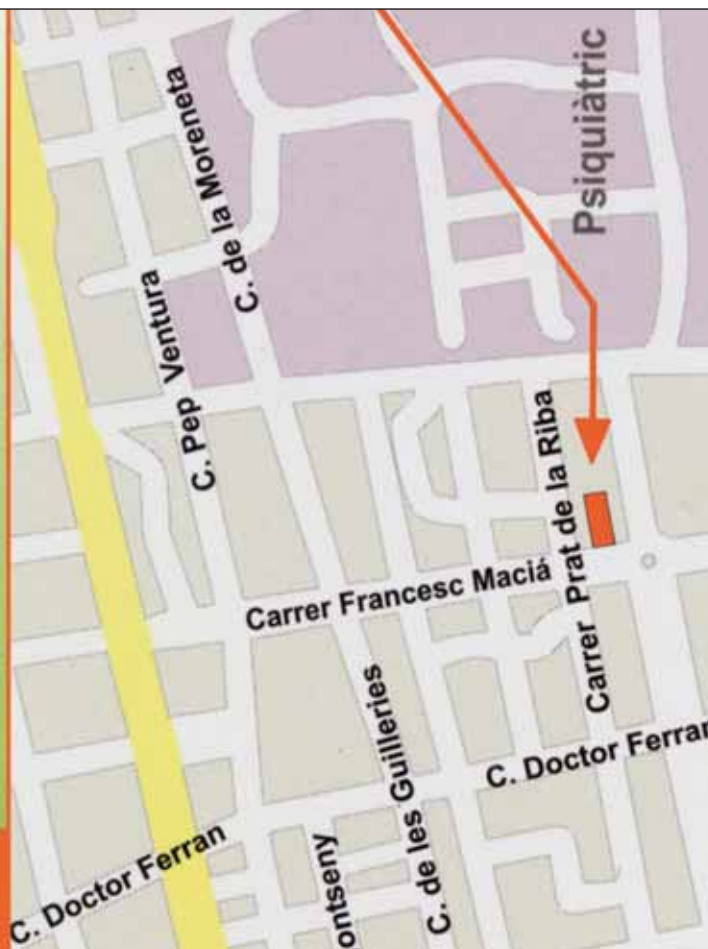

**OFICINA TÈCNICA D'ARQUITECTURA**  
 PROJECTES · GESTIÓ · DISSENY · DECORACIÓ

**ROSA GRANADOS MONTAL - Arquitecta**

## De quan el rei Joan Carles era el “Príncipe de España”



Com que aquests dies, quan escric això, tothom està parlant de l'abdicació del rei i de la coronació del seu fill, em vénen a la memòria records de quan en Joan Carles era el “Príncipe de España” i seguia Franco dòcilment en els actes oficials i en els grans discursos que va fer el dictador a la “Plaza de Oriente” de Madrid.

Tot havia començat l'any 1948, quan Joan Carles tenia 10 anys i, després d'un acord entre el seu pare Joan de Borbó i Franco, va venir a Espanya tutelat i controlat pel dictador. Va fer el batxillerat i la carrera militar passant pels exèrcits de terra, mar i aire i quan el 1962 es va casar amb la princesa Sofia de Grècia els hi van donar com a residència el palau de la Zarzuela.

Però fins a l'any 1969 Franco no va proclamar de forma oficial que Joan Carles seria el seu successor “a título de rey”, deixant ben clar que no es tractava de restaurar la monarquia borbònica –això hauria suposat que el rei fos el pare, Joan de Borbó, resident a Portugal i amb qui Franco no tenia bona relació– sinó “d'instaurar” una nova monarquia, la “Monarquía del 18 de Julio”, hereva i continuadora del franquisme, que seguís els “Principios Fundamentales del Movimiento” que Joan Carles va haver de jurar. I encara Franco es reservava el dret de desestimar aquesta decisió si un dia volia. Com que no li podien dir “Príncipe de Asturias”, que és el títol que tradicionalment es dona a l'hereu de la corona, perquè el “Príncipe de Asturias” era son pare, es van inventar un altre títol: “Príncipe de España”. Joan Carles i Sofia eren els “Príncipes de España”.

Segurament recordo molt bé tot això per un episodi que em va afectar.

L'any 1972 jo vivia a Sant Feliu de Llobregat i era director de l'institut de batxillerat, l'únic institut que hi havia aleshores en aquella població. Era un centre que havia començat a funcionar feia quatre anys quan el petit grup de professors que hi estàvem destinats, veient que havia arribat l'octubre i les obres no estaven acabades, vam plantar una taula al mig del carrer per poder matricular els alumnes. Però després de quatre anys funcionant no s'havia inaugurat oficialment i encara no tenia nom.

Un dia em van telefonar de l'ajuntament (l'ajuntament franquista d'aquella època) dient-me que hi anés urgentment. M'hi vaig trobar l'alcalde amb uns quants regidors i un altre senyor representant del govern civil de Barcelona. L'alcalde em va dir:

- Serrat, tinc una gran notícia: hem decidit posar a l'institut el nom de “Príncipes de España” i demanarem als prínceps que vinguin a inaugurar-lo, serà una gran festa a Sant Feliu.

Em va agafar de sorpresa i vaig ser espontani:

- No em sembla un nom seriós per a un institut.

El senyor del govern civil es va enfadar molt:

- “¿Qué dice usted, como no va a ser serio el nombre de Príncipes de España?”

Vaig intentar explicar que tradicionalment els instituts portaven el nom de literats o científics il·lustres, com Verdaguer, Maragall, Ausiàs March, Balmes, Vicens Vives... Però no els vaig convèncer, la reunió no va acabar cordialment i les relacions amb l'ajuntament es van espatllar.

Però el nom no es va posar i els prínceps no van venir. Calia que el nom de l'institut fos també aprovat pel claustre de professors i els companys del centre em van recolzar totalment.

Molts anys després, arribada ja la democràcia, un dia que vaig anar a Sant Feliu de Llobregat em va fer il·lusió veure que l'institut porta un nom ben bonic: IES d'Olorda. No és el nom de cap personatge sinó del puig d'Olorda, la muntanya que presideix la població.

Joan Serrat



Ctra. N-II (cruïlla Caldes) - Tel. 972 47 03 66  
17455 CALDES DE MALAVELLA

c/ Pere Coll Guitó, 22 - 17190 SALT  
Tel. 972 23 19 73 - Fax 972 24 64 45

des de 1971



Màxima  
qualitat al  
millor preu

Famílies  
nombroses  
10% d'te.

Sabateria



MAJOR

SALT - C. Major, 208 - 972 24 28 06

**animalades**  
alimentació  
alimentació complements  
complements  
pinso a domicili (sense càrrec)  
pinso a domicili  
perruqueria canina i felina  
servei residència  
servei de residència  
autorentat de gossos  
autorentat de gossos  
flors de bach flors de bach

Tel. 972 24 56 29  
c/ Manuel de Falla, 27  
17190 SALT

**saballs  
gestió**

Allianz 

Fiscal  
Laboral  
Comptable  
Immobilària  
Assegurances

Agència Parramon  
c/ Esteve Vila, 1 - 17190 SALT  
Tel./Fax 972 231 345 - salt@saballsgestio.com

## La catalanització de l'escola: una pinzellada històrica prèvia a la Llei de Normalització Lingüística del 1983

Arran de la llei de Normalització Lingüística aprovada el 1983, la tasca de la Immersió Lingüística a les escoles va resultar providencial per a la cohesió social del nostre país. Fent referència a l'actualitat, doncs, ara que la Immersió s'està qüestionant des del ministeri espanyol després d'una història de 30 anys d'èxit, val la pena conèixer els detalls d'una realitat que es va aconseguir amb molts esforços.

La repressió a què la llengua catalana es va veure sotmesa al llarg dels gairebé 40 anys de dictadura va tenir un efecte devastador ja que, lamentablement, molts catalans van arribar a ser analfabets de la seva pròpia llengua materna. El castellà era considerada l'única llengua obligatòria i un imprescindible instrument d'expressió i formació humana, a tota l'educació primària estatal, tal i com estipulava la *Ley de Enseñanza Primaria* aprovada el 1940.

No va ser fins a l'any 1970 que la *Ley General de Educación* va posar fi a un model d'escola al servei de la ideologia del règim i, per primera vegada, es feia referència a les llengües vernacles i natives. A més, un decret aprovat l'any 1975, va reafirmar el català a l'escola i li donava un aire d'oficialitat. Es va acordar que es podria ensenyar el català almenys una hora a la setmana. Aquesta petita permissibilitat obria una petita escletxa que no es podia desaproveitar.

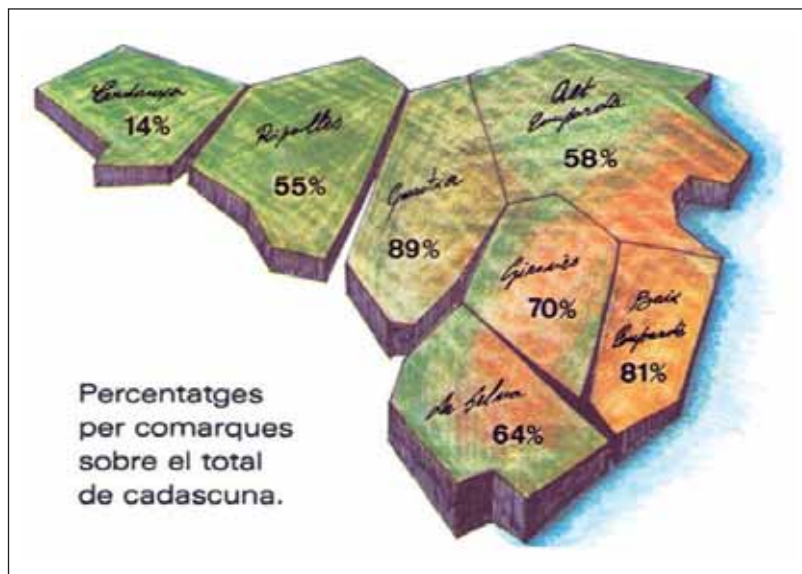

Ensenyament en català a Girona al curs 1980-81  
Mitjana de Catalunya: 13,90%

Calia posar fil a l'agulla i el primer pas era preparar els mestres. Era necessari fomentar un professorat decent, amb bon domini de la llengua per atendre aquestes necessitats.

Tot i que ja feia temps que s'impartien cursos de català per als mestres, els quals hi assistien de forma totalment voluntària, va arribar un moment, el 1975, que calia començar a formalitzar-los. Va ser l'any que el Reciclatge lingüístic dels mestres va veure la llum i va marcar el tret de sortida d'uns anys plens

Cafeteria	Restaurant		
<i>Can Ricard</i>		Esmorzars (Obert a partir de 7 del matí)	Menú diari dilluns a divendres
c/ Major, 120 · 17190 Salt (Girona) Tel. 972 40 13 90		 Gran assortiment de postres	 Obert cada dia
		Sopars per a colles amb reserva	



d'esforç i il·lusió que, tot i que ja s'havia intentat molt abans, permetien començar a recollir els fruits d'un nou ensenyament.

L'any 1978 va significar un abans i un després per a la història de l'ensenyament i de la llengua catalana. Per fi es formalitzava la introducció del català a les escoles com a matèria oficial, de la qual s'impartien 3 hores setmanals. Una fita perfectament equiparable a la que va suscitar la Renaixença, una etapa de lluita per a la recuperació d'una llengua maltractada que, necessàriament, havia de passar per la catalanització de l'escola. Així doncs, a mesura que els mestres anaven finalitzant els cursos de Reciclatge i obtenien el títol de Mestre de Català, ja podien impartir a les escoles els coneixements adquirits de forma totalment immediata.

Cal tenir en compte que no n'hi havia prou amb l'ensenyament de la llengua, sinó que el català també havia d'adquirir el rol de llengua vehicular a la resta de matèries. Encara que no hi havia cap llei que regularitzés aquest requisit, moltes escoles ja van començar a ensenyar en català, sobretot a les de la província de Girona. I és que les escoles gironines van destacar per ser de les pioneres en catalanitzar-se si ho comparem amb la mitjana de Catalunya, tal i com es pot veure a la imatge.

Tot i així, no va ser fins a l'any 1983 que la Llei de Normalització Lingüística va regularitzar el català a les escoles d'una manera totalment plena. Es va oficialitzar com a matèria i com a llengua d'ús i la tasca de la Immersió Lingüística va resultar essencial per a l'acompliment d'aquests objectius.

Una tasca que ha funcionat perfectament al llarg dels darrers 30 anys i que ara s'està posant en dubte. Doncs per què canviar-ho? S'ha de tenir un bon domini de les dues llengües, és cert, però el castellà sempre ha estat en posició de domini sobre el català i compta amb infinits i poderosos mitjans per propagar-se; és per això que cal protegir la nostra llengua i donar-li l'estatus que es mereix com a llengua oficial de Catalunya i no relegar-la a un segon pla, tal i com es vol pretendre. La funció de llengua vehicular i d'ús a l'escola, doncs, és fonamental i no podem permetre que ens prenguin aquest dret que tant ens ha costat d'aconseguir.

Definitivament, la cultura, conjuntament amb la llengua, forma part indispensable de la identitat de cada nació, i aquesta identitat inicia el seu procés de gestació a l'escola. Aquesta és la idea que vull transmetre, ja que cultura i escola van estretament lligades; així ho reflectia Marta Mata, una de les capdavanteres de l'Escola de Mestres Rosa Sensat, a través d'aquestes paraules: *"Quan hi ha poble, hi ha escola, però també, quan no hi ha escola, no hi ha poble, i, encara, si l'escola no és poble, no és escola"*.

Laura Teixidor Parra



Manuel de Falla, 28  
17190 SALT (Girona)  
Tel. 972 24 16 57 - 622 20 24 78



ENVELATS  
i DECORACIONS

ENVELATS PER A  
FESTES MAJORS

ADORNAMENTS DE PAVELLONS

ESCENARIS DE TOTES MIDES

c/ Major, 302 - Tel. 972 23 13 68  
17190 SALT

## Una mica de la història bonsaiera gironina i saltenca (II)

Com a continuació de l'anterior escrit, us explico una mica més la història bonsaiera saltenca. Us explicaré de quina espècie van ser els primers arbres bonsai i el tipus de persones que es van interessar per aquest art.

Per si no ho sabeu, us ho dic: els bonsais poden fer-se amb arbres o arbusts; sigui un o l'altre, no té cap mena d'importància; tampoc és massa valorable que l'espècie sigui en estat natural més o menys alta. Sí que es valora el que sigui de creixement molt ràpid, cosa que implica un augment de dificultat en la seva formació. Sempre és preferible triar espècies de fulla no gaire gran, ja que si és molt gran, també comportarà més dificultat per fer-la petita.

A Salt ens hem especialitzat en arbres-arbusts de les nostres contrades. Els primers bonsais que es van començar a modelar a l'antiga escola Municipal de Belles Arts, al carrer Dr. Ferran, van ser *Juni-perus sinensis* (una espècie arbustiva de la família dels Ginebrons), i el *Buxus sempervirens*, el nostre boix de tota la vida; després van venir els *Quercus suber*, els suros, oms, *Pyracanthus* (mal cone-



guts com a *Gratagus*), aladerns, ullastres, faig, fins i tot van fer acte de presència els romanís i alguna farigola, tots hi tenien cabuda al taller dels bonsais. De fulla caduca, perenne o marcescent, tots van acabar en una torratxa plana de bonsai.

Un bonsai no és només un arbre en safata, com generalment es diu, això queda pels bonsais comercials, que de bonsai en tenen ben poc, torratxa a part. Valorar un bonsai no és només considerar la bellesa del primer impacte visual, que té la seva importància naturalment, a més s'ha de tenir en compte la reducció de les fulles, les flors (especialment en suros, alzines, pins i tots els sil-

vestres), els fruits i el que és més important i força desconegut per l'observador no entès, l'equilibri del creixement... Ho explico: el comportament dels arbres en la natura segueix un ritme de desenvolupament unidireccional, creix amunt i deixa assecar les branques baixes a favor d'una millor expansió de les branques superiors. Cada vegada és més alt, i continua creixent fins que la seva càrrega genètica i les condicions mediambientals li diuen que pari. A conseqüència d'aquest creixement en alçada, va assolint l'amplada natural que li pertoca, modulada per l'entorn climàtic, naturalment. Quan estem fent bonsais, aquesta condició natural de creixement de l'arbre s'ha de modificar i s'ha de fer de tal manera que al final del projecte, el creixement del bonsai sigui unitari, vull dir que creixi amb la mateixa força per la part de dalt de l'arbre, que per la part de baix. D'aquesta manera aconseguim evitar que, com passa a la natura, l'arbre deixi assecar les branques baixes. En aquest fet radica l'essència de les tècniques de bonsai, equilibrar el creixement en tota l'estructura de l'arbre, cosa que



**El Sitjar**  
Centre de jardineria

Camí del Sitjar, s/n • SALT  
Tel. 972 244 145



no és gaire freqüent de veure, ja que els bonsaiers, sigui per desconeixement (el més habitual) o per no tenir prou paciència, no apliquen la tècnica necessària per aconseguir-ho.

Amb diferents interessos, les primeres persones van començar a arribar a Salt per aprendre l'art bonsai.

Des del començament fins ara han vingut de totes les contrades de Catalunya, de la Jonquera fins a Valls, passant per Andorra la Vella, hi han estat presents gairebé totes les poblacions més significatives: Salt, Girona, la Bisbal, Banyoles, Sant Joan de les Abadesses, Sant Joan les Fonts, Cassà de la Selva, Llagostera, Santa Coloma de Farners, Vilobí d'Onyar, Sant Celoni, Barcelona, Badalona, Castelldefels, Palamós, Palafrugell, Vidreres, Sils, Olot, Platja d'Aro, Anglès, Colera, Llançà, Cadaqués, Amer, Bonmatí, Fornells, Bescanó, Sant Feliu de Guíxols,

Tossa de Mar, Lloret, Malgrat de Mar, Sant Hilari Sacalm, Manresa, Puigcerdà, Espolla, Flaçà, Sant Joan de Mollet, Cervià de Ter, Pontós, Torroella de Montgrí, Sabadell, Riudarenes, Tordera, Sant Feliu de Buixalleu, Sitges, Vilanova i la Geltrú, Bonmatí, la Celler de Ter, Canet d'Adri, Sant Gregori, Sarrià de Dalt, Begur, el Pertús, Aiguaviva del Gironès, Vilablareix, Begur, i de ben segur altres que no recordo. Tots cap a Salt. S'han assegut junts, metges, paletes, funcionaris de tota mena, estudiants, escombriaires, fusters, advocats, jutges, toreros, biòlegs, camioners, enginyers, mecànics, infermers/es, mossos d'esquadra, flequers, comerciants, jubilats, recaptadors d'impostos, periodistes, agricultors, cuiners, jardiniers, mestres i fins i tot algú que practicava l'ofici més vell del món.



Tenien, teníem, un denominador comú il·lusió per aprendre bonsai. Alguns, els més pacients, els que tenien vertader interès pel bonsai, ho han aconseguit. Penso que hem fet una bona feina, millorable naturalment, però s'ha fet el que s'ha pogut, tot gràcies a SALT.

**Julià dels Bonsais**

**bp**

**E.S. LA MIRONA**  
C/ Bescanó, 25 - SALT - GIRONA  
TEL. 972 24 51 01

**Petroselva**  
GASOILS A DOMICILI

**Consol**  
Carnisseria Xarcuteria

Carnissers des de 1969

Mercat de SALT  
Parades: 9-10-14-15-16  
Girona  
Tel. 972 235 716

## El càncer de mama en gosses

Els tumors mamaris en la gossa són el tipus de tumors més freqüents degut a la baixa incidència d'esterilitzacions rutinàries abans dels dos anys d'edat, ja que aquest és el millor mètode per evitar-ne l'aparició.

Els principals factors que influeixen en l'aparició dels tumors de mama són hormonals, principalment les hormones de tipus sexual, ja que presenten receptors per estrògens, progesterona i andrògens. A més, sembla haver-hi una relació directa entre els nivells d'aquestes hormones i la malignitat (a més hormona, més possibilitat que el tumor sigui maligne). Això fa que hi hagi una relació directa entre l'ús de fàrmacs amb estrògens de manera continuada, per exemple pastilles per inhibir el zel i l'aparició de tumors mamaris, de manera que se'n desaconsella la utilització, essent l'esterilització de les femelles la millor opció, tant pel control de la natalitat com per evitar aquest tipus de malaltia. Altres factors que sempre hem sentit a dir, com és el fet de criar alguna vegada, l'edat del primer part o bé tenir embarassos psicològics, no sembla que tinguin cap relació amb els tumors mamaris, ja que no s'ha pogut comprovar que tinguin relació amb un major risc d'aparició de tumors mamaris.

Es recomana un control periòdic mitjançant inspecció visual i per palpació del teixit mamari, tant en les revisions veterinàries com de tant en tant a casa per part del propietari, ja que un diagnòstic precoç disminueix la possibilitat de malignitat. Inicialment, aproximadament un 60% dels tumors són benignes però amb el temps, aquesta xifra es modifica, ja que es poden convertir en malignes, fet pel qual es recomana que s'operin un cop detectats. Un altre dels objectius de la cirurgia precoç és evitar que el tumor es dissemini pel teixit mamari, ja que les diferents mames estan connectades via sanguínia i limfàtica i, sobretot, evitar que el tumor faci metàstasi a nivell pulmonar. És molt recomanable,

doncs, fer un control radiològic pulmonar quan es detecten tumors mamaris, ja que l'aparició de metàstasi a aquest nivell farà que el pronòstic pel nostre animal sigui molt més greu i que fins i tot no valgui la pena realitzar una cirurgia. Com que aquests tumors no acostumen a fer metàstasi en altres òrgans com el fetge o la melsa, no s'acostuma a fer una ecografia abdominal de manera rutinària.

Un cop plantejada la cirurgia, aquesta serà àmplia, inclús per nòduls mamaris petits, ja que cal assegurar que els marges quirúrgics estan nets de cèl·lules tumorals per evitar així que tornin a sortir. Ara caldrà fer una biòpsia del tumor i del teixit adjacent per veure exactament quin tipus de tumor és i si els marges quirúrgics estan nets. És una part important del diagnòstic, ja que permetrà al veterinari establir un pronòstic en funció del tipus de tumor, la seva malignitat i l'afectació o no de teixit limfàtic.

En general, l'esterilització de les femelles en el moment de la cirurgia mamària no redueix la possibilitat que tornin a sortir tumors a la resta de mames.

Així com en humans l'ús de quimioteràpia acostuma a ser habitual en el càncer de mama, per reduir-ne la grandària i evitar que tornin a sortir, en gosses és controvertit i la majoria de vegades no cal fer cap mena de quimioteràpia i la cirurgia sola és curativa. Sí que s'utilitza en casos de tumors amb alta malignitat per mirar d'ampliar el temps de supervivència de la gossa i allargar el temps en què no tindrem recidives del tumor.

En resum, per la patologia mamària en gosses cal recordar que només la castració abans dels 2 anys de vida redueix la possibilitat de manera considerable de patir aquesta malaltia i que el diagnòstic i la cirurgia precoces disminuiran la possibilitat de malignitat i augmentaran la supervivència, per tant, és molt recomanable operar en el moment en què es detecta, i esperar que el nòdul creixi és un error que massa sovint es veu. Evitar donar pastilles i/o injeccions pel zel, ja que augmenten el risc de tumors de mama.

Davant qualsevol nòdul, per petit que sigui que detectem a prop de les mames de la nostra gossa o gata, caldrà pensar que pot ser un tumor mamari i per tant es recomana que visitem el nostre veterinari.

**Informació proporcionada per Vetxarxa**





Plaça de la Vila, 24  
Salt - Girona  
Tel. 618 812 761  
Fax 972 233 919

TANCAMENTS D'ALUMINI  
VIDRES AÏLLANTS  
I DECORATIUS  
PERSIANES I MOTORS  
MAMPARES DE BANY  
MOSQUITERES



## Parc Natural de les Deveses Salt - Girona



Granja escola

[www.lacrinera.com](http://www.lacrinera.com)



Espai lúdic  
Festes i aniversaris  
Passeig amb carruatge  
Pony Club  
Visites escolars  
Fires a diferents pobles i ciutats



Aportem als nens/es a un ambient autènticament natural que els permetrà descobrir els valors d'un estil de vida que és nou o poc conegut i desenvolupar actituds positives vers el medi ambient.



El espai veterinari de Catalunya

[www.vetxarxa.com](http://www.vetxarxa.com)



L'espai especialitzat on trobaràs tot el que necessites pel benestar de la teva mascota.

Obert tot l'estiu de dilluns a dissabte  
de 10 a 21:30 hores

Pots trobar-nos a:



Clínica



Residència



Botiga



Perruqueria

## Jornades Culturals a l'Escola del Pla

Aquest curs a la nostra escola hem dedicat les jornades culturals als personatges més emblemàtics de Salt. Així vam poder conèixer persones i entitats que fan de Salt un poble viu i amb un gran vessant cultural. Les cuineres de Salt, l'Adrià Puntí, els Marrecs de Salt, el Salvador Sunyer, el Lluís Mateu, el Martí Artalejo, els Diablers d'en Pere Botero... també ens vam apropar a les obres de diversos pintors i escriptors, i vam aprofitar per conèixer més a fons alguns dels racons del nostre poble. Els més petits de l'escola es van centrar en el llibre de poesia "L'altre llibre de les bèsties", de Salvador Sunyer.



BAR - RESTAURANT



# MURIEL

**Especialitat en:**  
"PESCAITO FRITO" i CARN A LA BRASA  
- MENÚ DIARI -  
SALMOREJO i FLAMENQUÍN

c/ Llarg, 34 - Tel. 972 23 89 22  
17190 SALT (Girona)

## LA QUALITAT DEL SEU GUST

*El desig de tots nosaltres  
és que passeu una  
Bona Festa Major!*



**N. VICENS**  
Carnissers i Xarcuters

Francesc Macià, 11 - Tel. 972 23 52 16  
Plaça Mercat - Llocs del 68 al 72 - Tel. 972 23 07 16 - 17190 SALT (Girona)

# MAKRO PAPER

**magatzems Cabruja s.a.**

c/ Caterina Albert, s/n - Z. I. Montfullà - 17162 BESCANÓ - Girona  
Tel. 972 234 011 - Fax 972 230 022 - cabruja@makropaper.com  
[www.makropaper.com](http://www.makropaper.com)

## Petits Gegants Digitals

A l'escola El Gegant del Rec entenem que en la societat de la informació i el coneixement, els mestres hem d'educar els nostres alumnes per a l'aprofitament dels recursos que les tecnologies ens ofereixen. Per això, hem elaborat un Pla TAC (Tecnologies per a l'aprenentatge i el coneixement) que s'inicia a P3 amb la familiarització de l'ordinador i es realitzen activitats progressives que permeten una ampliació i reforç de molts conceptes treballats al llarg de la seva escolarització bàsica.

Partint de la teoria de Howard Gardner, sobre el Model de les Intel·ligències Múltiples, de la diversitat de l'alumnat que tenim a les nostres aules i de la metodologia que emprenem en el nostre dia a dia, pensem que la utilització de les noves tecnologies ens pot permetre aplicar una metodologia més activa i aconseguir que l'alumne sigui l'autèntic protagonista del seu aprenentatge, sempre orientat i estimulat per l'educador. Els nostres alumnes han d'aprendre de la tecnologia, sobre la tecnologia i amb la tecnologia de manera transversal i amb activitats significatives i interdisciplinàries.

Es pensa en totes les aplicacions que tenen les TAC i s'intenta treballar amb un ventall ampli d'aquestes: càmeres de fotos, gravació i edició de vídeo, gravació i edició de veu, ofimàtica, iniciació al llenguatge de programació... i sempre tenint en compte els drets d'autoria i la legalitat de les tasques realitzades.

- Cada any, gravem un CD de música amb cançons cantades per tots els nostres alumnes per tal de finançar la sortida de final de curs a PortAventura de 6è i el Cant Coral de 4t.

- A Cicle Superior, fem portades del CD de música i DVD del Festival de Nadal i la seva posterior votació on line.

- Els mateixos alumnes de Cicle Superior fan i publiquen al bloc les fotos realitzades en les festes escolars.

- Per potenciar l'expressió escrita s'han creat contes que els hem fet amb Word a 2n i amb Powerpoint a 3r i 5è. Posteriorment, aquests contes, s'han publicat en versió digital i s'ha fet un recull en paper per a la biblioteca de l'escola.

- A Cicle Mitjà hem iniciat la programació informàtica amb el programa Scratch i amb els quals els alumnes han realitzat un diàleg.

- Els alumnes de 4t han treballat el rap cercant una base musical i s'han inventat la lletra per la seva posterior edició de veu.

- Potenciem, sobretot amb els alumnes de Cicle Superior, l'ús de les càmeres fotogràfiques per fer creacions audiovisuals amb diferents tècniques, com Stopmotion i l'edició de vídeo digital. En tots dos casos s'ha vinculat amb els projectes d'Intel·ligència Emocional i Cocreació de pati (els jocs tradicionals de corda, goma i mans).



- Amb els alumnes de 2n hem realitzat un videoclip utilitzant l'adaptació d'una cançó sobre el nostre Hort de la Mifegínia.

- Els alumnes de Cicle Inicial han treballat la simetria de cares amb el Paint.

- Gràcies al PiZap, els alumnes de 2n han pogut posar la seva cara a un personatge triat per ells mateixos.

- Els més grans de l'escola, els alumnes de 6è, han creat diversos Symbaloo per modificar la imatge gràfica del nostre bloc.

- Aprofitant el treball interdisciplinari sobre l'any de l'Agricultura Familiar hem dut a terme un LIPDUB en el qual hem participat tots els alumnes i mestres de l'escola i l'hem "penjat" al bloc.

L'escola fa tres anys que té un bloc escolar (<http://www.gegantdelrec.blogspot.com>) que cada vegada té més vida i, tant els mestres com els alumnes publiquen les diverses activitats que es realitzen al llarg del curs. Aquesta és la nostra petita finestra virtual per poder compartir amb tota la Comunitat Educativa i per tothom que ens vulgui conèixer una mica millor.

**Bibiana Núñez**  
Coordinadora d'Informàtica





#SALT  
INFO@TOTSALT.CAT

JUNTS FEM TOTSALT  
JAVI 636 857 524  
JORDI 636 675 144  
JUNTS, TOTS, FEM SALT.

B  
O  
N  
E  
S  
  
F  
E  
S  
T  
E  
S  
  
2  
0  
1  
4

### GIMNÀS CHUN KWON SALT

Al vostre servei des de 1987  
Escola de Tae Kwon Do I Ki-Gong

C/ Major, 121 baixos 17190 Salt ( Girona )





TOTES LES CLASSES DIRIGIDES PEL  
**Mestre Kwang Sup Oh Moon**  
Cinturó negre 7è Dan

Classes per infants i adults



[www.gimnaschunkwonsalt.com](http://www.gimnaschunkwonsalt.com)

*L'Encant Femení*  
*Perruqueria*

Tel. 972 23 54 35



Passeig Marquès de Camps, 8 (Galleries) • 17190 Salt

## Treballem per projectes.

# INS VALLVERA

Durant aquest curs, la setmana del crèdit de síntesi va ser innovadora. El treball per projectes és un treball d'investigació on la inquietud per aprendre genera el mateix procés. Un entorn de treball cooperatiu i un marc en què l'alumnat ha de ser conscient de la seva participació, assumint responsabilitats i prenent decisions, afavoreix un model democràtic i de respecte per la diversitat d'opinions. El tot suma. El procés de recerca d'informació és necessari per a un bon model d'aprenentatge i és un camí idoni per al propi aprenentatge. Aquest fet obre un ventall d'opcions, cosa que fa possible que l'alumnat sigui conscient de la capacitat infinita d'aprendre. Extreure la informació desitjada, resumir, sintetitzar i treure'n les conclusions oportunes ajuden a millorar l'organització mental i la reconstrucció del pensament previ. Per tots aquests motius, l'institut, durant la setmana del crèdit de síntesi, va treballar per projectes.

L'alumnat de 1r ESO va realitzar un *trivial* de Salt amb el qual va investigar sobre la història del municipi. Es van formular moltes preguntes i respostes interessants.

L'alumnat de 2n ESO va treballar el crèdit a partir d'un projecte, des d'una *web quest*. En grup, van preparar un viatge a una població de la conca del Ter. Va guanyar l'Estartit. Els alumnes aniran a conèixer la població.

Els alumnes de 3r d'ESO van elaborar un curtmetratge, per grups, i van organitzar el primer festival de curtmetratges de l'institut Vallvera.

Els alumnes de 4t d'ESO van treballar el món laboral, amb un objectiu final: presentar-se a una entrevista laboral. Els tribunals van fer d'empresaris.

El treball cooperatiu va ser una experiència divertida i enriquidora per a tots els alumnes, per la qual cosa de segur que podrem aplicar-lo en els propers cursos.

### Comunitat educativa de l'Institut Vallvera



## Bar Restaurant TORREMIRONA

MENÚS  
PER  
EMPORTAR



POLIGON INDUSTRIAL TORREMIRONA

Obert de dilluns a dissabte amb servei de menú, esmorzars.  
Carn a la brasa, paelles d'arròs...

**FEM TOT TIPUS DE CELEBRACIONS PER ENCÀRREC**

c/ Willy Brand, 25 - Tel. 972 401 200 - 17190 SALT (Girona)

**TALLERS**  
**JUNPA, sl**



**SERRALLERIA**  
**FUSTERIA METÀL·LICA**  
**i ALUMINI**

Polígon Industrial Mas Aliu  
Tel. 972 23 95 92 - Fax 972 23 11 44  
17181 AIGUAVIVA (Girona)

**GR.INSTAL S.L.**

**INSTAL·LACIONS**  
**MANTENIMENTS**  
**I MUNTATGES**

- ELECTRICITAT
- FONTANERIA
- GAS
- CALEFACCIÓ
- REFRIGERACIÓ
- INFORMÀTICA

c/ Àngel Guimerà, 132 baixos - 17190 SALT  
Tel. 972 40 03 03 - Fax 972 24 02 62  
www.grinstal.com - info@grinstal.com

## Actes del 35è Aniversari de la Revista La Farga i edició del número 300



Com ja vam anunciar, la revista *La Farga* va celebrar el 35è aniversari i l'edició del número 300 en el mes de maig d'enguany.

Per aquest motiu vam programar un seguit d'actes musicals que es van portar a terme els dies 29 i 30 de maig. El primer, celebrat el dia 29, va consistir en l'actuació al Teatre de Salt de dos grups: el Grup d'Aquí i d'Allà i el Grup d'Havaneres Les Anxovetes, amb un gran èxit de públic i una extraordinària interpretació per part dels dos grups musicals.

Entremig de les interpretacions musicals vam poder escoltar la història dels inicis del Casal de Jubilats i Simpatitzants, editor de la revista, a càrrec del que en aquells moments era el seu president, Emili Serra. Vam escoltar les paraules del primer director de la revista, Josep Cristòfol, i del primer administrador, Miquel Casellas.

L'alcalde de Salt, Jaume Torramadé, va fer un breu parlament elogiant la revista i afavorint la seva continuïtat després de tants anys de la seva edició.

L'exalcalde i Fill Predilecte de Salt, Salvador Sunyer i Aimeric, ens va oferir la lectura d'un dels seus poemes.

Finalitzats els actes, guiats per les companyes de redacció de la revista, Anna Clarà i Agnès Cabezas, les Cuineres de Salt ens van preparar un aperitiu deliciós a la sortida del Teatre.



www.autoescolasantcristofol.com

**AUTOESCOLA  
SANT CRISTÓFOL**

### GIRONA

Pg. d'Olot, 58  
Tel./Fax 972 23 29 41  
Av. St. Narcís, 85  
Tel. 972 23 31 56

### SALT

Francesc Macià, 11  
Tel. 972 24 01 96

### CASSÀ DE LA SELVA

Marina, 9 - Tel. 972 463 546



El dia 30 de maig i a l'Auditori de la Coma Cros, també amb una gran assistència de públic, el Grup musical Calidae ens va oferir un magnífic repertori d'estils musicals, deixant els assistents amb un bon regust de tornar-los a escoltar en un futur, ja que aquest grup ja havia actuat en el Teatre de Salt, l'any 2012, en benefici de *La Farga* i l'any 2013 per oferiment conjunt de *La Farga* i el Casal de Jubilats i Simpatitzants, amb un èxit espectacular.



Revista de Salt

# la farga

El Consell de Redacció de *La Farga - Revista de Salt*, juntament amb vosaltres, vol celebrar un altre aniversari; aquest *Suplement d'Estiu de La Farga* ha arribat aquest any 2014 al número 25.

Al mateix temps volem agrair a les Cuineres de Salt la col·laboració que van fer en els actes d'aniversari del mes de maig.

Volem agrair la presència de públic a tots els actes que es van portar a terme.

Volem agrair a tots els anunciants, tant d'aquest Suplement com de les revistes mensuals, la seva aportació per tirar endavant aquesta revista.

I a tots els lectors, desitjar-vos que passeu un bon estiu i una molt bona FESTA MAJOR.

## Reconeixement dels **DONANTS** de **SANG** a l'Ajuntament de Salt

Durant l'acte de l'Assemblea General de l'Associació de Donants de Sang de Girona que es va portar a terme al Centre Cultural de la Mercè de Girona el dia 1 de juny, es va fer un reconeixement públic a l'Ajuntament de Salt per la seva implicació en la donació de Sang.

El reconeixement va ser recollit per l'alcalde de Salt, que va destacar la importància de donar sang i la tasca de les tècniques municipals de Salut, de la regidora de Serveis a les Persones i de Ràdio Salt i les Cuineres de Salt, en el suport i la difusió en les campanyes de donació que es fan al municipi.



L'artista saltenc Lluís Mateu va cedir aquesta obra, anomenada "ESFORÇ", per a la portada del número 300 de la Revista de Salt - La Farga. Moltes gràcies i per molts anys.

## Salt, ja té disseny pel **GOT de la Festa!**



La jove saltenca de 16 anys Sara Moreno va guanyar el Concurs del Disseny de gots de la Festa Major de Salt 2014, amb un dibuix titulat: Salt, la nostra unió! El concurs l'organitza des de fa anys l'Àrea de Joventut de l'Ajuntament de Salt, i hi poden participar tots els joves del municipi d'entre 15 i 35 anys.

Enguany es van presentar 12 dissenys, i el jurat (format per la tècnica de Joventut, el regidor de Joventut, Esports i Mercats, la directora de l'Escola de Belles Arts de Salt, i un membre d'RGB, empresa encarregada de gestionar la programació de la Festa Major) va escollir un disseny molt actual i molt vinculat amb una activitat molt pròpia del municipi: els castellers.

El premi és un ordinador portàtil, i el va entregar Rosa Maria, de Nova Costa Salt, els patrocinadors del concurs.

p  
a  
u  
l  
í

Des de 1928



c/ Major, 268  
Tel. 972 238 023  
17190 SALT (Girona)

## El Centres Oberts Infantils de Salt estrenen pàgina WEB



Els Centres Oberts Infantils de Salt han estrenat una nova pàgina web, amb l'objectiu d'esdevenir una plataforma de difusió dels serveis i les activitats que es duen a terme en aquests equipaments municipals. La web té com a objectiu informar de la tasca dels Centres Oberts a entitats, professionals, estudiants, etc. I, a la vegada, esdevenir una plataforma de comunicació pels mateixos menors i les seves famílies.

Els Centres Oberts de Salt són un servei diürn, d'iniciativa social i municipal, que realitza una tasca socioeducativa en el temps lliure, donant suport, estimulant i potenciant l'estructuració i el desenvolupament de la personalitat, i la socialització dels nens i nenes del municipi de 6 a 14 anys. Des d'aquesta perspectiva, com a recurs dels serveis socials bàsics, es converteix en un lloc de trobada per a nens i nenes del municipi per a realitzar processos d'integració i socialització.

Per tal de poder difondre els serveis i activitats que es duen a terme, els Centres Oberts Infantils de Salt han estrenat enguany una nova pàgina web com a nova plataforma de difusió i informació d'aquests equipaments, adreçat als mateixos menors i a les seves famílies, així com a professionals, entitats del sector, estudiants, etc.

La web compta amb dues parts diferenciades: una part informativa entorn a l'equip de professionals que hi formen part, el servei que es presta com a recurs públic i la metodologia de treball que es porta a terme en les diferents activitats programades. Per altra banda, s'inclou un espai més dinàmic i interactiu en el qual els menors podran veure les activitats que realitzaran, i també les que s'han fet, i a la vegada podran fer els seu propis comentaris. Per a més informació podeu consultar la pàgina web a la següent adreça: <http://coisalt.cbs.cat/>

# MIRONAUTO

REPARACIÓ GENERAL DE L'AUTOMÒBIL  
PLANXA · PINTURA · ELÈCTRIC · MECÀNICA

Polligon Torre Mirona / Vilablareix 44 - 17190 Salt (Girona)  
Tels. 972 40 27 23 - 609 866 723 - Fax 972 40 53 83 - E-mail: mironauto@mironauto.com

## Es constitueix la **TAULA DE DONES de SALT** com espai de participació i treball en xarxa

L'Ajuntament de Salt, amb el suport del Consorci de Benestar Social Gironès-Salt, va constituir el 20 de juny de 2014, la Taula de Dones del municipi. La sala de plens del consistori saltenc va ser l'escenari de la constitució d'aquest espai de participació, que compta amb les principals administracions i entitats de Salt que treballen amb el desplegament de serveis i projectes adreçats a les Dones. La sessió va servir per a presentar el Pla d'Igualtat d'Oportunitats i Gènere 2014-2016, com a document de referència de la Taula, i per posar les bases de treball pel desplegament de les polítiques d'igualtat al municipi de Salt de forma conjunta i participativa.

*"Fomentar la participació de les dones en la vida pública de Salt i en els espais de discussió i de presa de decisions".* Es tracta d'un dels principals objectius de la Taula de Dones. L'acte va comptar amb l'assistència de 14 representants de les administracions, associacions i entitats que actualment ofereixen serveis i porten a terme projectes socials adreçats específicament a les dones.

La Taula de Dones de Salt és un espai formal de participació i treball en xarxa entre el teixit social del municipi (entitats i associacions de dones de Salt) i els representants tècnics de les diferents administracions públiques. La Taula, que es reunirà trimestralment, està destinada a detectar les necessitats relacionades amb les dones del municipi, i per tant, per establir els acords sobre el seu abordatge i disseny, i el desenvolupament i avaluació d'accions per a fer-hi front. En aquest marc, la Taula de Dones de Salt tindrà les següents funcions:

- Contribuir al desenvolupament de les polítiques d'igualtat i gènere abordades al Pla d'Igualtat d'Oportunitats i Gènere 2014-2016.
- Debatre sobre les problemàtiques i principals preocupacions que afecten les dones del municipi de Salt.
- Arribar a acords i consens sobre accions per fer front a les necessitats detectades.
- Participar de forma conjunta en el disseny i l'organització de diades com el 8 de Març i el 25 de Novembre.



**Tots els alumnes  
de 4t de primària  
de Salt es troben  
per la cloenda de:**

## **EL COVE DE LES PARAULES**

El dia 23 de maig al matí tots els alumnes de quart de primària de les escoles de Salt es van trobar a la Factoria Cultural Coma Cros per la cloenda de "El Cove de les Paraules"

A la trobada, els escolars van conèixer els escriptors Anna Manso i Pau Joan Hernández i van fer un recorregut guiat i amenitzat pels alumnes de 1r curs del Cicle formatiu del grau superior de Dinamització sociocultural de l'Institut Vallvera de Salt.

"El Cove de les Paraules" és un projecte on els escolars llegeixen, investiguen i finalment escriuen un llibre de forma col·laborativa. Per acabar la trobada, cada infant va rebre de mans del regidor d'Ensenyament, Robert Fàbregas, un dels llibres escrits col·lectivament.





**NR** Nonó Rius  
Assessors S.L.  
ASSESSORIA JURÍDICA I FISCAL

**VALVO**  
ASSEGUR  
CORREDORIA D'ASSEGURANCES. S.A.

Pl. del Veïnat, 8 baixos - Apt. de Correus 64 - 17190 SALT (Girona)  
Tel. 972 24 15 44 - Fax 972 24 50 55 - info@nonorius.com

Pl. Josep Pla, s/n - 17001 GIRONA  
Tel. 972 22 36 16 - Fax 972 22 19 93 - vendes@valviassegur.com

 **eurorepar**  
MANTENIMIENTO Y REPARACIÓN MULTIMARCA

**AUTOMÒBILS  
GAUCHIA-JUNCÀ**

Travessia Santa Eugènia, 18-22  
Tel. i Fax 972 23 44 32  
17190 SALT (GIRONA)

**CONSTRUCCIONS  
ELECTROMECÀNIQUES  
DEL TER, S.A.**

 **coemter, sa**

**MAQUINÀRIA  
PER A PLÀSTICS**

Carrer de Vilablareix, 70-72  
Tel. 972 23 13 61  
17190 SALT (GIRONA)



TOT CUIT AMB LLENYA

C/Major, s/n - Tel. encàrrecs 972 44 27 26  
**BESCANÓ**  
[www.lacresta.es](http://www.lacresta.es)

## Copa del Món de Kayay Freestyle a Salt

Del 30 de juny al 6 de juliol Salt ha estat la seu del Campionat del Món de Kayak Freestyle. En el campionat hi han participat prop de 130 palistes de 21 països (Argentina, Àustria, Bèlgica, Canadà, República Txeca, França, Alemanya, Japó, Corea del Sud, Marroc, Holanda, Nova Zelanda, Noruega, Polònia, Rússia, Eslovàquia, Espanya, Suècia, Ucraïna, Regne Unit i Estats Units).

De Salt, on el piragüisme és un esport arrelat, hi han pres part els palistes del Club Salt-Ter: Otger Solé, Meritxell Solé, Adrià Bosch, Mireia Serres, Pol Triñanes, Núria Fontané i Joaquim Fontané.

El Freestyle és una modalitat del piragüisme d'aigües braves reconeguda oficialment per la Federació Internacional de Piragüisme (International Canoe Federation - ICF) des de l'any 2006. L'any 2007 es va disputar el primer Campionat del Món reconegut oficialment per la ICF a Canadà i actualment compta amb un calendari de competicions d'àmbit nacional, estatal i internacional.

El Kayak Freestyle es pot practicar tant en instal·lacions artificials, especialment habilitades per a la pràctica del piragüisme, com en el medi natural, aprofitant els moviments d'aigua generats per la pròpia topografia del llit del riu. L'objectiu dels esportistes és el d'aconseguir realitzar el major nombre de figures "trucs" aprofitant la força de l'aigua generada per un ressalt hidràulic, ja sigui una onada estacionària o un rull, durant un temps màxim de 45 segons.

En totes les fases de la competició, ja siguin preliminars, vuitens de final, quarts de final,



semifinals o finals, els esportistes competeixen en grups de 5. L'espai que es requereix per a la pràctica d'aquesta modalitat del piragüisme d'aigües braves és molt reduït perquè els esportistes únicament evolucionen sobre l'onada estacionària o rull on es porta a terme la competició. Aquesta circumstància fa que tant el públic com les infraestructures organitzatives es puguin concentrar en un espai reduït. La plasticitat i espectacularitat de moviments dels palistes, juntament amb la proximitat amb el públic i la facilitat per a la realització de les imatges per ser difoses per televisió, Internet o per les diferents xarxes socials, fan del Kayak Freestyle una de les modalitats més espectaculars i amb major potencial del piragüisme.

A Salt, concretament a la zona on s'ubica l'actual Parc d'Aigües Braves de La Pilastra, es practica el piragüisme de forma regular des de fa gairebé 20 anys. Durant aquests 20 anys s'hi han portat a terme els entrenaments habituals del Club Piragüisme Salt-Ter, s'hi han programat cursos de diferents nivells, activitats de promoció del piragüisme i competicions de descens, eslàlom i Kayak Freestyle, sense que tot això hagi estat cap impediment perquè, dins d'aquest període, la llúdrria, un dels símbols que identifica Salt, s'hagi establert al sector de la Pilastra.





# TELE I SO C.B.

Philips, Saeco, Sanyo, Nilfisk, Hitachi, Kenwood, Hisense...

C/ MAJOR 383  
17190 SALT  
GIRONA

972235661  
www.teleisocb.com  
teleiso@gmail.com



Linde Material Handling



comercial nonó, sa



## VENDA - OCASIÓ - LLOGUER



GIRONA: P. Ind. Montfullà  
c/Can Culebra, s/n, parcel·la 30  
17162 Bescanó  
Tel. 972 414 000 - Fax. 972 414 010

BARCELONA: P. Ind. Sot dels Pradals  
Ctra. St. Hipòlit nº 53-55  
08500 Vic  
Tel. 93 883 14 64 - Fax. 93 886 17 36

[www.cialnono.com](http://www.cialnono.com)



900 414 000  
[www.validasinbarreras.com](http://www.validasinbarreras.com)

Promoció "Festa Major" 10% de descompte\*

Amb la garantia de: **Válida** SIN BARRERAS

Canvia la teva banyera per una **DUTXA 100% PLANA SEGURA I ACCESSIBLE**



\* Promoció vàlida durant els mesos de juliol i agost de 2014.



# BAR PEPE

C/. Doctor Ferran, 1  
17190 SALT (Girona)  
Tel. 667844454

## Tutors i alumnes celebren el final de la formació del programa **JOVES per L'OCUPACIÓ**

El 30 de maig finalitzava la formació professionalitzadora del programa Joves per l'Ocupació. Per celebrar-ho, alumnes i tutors van fer un pica-pica al Restaurant Gran Sol de Salt. A l'acte, al qual va assistir l'alcalde, Jaume Torramadé, i el regidor de Joventut, Francisco Honrado, els tutors i els alumnes van parlar de com va anar la formació i es van projectar imatges de les diferents activitats realitzades.



El programa Joves per l'Ocupació té una durada de 15 mesos, que finalitzen el mes d'abril del 2015, i va destinat a joves empadronats a Salt, d'entre 16 i 25 anys, inscrits al SOC i que no tinguin el títol d'ESO, o amb l'ESO acabada però sense continuïtat en els estudis.

La selecció dels participants es va fer el mes de gener. Dels 150 joves derivats per l'oficina de treball, finalment 77 joves van participar en el procés de selecció. Després d'una prova de selecció i una entrevista personal, es van triar 15 joves per al mòdul d'auxiliar de cambrer i 15 joves per al mòdul d'auxiliar de cuina.

La formació professionalitzadora es va iniciar el mes de febrer i ha finalitzat el mes de maig. La formació ha anat a càrrec del Casal dels Infants pel que fa a auxiliar de cambrer, de l'Escola d'Hostaleria de Girona i la Fundació Oscobe, la

d'auxiliar de cuina, i Eva Lucas ha format els joves en primers auxilis i manipulació d'aliments

El 100% dels joves que van iniciar la formació (30 joves) han finalitzat el període formatiu i el percentatge d'assistència ha estat superior al 80%. El 100% dels alumnes han estat avaluats com a aptes per part dels formadors.

Actualment s'han començat les accions de prospecció i visites a empreses per a formalitzar convenis en pràctiques que tinguin possibilitat de convertir-se en contractes laborals.

El Programa Joves per l'Ocupació està subvencionat pel SOC, el Ministeri d'Ocupació i Seguretat Social i el Fons Social Europeu, d'acord amb el Programa d'Experiència Professional per a l'ocupació juvenil a Catalunya "Joves per l'ocupació".



## ASSESSORIA CASELLAS

GESTIÓ I ASSESSORAMENT  
LABORAL I FISCAL

Carrer Major, 297 baixos  
17190 SALT  
Tel. 972 234 155  
Fax 972 245 956  
ramosburch@economistes.com



**GENERALI**  
Assurances

**electroauto**   
clima audio electricitat media

 **electroshop**  
NEVERAS CON COMPRESOR

  
**AUTOMOCIÓN**



 **Stoneridge**

c/ Reramurs, 5 - Pol. Ind. Montfullà  
17162 BESCANÓ  
Tel. 972 237 947 - Fax 972 401 574  
www.electroautogirona.com  
administracio@electroautogirona.com



**TEISA 1920**

Transports Elèctrics  
Interurbans, SA

- LÍNIES REGULARS DE  
TRANSPORT DE VIATGERS
- AUTOCARS DE SERVEIS  
DISCRECIONALS

Girona: Sardenya, 16 - Tel. 972 20 48 68\*

**ADMINISTRACIONS**

Girona - Tel. 972 20 02 75  
Banyoles - Tel. 972 57 00 53  
Olot - Tel. 972 26 01 96  
[www.teisa-bus.com](http://www.teisa-bus.com)



PLANTERS  
**MARETI**

**Joan Caselles Vall-Llosera**

Sant Dionís, 9  
17190 SALT (Girona)  
Tel. 972 24 12 52 - 620 24 42 44

## Diada de la policia de Salt



Guanyadors de la cursa amb gossos. foto Ricard Camó

Prop de dues-centes persones van reunir-se divendres 6 de juny a l'Era de Cal Cigarro per participar en la setena edició de la Cursa de la Policia Local de Salt, l'acte que donava el tret de sortida a la festa de la policia de la nostra vila. La cursa, oberta a tots els ciutadans, va reunir un gran nombre d'agents de tots els cossos policials que operen al territori i de les poblacions veïnes, que un cop arribats van poder gaudir d'un esmorzar i del sorteig de diversos obsequis. També hi van participar agents amb el gos policial.

Al migdia, representants de tots els cossos policials i dels bombers es van trobar a la Coma Cros on es van distingir els agents i ciutadans que han fet actuacions destacades durant l'any. En els parlaments es va destacar la bona col·laboració policial que hi ha a Salt i els bons resultats que està donant en la solució dels problemes d'inseguretat. També es va destacar el paper de l'agent caní de la policia local i el paper del projecte "Passadissos nets i segurs" en la percepció de la seguretat per part dels ciutadans. L'acte va finalitzar amb un refrigeri a càrrec de les Cuineres de Salt.



## Sopar de Saltencs de 50 anys

Foto: Cristina Bonet

El passat 31 de maig va tenir lloc la 2<sup>a</sup> trobada de gent de Salt nascuda el 1964 i que fa 50 anys enguany. Hi van assistir unes 100 persones i ho van celebrar amb un sopar al pati de Cal Mut, amenitzat pel grup d'Aquí i d'Allà, de música, i el Safareig, de teatre, que va representar l'obra "Manolita Chen".

Pilar Velázquez



**RESIDÈNCIA GERIÀTRICA**  
**NOSTRA LLAR**  
**AMBIENT FAMILIAR**

*al vostre servei*



Mercè Rodoreda, 13 - Tel. 972 23 91 99  
17190 SALT

**PERRUQUERIA**  
**HOME-DONA**  
**SERVEI POSTISSERIA**



*mirades*

c/ Miquel de Palol, 19 baixos  
Tel. 972 23 68 24 - 17190 SALT



**Bonpreu**

c/ Major de Salt, 169 - 17190 SALT (Girona)



**CONSTRUCCIONS**  
**AURICH**

TREBALLEM PER TU  
DES DE 1958

☎ 972 40 13 28

## La Fundació SER.GI impulsa una campanya de micromecenatge per garantir la continuïtat d'un projecte educatiu a l'escola Mas Masó de Salt

El Taller d'Estudi Assistit per Famílies i Alumnes és un espai de formació i acompanyament per tal que pares i mares puguin donar suport directe als seus fills en el seu itinerari escolar. La campanya iniciada a la plataforma Goteo pretén recollir 1.400 euros per poder fer front al material necessari per al taller del curs vinent

La Fundació SER.GI ha arrancat una campanya de micromecenatge a la plataforma Goteo amb l'objectiu de recaptar els 1.400 euros necessaris per poder garantir la continuïtat del Taller d'Estudi Assistit per Famílies que es duu a terme a l'escola Mas Masó de Salt. El Taller d'Estudi Assistit per Famílies i Alumnes és un espai de formació i acompanyament per tal que pares i mares puguin donar suport directe als seus fills en el seu itinerari escolar, a través de les tasques escolars, reforçant el vincle que s'estableix entre ells i facilitant un espai d'aprenentatge col·laboratiu entre famílies. Les contribucions recaptades serviran per dur a terme el projecte i concretament per la compra de material educatiu, com ara llibres, dossiers de treball per als pares i mares, fitxes, fotocòpies, etc., i també per a la compra de material fungible, com ara llibretes, paper, bolígrafs, llapis, retoladors... Les diferents possibilitats de contribuir al projecte van des dels 10 fins als 80 euros i s'han establert contraprestacions per als mecenes, com per exemple posar una menció a la web, una samarreta de la Fundació SER.GI o una litografia numerada de l'artista Pep Camps.



El Taller d'Estudi Assistit per Famílies i Alumnes.

El taller es fonamenta en un model educatiu anomenat Comunitats d'Aprenentatge, en què es busca la participació de les famílies en les activitats escolars, ja que suposa una font d'aprenentatge i un model de gestió educativa. El Taller es realitza dues tardes a la setmana (de 17 a 18h) a la biblioteca de l'escola per tal que els alumnes de primària disposin d'un espai per poder fer els deures i altres activitats acompanyats per les seves famílies, tutores del centre i una tècnica de la Fundació SER.GI. També s'organitza una orientació prèvia a l'activitat per a les famílies (un dia a la setmana de 15 a 16h). Dins aquest espai es preparen les activitats de reforç escolar que es proposen als seus fills durant la primera part de la sessió. Són activitats encaminades a tractar continguts que les tutores consideren importants a treballar i que, lentament, les famílies

han anat trobant interessants i motivadores pels seus fills. Alhora es treballen altres continguts com el funcionament de l'agenda escolar, orientacions per acompanyar els fills en les tasques escolars a casa i recursos per reforçar l'aprenentatge de la llengua i les matemàtiques. Es compta amb un espai de ludoteca adreçat als fills de les famílies participants amb edats compreses entre 3 i 5 anys durant l'horari de l'activitat. Es realitza al gimnàs del centre i està gestionat per alumnes en pràctiques de mòduls de Grau Mitjà o monitors de lleure. Amb aquests Tallers els alumnes valoren molt més tot allò que els seus pares els poden ensenyar i els hi ofereixen; els pares demostren que tan important és la intel·ligència acadèmica com la pràctica i, en general, hi ha una millora de la formació dels familiars i coordinació entre família i escola.



## Homenatge a **SALVADOR SUNYER** i retrobada de treballadors de l'època en què va ser alcalde de Salt



El divendres 30 de maig, en motiu del 90è aniversari de Salvador Sunyer i Aimeric, i coincidint amb l'any Sunyer, la gran majoria de companys que van treballar amb ell a l'Ajuntament de Salt, en el període en què va ser alcalde (1983-1991), li van organitzar un dinar d'homenatge durant el qual es van fer alguns parlaments recordant anècdotes viscudes en aquella època. L'acte també va servir de retrobada entre antics companys de feina.



**Automatismes**  
C/ Processó,60 - Tel Mòbil 696 490 183 -17190 SALT

**BONA FESTA MAJOR!**



## Quin goig de taula!

S'acosten dies de festa, de disbauxa, de calor... també de llargues trobades i sopars a la fresca amanits de sons, aromes i balls de festa major. Per aquesta raó us convido a donar un toc d'originalitat als vostres àpats tot confeccionant un interessant plegat de tovalló anomenat FLOR DE LOTUS, que és un clàssic pels amants d'aquesta tècnica d'origen oriental però que es va desenvolupar amb molt d'èxit a les cortx dels nostres veïns francesos.

Tot i que no és un plegat senzill, no tindreu cap problema a realitzar-lo si llegiu les instruccions i observeu amb atenció els diagrames. Així doncs cerqueu un tovalló de tela o paper del color que voleu embellir la vostra taula i som-hi!

1. Doblegueu les puntes del tovalló cap al centre tot formant un quadrat més petit.
2. Torneu a repetir la mateixa operació portant també cap al centre els extrems del quadrat.
3. Doneu la volta al quadrat obtingut i doblegueu una altra vegada les puntes cap al centre
4. Ressegiu i aplaneu amb els dits els plecs del nou quadrat i col·loqueu-lo ben pla sobre una superfície.

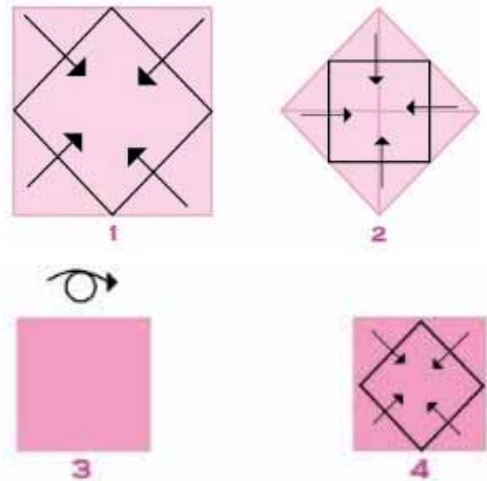

5. Pressioneu amb els dits d'una mà sobre el punt central on convergeixen les puntes per tal de mantenir-les ben fixades, mentre amb l'altra mà cal que aneu desplegant amb cura (per anar formant els pètals) la primera i la segona capa de plecs que es troben a la part posterior del tovalló (fig 6, 7 i 8) I ja teniu un tovalló reconvertit en flor de lotus per donar un toc de gràcia i color a la vostra taula!

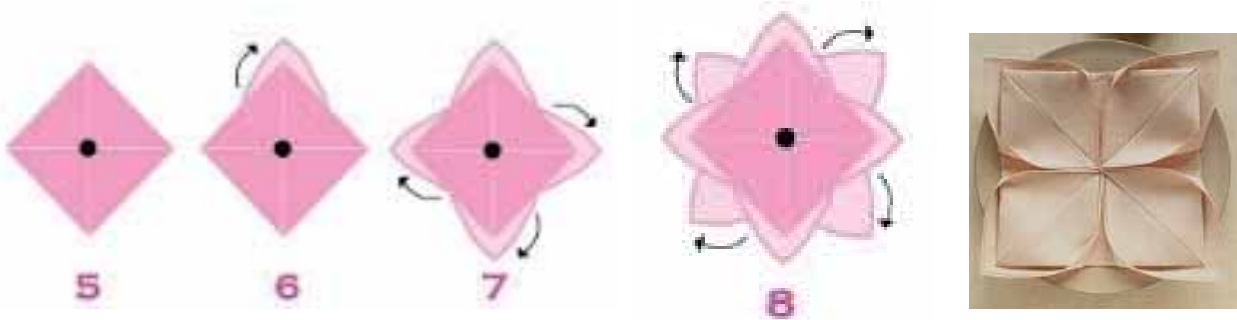



## El crèdit

Una comèdia de Jordi Galceran, dirigida per Sergi Belbel.

El divendres 13 de juny, el dissabte i el diumenge a la tarda, se'ns present al nostre teatre una gran comèdia protagonitzada per dos grans actors, en Jordi Boixaderas i en Jordi Bosch, molt coneguts a TV3 per diferents sèries, que posa en relleu la gran personalitat i professionalitat d'aquests dos actors.

En un ple total durant els tres dies, varem gaudir d'una comedieta sobre l'economia, la crisi i la desesperació, una trista realitat que ens toca viure de manera molt actual, ja que són moltes les famílies que pateixen penúries i no hi troben cap solució.

Ha estat una hora i mitja plena de rialles i àcides reflexions sobre la realitat. Aquests actors han fet d'una tragèdia una situació còmica, que deixa fora la realitat, ja que interposa el crèdit demanat amb la fragilitat de les relacions humanes. També sobre les estranyes relacions de la parella.

El director del banc es tanca en banda davant el crèdit demanat, ja que el seu client és insolvent. Ara ve la part còmica de l'obra, quan aquest client li diu - en veure la foto de la seva dona- que si no li concedeix el crèdit farà l'amor amb la seva dona i serà el final del seu matrimoni. El director creu que és una broma, però el client el va pressionant tant que al final accepta concedir el crèdit superior al demanat.

Una obra que ha fet les delícies dels espectadors, premiada amb molts aplaudiments que han obligat a sortir a saludar diverses vegades.

Josep Pla



## MONT-RAS

AURELI ARTIGAS

*Us desitja una bona Festa Major!*

Miquel de Palol, 9  
Àngel Guimerà, 90-146  
Manel de Falla/Torres i Bages  
Doctor Ferran  
17190 SALT (Girona)

# carns PERE RIGAU

Av. Jaume I, 68 - 17001 GIRONA  
Tel. 972 215 506

Major, 220 - 17190 SALT  
Tel. 972 231 169

[www.carnspererigau.com](http://www.carnspererigau.com)

## NAIXEMENTS

Ian Romero Villanueva	22/04/2014
Gael Ayman Njoya Gomez	04/05/2014
Enzo Linde Bautista	06/05/2014
Leire Bescos Piñol	08/05/2014
Leo Raphael Aranda Robertson	10/05/2014
Adja Fanta Keita	11/05/2014
Isatou Krubally	15/05/2014
Wiam Maaroufi	16/05/2014
Ayoub Quabi	16/05/2014
Sofia Rabinad Garcia	17/05/2014
Nasim Hosni	18/05/2014
Tasnim Guendoul	19/05/2014
Isaias Ponce Barahona	21/05/2014
Paula Ariana Bazan Enamorado	21/05/2014
Karam Nasar Cheikh	23/05/2014
Hugo Ubach Serrano	23/05/2014
Bintou Konate	24/05/2014
Dylan Conejo Pérez	25/05/2014
Nour Imane Ben Karta Ben Amar	27/05/2014
Gerard Farreras Villatoro	29/05/2014
Aisatou Sankareh	29/05/2014
Amadu Balde	31/05/2014
Dounya Assouik Lamkadmi	01/06/2014
Indira Ortiz Castillo	02/06/2014
Moisès Albert Sánchez Zelaya	03/06/2014
Rayan El Kaballi Ahallafi	04/06/2014
Emma Millan Romero	05/06/2014
Omar Seamari	05/06/2014
Ainhoa Gargallo Pérez	07/06/2014

## CASAMENTS

Juan Pedro Pérez Sánchez	
Tania Lizeth Gonzalez Galindo	10/05/2014
David Orriols Valls	
Anna Aurich Mallorquí	10/05/2014
Mamadou Keita	
Haby Sagna	16/05/2014
Maria del Carmen Grau Vidal	
Irene Torras Cornellá	19/05/2014
Francesc Garcia Martínez	
Dorota Irena Wasicka	23/05/2014
Manuel Roman Gomez	
Nadiya Pshybyla	27/05/2014
Alberto Gracia Martínez	
Laura Comas Valverde	29/05/2014
Oriol Soto Ballester	
Yesica Candalija Sierra	30/05/2014
Juan Carlos Campaña Robledillo	
Esther Porcalla Abuli	30/05/2014
Mohamed El Majdoul	
Naziha El Allali Moukadem	02/06/2014
Mohamed Bouaida	
Laila Allali Tawil	05/06/2014
Anna Ferroni Coma	
Elena Arantzazu Palacios Sánchez	12/06/2014

## Temperatures i pluviometria del mes de maig

Dies	1	2	3	4	5	6	7	8	9	10	11	12	13	14	15
Temperatura Mínima	10,6	11,6	8,3	7,7	8,3	11	13,8	12,6	12,7	12,8	14	10,2	10,1	6,6	8,5
Temperatura Màxima	23,3	22,5	25,4	25,3	25,4	24,9	24,9	27,2	28,6	28,8	22	23	18,1	23,6	26
Mínima Parc Monar	9,5	11	7,4	6,8	6,5	11,7	13,1	12	11	13	14,2	10,8	9,6	5,3	6,3
Pluja/(mm)	4	7,2										2,2	3,9		

Dies	16	17	18	19	20	21	22	23	24	25	26	27	28	29	30	31
Temperatura Mínima	8,5	10,2	9,6	12,2	15,1	16,3	13	10,3	7,6	11,6	9,7	7,3	10,3	13	12	9,5
Temperatura Màxima	24,9	25,1	23,6	24,1	21,7	22,5	25,6	25,8	24	22,5	19,2	22	24,3	22,3	22,3	25,4
Mínima Parc Monar	7,5	8,9	7,4	10,8	13	15,8	12,5	8,5	5,7	10,5	8,6	6,7	10,1	12,9	11,5	8,5
Pluja/(mm)					5,8						24,8	10,8	6,5	0,4	3,5	

Dies de pluja: 10

Màxim en un dia: 24,8 (mm)

Pluja acumulada: 69,1 (mm)

Temperatura màxima: 28,8° el dia 10 de maig

Temperatura mínima: 6,6° el dia 14 de maig

Fonts: Gerard Taulé (Salt-XOM)

Aquest ha estat un mes de maig més fresc del normal i normal quant a precipitació. S'ha de remarcar, però, que el final del mes ha estat molt més fresc i a inicis del mes molt més càlid del que és habitual. Hi ha hagut diferències clares entre l'inici del mes, amb poca pluja, i el final, amb un bon temporal.



# COMAS

JOIERIA - RELLOTGERIA

**c/ Major de Salt, 83 - Tel. 972 23 47 70 - 17190 SALT**

Av. Sant Francesc, 14 - Tel. 972 21 85 27 - 17001 GIRONA

c/ Pare Lluís Rodés, 19 - Tel. 972 84 07 17  
17430 SANTA COLOMA DE FARNERS

## Cuina i Tradició

Enguany, per Festa Major, us presentem la cuina de la Lolita i la Teresa Bosch, tia i neboda, dues generacions d'una mateixa família que estimen la cuina i que formen part del col·lectiu de les Cuineres de Salt, la primera, des dels inicis, i la segona, d'incorporació més recent, però amb el mateix entusiasme i dedicació. Gràcies a totes dues per la vostra feina! Esperem que la vostra afició a la cuina es transmeti a les següents generacions!



### LLUÇ AMB SALSÀ VERMELLA DE TOMATA I PEBROT

#### Ingredients

4 rodanxes de lluç de la part central  
2 tomates madures  
300 g de pebrots vermells del piquillo  
1 ceba  
2 grans d'all  
farina  
pebre  
oli  
sal

#### Elaboració

Salpebreu les rodanxes de lluç al vostre gust, enfarineu-les lleugerament i fregiu-les una mica. Reserveu-les.

A continuació, en una cassola amb oli poseu a coure la ceba tallada a juliana i els grans d'all partits per la meitat. Quan estigui potxada, afegiu-hi la tomata pelada i sense llavors tallada a daus i ho deixeu coure tot junt. Poseu sal al vostre gust. Quan la tomata ja estigui gairebé cuita, afegiu-hi els pebrots tallats. Com que ja estan cuits no ha de coure gaire estona.

Llavors, passeu-ho pel colador xinès i torneu la salsa a la cassola. Afegiu-hi les rodanxes de lluç que teniu reservades i deixeu-ho fent la xup-xup uns minuts.

Empolvoreu amb julivert picat abans de servir.

Recepta de la Sra. **DOLORS BOSCH PRUNELL** del grup de **Les Cuineres de Salt**.

### SENGLAR AMB CASTANYES

#### Ingredients

1 kg de senglar  
500 g de castanyes  
4 tomates  
2 cebes  
oli d'oliva  
sal  
ramet de llorer i farigola

#### Per la picada

1 gra d'all  
1 galeta  
ametlles  
julivert

#### Elaboració

El dia abans cal que prepareu el senglar posant-lo en aigua freda a la nevera, per tal que tregui tota la sang.

Quan el tingueu a punt ja el podreu coure. En una cassola amb oli, sofregiu-hi la ceba tallada petita. Quan estigui feta, poseu la tomata pelada i tallada a trossos. Al cap d'un moment, afegiu-hi el senglar tallat a trossos i ho cobriu d'aigua. Afegiu-hi un ramet d'herbes aromàtiques (llorer i farigola) i deixeu-ho que cogui a foc suau fins que estigui gairebé cuit. Llavors hi poseu sal al vostre gust.

Mentre es cou el senglar, peleu les castanyes i les poseu a bullir amb aigua i sal, vigilant que no es desfacin. Un cop cuites escorreu-les bé, i quan el senglar estigui gairebé cuit les afegiu a la cassola.

Finalment hi tireu la picada, ho deixeu coure un moment i ja tindreu el plat acabat.

Recepta de la Sra. **TERESA BOSCH OLIVERAS** del grup de **Les Cuineres de Salt**.



del 24 al 27 de juliol

**US DESITGEM  
BONES  
FESTES  
2014!**

SOM COM **TU**, SOM DE **GIRONA**

espa*m* GIRONÈS

moda . complements . restauració . oci . supermercat . serveis

[www.espaigirones.com](http://www.espaigirones.com)

**P** PÀRQUING GRATUÏT  
2.500 PLACES

**A** AUTOBÚS  
LÍNIES 3 I 4

**C** CINEMES 3D  
11 PANTALLES

**122**  
BOTIGUES



# el Mercat

## de Salt



tel 972233826

[www.mercatdesalt.com](http://www.mercatdesalt.com)